

Narzędzia do szlifu precyzyjnego i polerowania

Narzędzia do szlifowania precyzyjnego i polerowania

■ Nowości w programie PFERD	4
■ Informacje ogólne	5
■ Szybka droga do optymalnego narzędzia	7
■ Materiały ściernie nasypowe	9



COMBICLICK

■ Tarcze fibrowe CC-FS	13
■ Wykroje włókninowe	18
■ Dyski POLICLEAN	20
■ Krążki filcowe CC-FR	21
■ Talerze wsporcze	22
■ Zestaw COMBICLICK	23

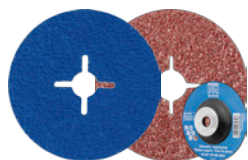

Tarcze fibrowe

■ Tarcze fibrowe FS	25
■ Talerze wsporcze	32
■ Stojak	33

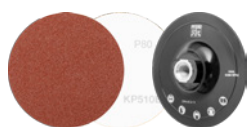

Wykroje ściernie mocowane na rzep

■ Wykroje ściernie mocowane na rzep KR	34
■ Obsady wykrojów KRH	35



Samoprzylepne krążki szlifierskie

■ Samoprzylepne krążki ściernie PSA	36
■ Oprawka PSA-H	37

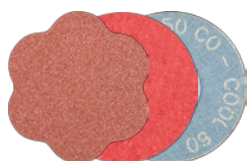

COMBIDISC

■ Mini-POLIFAN CD, CDR	39
■ Uchwyt do ściernicy listkowej Mini-POLIFAN	40
■ Krążki ściernie CD, CDR	41
■ Krążki POLICLEAN CD, CDR	54
■ Wykroje włókninowe CD, CDR	54
■ Krążki CD TX	58
■ Krążki filcowe CD, CDR	58
■ Oprawka	59
■ Zestaw COMBIDISC	60
■ DUST REMOVER	61



Materiały ściernie na podłożu elastycznym

■ Taśmy ściernie krótkie BA	63
■ Taśmy ściernie krótkie VB	69
■ Taśmy ściernie krótkie P-BA	71
■ Taśmy do walców pneumatycznych	72
■ Pneumatyczne walce mocujące	73
■ Taśmy ściernie długie BA	74
■ Arkusze płótna BG	78
■ Arkusze papieru BP	79
■ Bloczki ściernie	81
■ Gąbka szlifierska	82
■ Zestaw gąbek szlifierskich	82
■ Rolki ściernie SBR	83
■ Rolki ściernie SBR-P	84
■ Uchwyt do rolki szlifierskiej SRH	85
■ Rolki włókniny ścierniej POLINOX VBR	85
■ Linka szlifierska	86
■ Wykroje ściernie na rzep KSS	86
■ Wykroje ściernie na rzep KSS-NET	87
■ Talerz wsporczy do krążków mocowanych na rzep	88



Opaski ściernie

■ Małe opakowanie KSB	90
■ Duże opakowanie GSB	91
■ Korpus nośny opasek ściernych GK	98



POLIROLL, POLICO

■ Rolki szlifierskie POLIROLL PR i PRK, stożki szlifierskie POLICO PCO	99
■ Trzpień mocujący i zestaw	101



POLICAP

- POLICAP (PC), kształt ZYA 103
- Korpusy nośne kapturek ściernych POLICAP (PCT), kształt ZYA 103
- Zestaw POLICAP (PCS), kształt ZYA 104
- POLICAP (PC), kształt WRC 104
- Korpusy nośne kapturek ściernych POLICAP (PCT), kształt WRC 105
- Zestaw POLICAP (PCS), kształt WRC 106
- POLICAP (PC), kształt WKG 106
- Korpusy nośne kapturek ściernych POLICAP (PCT), kształt WKG 107
- Zestaw POLICAP (PCS), kształt WKG 107
- POLICAP (PC), kształt KEL 108
- Korpusy nośne kapturek ściernych POLICAP (PCT), kształt KEL 109
- Zestaw POLICAP (PCS) 109
- Opaski ściernic POLICAP (PCH), w kształcie stożkowatym 110
- Korpus nośny opasek ściernych POLICAP (PCT), kształt KEL 110
- Korpus nośny opasek ściernych GK, kształt stożkowy 111

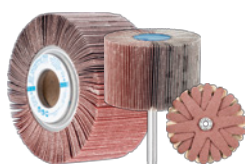

Wachlarzowe narzędzia ściernic

- Ściernice wachlarzowe F 113
- Zestaw ściernic wachlarzowych 120
- Ściernice wachlarzowe miniaturowe 121
- Ściernice wachlarzowe FR 122
- Trzpień mocujący FR/VR 123
- Ściernice wachlarzowe z otworem do szlifierek kątowych 124
- Ściernice walcowe wachlarzowe 126
- Walce, zestaw FR-W 126
- Narzędzia POLIFLAP 127
- Ściernice poduszkowe KS 128
- Trzpień mocujący do ściernic poduszkowych BO KS 128
- POLISTAR 129
- POLISTAR-TUBE 130
- Trzpień mocujący do narzędzi POLISTAR i POLISTAR-TUBE 131



Pilniki do szlifowania

- Elastyczne pilniki do szlifowania 132
- Pilniki z włókien ceramicznych 133



Narzędzia włókninowe

- Ściernice kompaktowe POLINOX PNER 138
- Trzpień mocujący dla ściernic kompaktowych POLINOX 139
- Sprasowane ściernice włókninowe POLINOX PNER 140
- Ściernice kompaktowe POLINOX PNK 142
- Kołnierz mocujący do sprasowanych ściernic włókninowych POLINOX PNK 143
- Ściernice trzpieniowe POLINOX 143
- Ściernice POLINOX 147
- Ściernice krążkowe POLINOX 148
- Trzpień mocujący do ściernic krążkowych POLINOX 150
- Flansze redukcyjna do ściernic krążkowych POLINOX RF 150
- Ściernice krążkowe POLINOX z gwintem 151
- Dyski z włókniny POLINOX 152
- Walce szlifierskie POLINOX 153
- Krążki POLINOX 155
- Trzpień mocujący dla krążków ściernych POLINOX 155
- Akcesoria 156
- Narzędzia do marmurkowania POLINOX 156
- Ściernice włókninowe POLIVLIES 157
- Obsady wykrojów PVKRH 159
- Narzędzia POLICLEAN 160



Narzędzia Poliflex

- Spoivo PUR 166
- Spoivo PU-STRUC 169
- Spoivo GR 170
- Spoivo GHR 171
- Trzpień mocujący BO 172
- Spoivo LR 173
- Spoivo LHR 174
- Spoivo TX 175



Narzędzia do polerowania

- Filcowe ściernice trzpieniowe FK 178
- Filcowe ściernice lamelowe 182
- Krążki i soczewki filcowe FK SC/LI 183
- Filcowe ściernice listkowe FFS 184
- Arkusze filcowe FK P 184
- Pierścienie tkaninowe 185
- Trzpień mocujący 187



Oleje szlifierskie i pasty polerskie

- Pasty szlifierskie i polerskie 188
- Diamentowe pasty polerskie 189
- Oleje szlifierskie 190
- Środek czyszczący 191



Narzędzia do szlifu precyzyjnego i polerowania

Nowości w programie PFERD



COMBICLICK

System COMBICLICK składa się ze specjalnie zaprojektowanego talerza wsporczego oraz stabilnego uchwytu na odwrotnej stronie narzędzia.



Za sprawą talerza wsporczego narzędzia COMBICLICK można stosować na dostępnych w sprzedaży szlifierkach kątowych. Nadają się do użytku w przypadku tarcz fibrowych, narzędzi włókninowych i filcowych.

Specjalny kształt kanału chłodzącego w talerzu wsporczym powoduje lepszy przepływ powietrza znacznie redukujący termiczne obciążenia materiału ściernego oraz elementu obrabianego.

System szybkiego mocowania, stabilny uchwyt, pewna blokada narzędzia i optymalny system chłodzący powodują do 30% niższą temperaturę elementu obrabianego, do 25% większą wydajność skrawania, do 30% dłuższą żywotność oraz lepsze wykorzystanie materiału ściernego.

Aby dowiedzieć się więcej na temat programu COMBICLICK, należy zeskanować kod QR.



VICTOGRAIN

Produkty **VICTOGRAIN** należą do najbardziej wydajnych narzędzi na świecie. Precyzyjnie uformowane, trójkątne ziarno ściernego PFERD zapewnia wyjątkowe efekty. Kształt i wielkość ziarna ściernego **VICTOGRAIN** pozwala na pracę narzędziem pod najbardziej optymalnym kątem. Pojedyncze ziarna potrzebują wtedy niewiele energii, aby wnikać w obrabianą powierzchnię. Korzyści płynące dla użytkownika to przede wszystkim szybki postęp pracy, wysoka żywotność narzędzia, niższa temperatura szlifowania, niższe zapotrzebowanie energetyczne napędu narzędzia.



Kombinacja tych cech zapewnia użytkownikowi najwyższy komfort stałej wydajności pracy podczas szlifu chłodnego, a także wysoką żywotność przy osiąganiu równomiernej szorstkości powierzchni elementu obrabianego.

Aby dowiedzieć się więcej na temat produktów **VICTOGRAIN**, należy zeskanować kod QR.

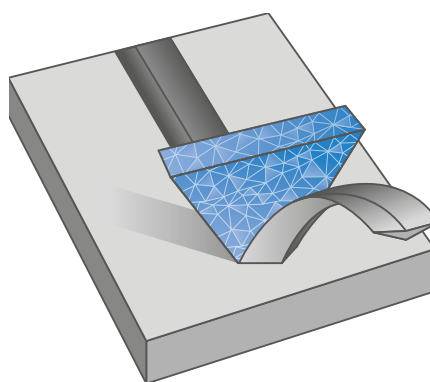

Narzędzia włókninowe

Włóknina ścierna ma zastosowanie wszędzie tam, gdzie zawodzą inne narzędzia ścierne, nie dając pożądanego rezultatu. Mało agresywne właściwości szlifierskie włókien poliamidowych i dobre właściwości włókniny ścierniej prowadzą do powstawania znakomych, delikatnie pracujących narzędzi do obróbki wykończeniowej.

Materiały ścierne z włókniną składają się z włókien poliamidowych, żywicy syntetycznej i ziarna ściernego. Równomierne rozmieszczenie nasypu na podłożu umożliwia pracę zawsze z nowym, świeżym i ostrym ziarnem podczas całego procesu szlifowania. Włókniny ścierne nie zapychają się, dokładnie oczyszczają powierzchnię z rdzy i nie pozostawiają przebarwień.

Włóknina ścierna może być używana przy usuwaniu gratów, czyszczeniu i przy obróbce wielu metali, łącznie z aluminium, mosiądzem, miedzią, niklem, stalą szlachetną (INOX) i tytanem. Włóknina ścierna nadaje się też do innych, trudnych do obróbki materiałów jak ceramika, szkło czy tworzywa sztuczne.

Aby dowiedzieć się więcej na temat szerokiej palety narzędzi włókninowych firmy PFERD, należy zeskanować kod QR.



Więcej informacji w Internecie

Zeskanować kod QR, aby uzyskać szeroki zakres wiedzy na temat wysokiej jakości narzędzi i szerokiej gamy materiałów firmy PFERD.

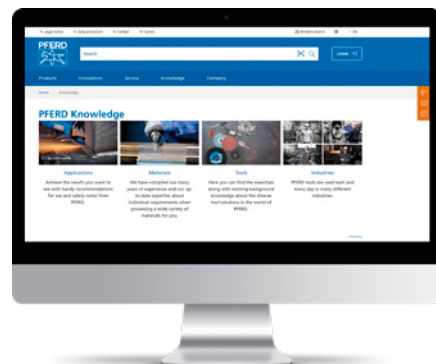

Informacje ogólne

Wykonania specjalne

W przypadku, gdyby nasz obszerny program narzędzi okazał się niewystarczający dla Państwa zadań obróbczych, możemy wyprodukować narzędzia specjalne do szlifowania i polerowania z zachowaniem najwyższych standardów jakościowych PFERD.

Uwzględniamy Państwa życzenia oraz dane, rysunki, wymiary i kształty, wielkości, rodzaje i mieszanki ziarna oraz średnicę i długości trzpienia. Prosimy o kontakt z doradcą techniczno-handlowym. Chętnie Państwu doradzimy.



4



Czynniki wpływające na chropowatość powierzchni:

Czynniki wpływające na chropowatość powierzchni to materiał ścierny, materiał obrabiany oraz parametry obróbki. Zasadniczo

- Im większe ziarno, tym bardziej chropowata uzyskana powierzchnia.
- Im bardziej miękki materiał obrabiany, tym bardziej zgrubna uzyskiwana powierzchnia przy użyciu takich samych wielkości ziaren.
- Dzięki zwiększeniu prędkości pracy uzyskiwana jest nieznacznie lepsza powierzchnia.
- Poprzez redukcję prędkości posuwu uzyskiwana jest nieznacznie gładsza powierzchnia.

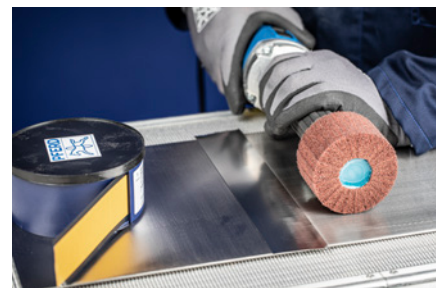

Wyróżniamy następujące rodzaje chropowatości:

- **Chropowość R_{z1}**
Suma wysokości najwyższego wzniesienia profilu oraz najniższego wgłębienia profilu w obrębie pojedynczego mierzonego odcinka.
- **Chropowość R_z**
Średnia arytmetyczna pojedynczych chropowatości (R_{zi}) następujących po sobie w obrębie mierzonego odcinka.
- **Chropowość R_{max}**
Największa pojedyncza chropowość w obrębie całego mierzonego odcinka.
- **Średnia wartość chropowatości R_a**
Średnia arytmetyczna sumy wszystkich wartości profilu.

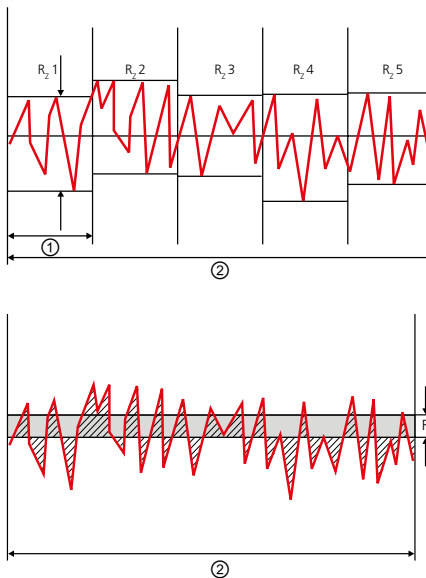





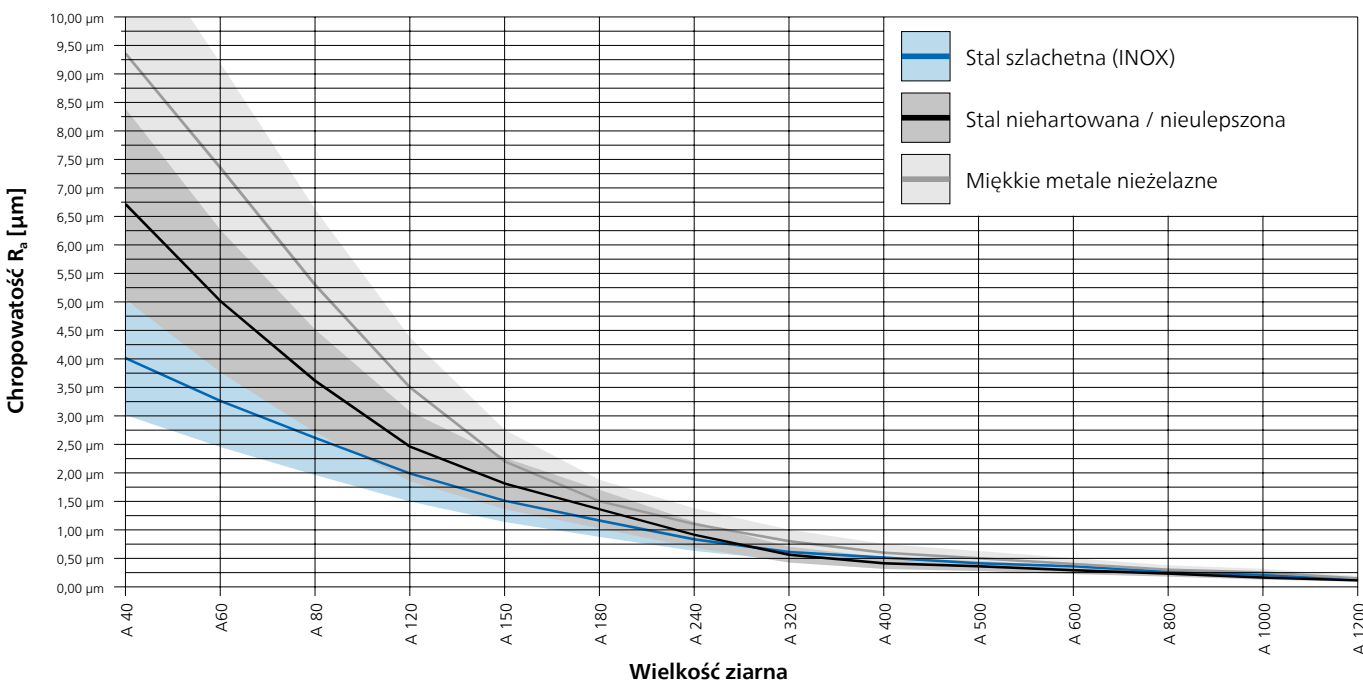

① Pojedynczy odcinek pomiaru
② Całkowity odcinek pomiaru

Zadanie obróbcze	Chropowość
Szlif zgrubny: Wielkości ziarna od 24 do 150	$R_a =$ od 0,70 do 12 μm
Szlif dokładny: Wielkości ziarna od 180 do 400	$R_a =$ od 0,20 do 0,70 μm
Szlif precyzyjny: Wielkości ziarna od 500 do 1 200	$R_a =$ od 0,05 do 0,20 μm
Nadawanie struktury: Powierzchnie	$R_a =$ od 0,20 do 0,70 μm
Satynowanie/ matowanie: Z włókniną	$R_a =$ od 0,10 do 0,70 μm
Polerowanie: Krok 1: Krok 2: Krok 3:	$R_a =$ od 0,10 do 0,20 μm $R_a =$ od 0,04 do 0,10 μm $R_a = < 0,01 \mu\text{m}$

Wartości odniesienia dla chropowatości przy różnych zadaniach obróbczych.



Chropowość powierzchni różnych materiałów po obróbce, przy użyciu narzędzi na podłożu elastycznym.

Rodzaj obróbki ▶	Szlif czółowy Narzędzia z talerzem wsporczym		Szlif taśmowy Narzędzia do szlifierek taśmowych
Proces obróbki ▼			
Zmiana geometrii 	 COMBIDISC ■ Tarcze ścierne ■ Diamentowe tarcze ścierne	 Wykroje ścierne mocowane na rzep	 Taśmy ścierne krótkie
	 Małe tarcze fibrowe COMBIDISC	 Tarcze fibrowe	 Taśmy ścierne długie
	 COMBIDISC-Mini-POLIFAN	 Tarcze fibrowe COMBICLICK	
Stopniowa obróbka precyzyjna Zmniejszenie chropowatości 	 COMBIDISC ■ Tarcze ścierne ■ Wykroje włókninowe	 Wykroje ścierne mocowane na rzep	 Taśmy ścierne krótkie
	 Dyski Poliflex	 Dyski PSA	 Taśmy ścierne długie
	 Wykroje włókninowe COMBICLICK	 Wykroje ścierne na rzep	
	 Dyski z włókniny sprasowanej POLINOX	 Tarcze fibrowe	
	 Dyski POLINOX ■ PNL ■ PNZ	 Tarcze fibrowe COMBICLICK	
Szlif precyzyjny Szlif dokładny 	 Oleje szlifierskie	 Tarcze fibrowe	 Oleje szlifierskie
	 COMBIDISC ■ Tarcze ścierne ■ Wykroje włókninowe	 Dyski PSA	 Taśmy ścierne krótkie
	 Dyski Poliflex	 Tarcze fibrowe COMBICLICK	 Taśmy ścierne długie
	 Dyski z włókniny sprasowanej POLINOX		 Taśmy ścierne krótkie, włókninowe
Czyszczenie 	 Wykroje włókninowe COMBIDISC	 Wykroje ścierne POLIVLIES, mocowane na rzep	 Taśmy ścierne krótkie, włókninowe
	 Wykroje COMBIDISC-POLICLEAN	 Dyski POLICLEAN	
	 Wykroje włókninowe COMBICLICK		
Uzyskiwanie efektów optycznych 	 Wykroje włókninowe COMBIDISC	 Wykroje ścierne POLIVLIES, mocowane na rzep	 Taśmy ścierne krótkie, włókninowe
	 Wykroje COMBIDISC TX	 Narzędzia do marmurkowania	
	 Ściernice włókninowe POLIVLIES	 Narzędzia do nadawania struktury Poliflex	
	 Dyski POLINOX ■ PNL ■ PNZ	 Wykroje włókninowe COMBICLICK	
Polerowanie 	 Wykroje filcowe COMBIDISC	 Filcowe ściernice wachlarzowe	 Taśmy ścierne krótkie, filc
	 Wykroje filcowe COMBICLICK		

Narzędzia do szlifowania precyzyjnego i polerowania

Szybka droga do optymalnego narzędzia



Rodzaj obróbki ▶	Szlif czółowy na powierzchniach Narzędzia trzpieniowe, narzędzia z otworem		Szlif ręczny	
Proces obróbki ▼				
Zmiana geometrii 	Opaski ścierne	POLICAP		
	POLIROLL, POLICO	Ściernice poduszkowe		
Stopniowa obróbka precyzyjna Zmniejszenie chropowatości 	Opaski ścierne	Ściernice wachlarzowe z otworem do szlifierek kątowych	Bloczki Poliflex	
	POLIROLL	Ściernice walcowe wachlarzowe	Pilniki z włókien ceramicznych	
	POLICAP	POLISTAR	Arkusze ściernie płótno / papier	
	Ściernice wachlarzowe	Ściernice poduszkowe	Rolki ściernie płótno / papier	
	Ściernice wachlarzowe z otworem		Elastyczne pilniki do szlifowania	
Szlif precyzyjny Szlif dokładny 	POLIROLL, POLICO	Ściernice trzpieniowe do szlifowania dokładnego Poliflex	Bloczki Poliflex	Rolki ściernie płótno / papier
	Oleje szlifierskie	Sprasowane ściernice krążkowe POLINOX	Arkusze ściernie płótno / papier	Diamentowe bloczki ściernie
	Krążki do szlifowania dokładnego Poliflex		Gąbka ścierna	
Czyszczenie 	Ściernice trzpieniowe POLINOX	POLIVLIES-CURVE	Arkusze ściernie płótno / papier	
	Ściernice krążkowe POLINOX	Krążki ściernie POLICLEAN	Poduszki ściernie POLINOX	
	Ściernice POLINOX	Narzędzia trzpieniowe POLICLEAN	Rolki ściernie płótno / papier	
	Walce szlifierskie POLINOX	Walce szlifierskie POLICLEAN	Rolki włókniny ścierniej	
Uzyskiwanie efektów optycznych 	Ściernice trzpieniowe POLINOX	Ściernica wachlarzowa POLIFLAP	Poduszki ściernie POLINOX	
	Ściernice krążkowe POLINOX	Narzędzia do nadawania struktury Poliflex	Rolki włókniny ścierniej	
	Wykroje POLINOX	Ściernice walcowe wachlarzowe	Taśma zabezpieczająca	
	Walce szlifierskie POLINOX			
Polerowanie 	Filcowe ściernice trzpieniowe	Filcowe ściernice lamelowe	Diamentowe pasty polerskie	Pasty szlifierskie
	Krążki i soczewki filcowe	Pierścienie tkaninowe	Bloczki pasty polerskiej	

Budowa narzędzi ściernych nasypowych

W zależności od kształtu obrabianego elementu oraz obrabianego materiału firma PFERD oferuje szeroki wybór narzędzi ściernych nasypowych.

- ① Materiał nośny
- ② Spoiwo bazowe
- ③ Spoiwo zewnętrzne
- ④ Ziarno ściernie
- ⑤ Warstwa aktywna szlifiersko

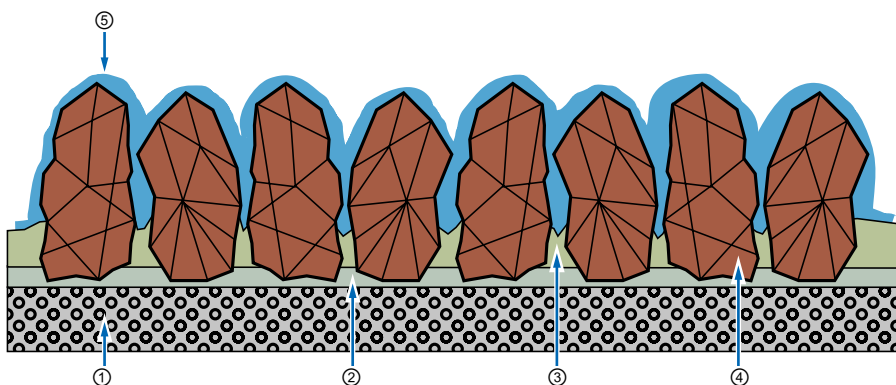

① Nośnik

Papier

Główne obszary zastosowania narzędzi ściernych nasypowych na podłożu papierowym to przemysł drzewny oraz rzemiosło, a wykorzystują je stolarze, malarze, lakiernicy itd.

Płótno

Materiały ściernie nasypowe na podłożu z płótna używane są przeważnie przy obróbce metalu.

Fibra wulkanizowana

Dostosowane do odpowiednich zadań obróbkowych fibry wulkanizowane o różnej grubości stosuje się przeważnie przy produkcji ściernic fibrowych. Fibra wulkanizowana jest bardzo stabilnym, mocnym, odpornym na zużycie nośnikiem.

② + ③ Spoiwo

Przy produkcji materiałów ściernych nasypowych w celu pewniejszego osadzenia ziarna ściernego na nośniku stosowane są spoiwa na bazie żywic. Najpierw nośnik pokryty zostaje spoiwem bazowym ②. Ostatecznie ziarno ściernie jest równomiernie naniesione i za pomocą specjalnej techniki równomiernie rozproszone na nośniku. Pewne osadzenie ziarna ściernego gwarantuje warstwa spoiwa zewnętrznego ③, która chroni ziarno ściernie przed przeciążeniami w procesie szlifowania.

④ Ziarno ściernie

Odpowiedni dobór materiału ściernego ma duży wpływ na uzyskaną w procesie obróbkowym jakość powierzchni oraz na opłacalność pracy. Najczęściej stosowanymi materiałami dla ziarna ściernego są:

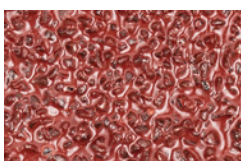

Korund A

Jako ziarno ściernie znajdują zastosowanie różne rodzaje korundu. Mogą występować w formie wytopionej lub spiekanej. Na twardość i ciągliwość materiału wpływ mają niektóre procesy produkcyjne lub dodatki. Przy produkcji narzędzi nasypowych używa się przeważnie elektrokorundu i ziarna „o ostrych krawędziach”.



Węgiel krzemowy SiC

Węgiel krzemowy SiC jest sztucznie wyprodukowanym ziarnem, o bardzo ostrych krawędziach, cechuje go niewielka ciągliwość, ale duża twardość. Nadaje się szczególnie do obróbki tytanu, aluminium, brązu, kamienia oraz tworzyw sztucznych. Idealny do obróbki elementów w przemyśle lotniczym, gdzie przy obróbce silników dozwolone są jedynie narzędzia z węglikiem krzemu.



Korund cyrkonowy Z

korund cyrkonowy to mieszanka tlenku glinu i tlenku cyrkonu. W porównaniu do korundu korund cyrkonowy cechuje mniejsza twardość, jednakże większa ciągliwość. Znaczny udział tlenku cyrkonu ma widoczny efekt samoostrzenia korundu cyrkonowego i powoduje znakomitą wydajność przy chłodnym szlifie i dużą żywotność narzędzi ściernych.



Narzędzia do szlifowania precyzyjnego i polerowania

Materiały ściernie nasypowe



Ziarno diamentowe D

Ziarno diamentowe jest najtwardszym ścierniwem. Składa się z węgla w krystalicznej postaci. Diamenty dla narzędzi ściernych uzyskiwane są syntetycznie, przy bardzo wysokich temperaturach i przy wysokim ciśnieniu. Właściwości ściernie ziarna diamentowego można dostosować w zależności od zapotrzebowania i zadania obróbczego. Jest to zasługa procesów syntetycznych.

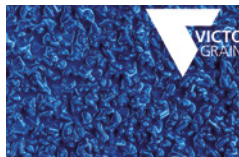

VICTOGRAIN

Precyzyjnie uformowane trójkątne ziarno VICTOGRAIN zapewnia wyjątkowe efekty. Ziarna ściernie VICTOGRAIN są przymocowane jednym bokiem trójkąta do korpusu. To zapewnia im najwyższą stabilność, a w połączeniu z wąską formą nadaje im wyjątkową zdolność do agresywnego szlifowania dużej ilości materiału a sam proces szlifowania staje się jeszcze bardziej dokładny. Także strukturalna budowa trójkątów VICTOGRAIN nie jest przypadkowa. Bardzo małe kryształki w trójkącie oferują optymalną wydajność ścierania. Zawsze dostępne są bardzo ostre krawędzie tnące, ale tylko niezbędna minimalna część ziarna ściernego / trójkąta odrywa się. Kombinacja tych cech zapewnia użytkownikowi najwyższy komfort stałej wydajności pracy podczas szlifowania chłodnego, a także wysoką żywotność przy osiągnięciu równomiernej szorstkości powierzchni elementu obrabianego.

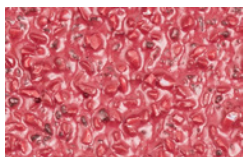

Ziarno ceramiczne CO

W przypadku korundu ze spiekane go różni się korund ze spiekane go boksytu oraz korund otrzymany metodą zol-żel. Do narzędzi ściernych nasypowych stosuje się przeważnie korund otrzymany metodą zol-żel. To nowoczesne ziarno ściernie z uwagi na swoją ciągliwość i dobry efekt samoostrzenia znacznie zyskało na znaczeniu.



Ziarno kompaktowe CK

W przypadku zwarte go ziarna kompaktowe pojedyncze ziarna są tworzone jako granulki na spoiwie. Każda pojedyncza granulka jest stałą jednostką, w której liczne ziarna korundu lub węgla krzemowego (SiC) są ze sobą połączone. Zużyte ziarna ściernie są rozdrabniane przez siły powstające podczas szlifowania i tym samym odsłaniają nowe ostre ziarna. W efekcie uzyskuje się wyjątkowo długą żywotność przy stałej jakości powierzchni.

Wielkość ziarna

Różne wielkości ziaren dla narzędzi ściernych nasypowych są zgodne z normą ISO 6344 i standardami FEPA.



Zgrubne

P 12, 16, 20, 24, 36, 40, 50, 60, 80



Średnie

P 100 – 120 – 150 – 180 – 220 – 240 – 280



Drobne

P 320, 360, 400, 500, 600



Bardzo drobne

P 800, 1000, 1200, 1500

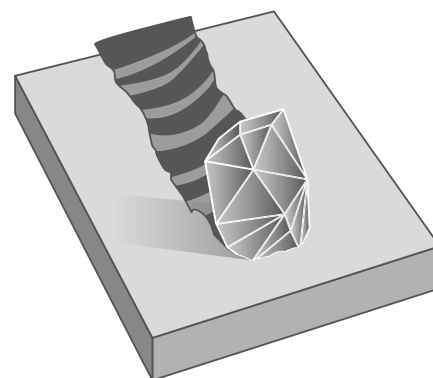

⑤ Warstwa aktywna szlifiersko

Dzięki użyciu warstwy aktywnej szlifiersko znacznie zostaje zwiększona wydajność skrawania oraz zredukowana temperatura detalu obrabianego. Ma to znaczenie zwłaszcza przy materiałach źle przewodzących ciepło, takich jak stal nierdzewna (INOX). Narzędzia PFERD z warstwą aktywną szlifiersko oznaczone są skrótem „COOL”.

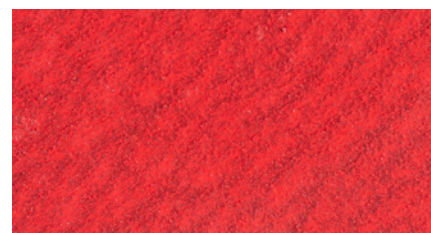



System

Bardzo łatwa i wygodna obsługa.



Mocowanie

Bardzo szybka i łatwa wymiana narzędzia redukuje koszty procesu.



Efekt chłodzenia

Bardzo dobre chłodzenie narzędzia oraz elementu obrabianego.



Szlif elastyczny

Bardzo miękki i elastyczny szlif czołowy za pomocą tarcz fibrowych \varnothing 125 mm.

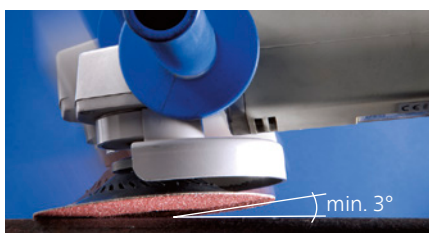

Za pomocą COMBICLICK możliwe jest użycie tarczy na płaskiej powierzchni

Za pomocą COMBICLICK unika się zadrapań, poprzez wystające metalowe części.



Dla porównania znacznie bardziej stromy kąt pracy w przypadku tarcz fibrowych.



Szybka droga do optymalnego narzędzia

			Materiały ściernie ▶								
Grupa materiałów ▼			Korund A	Cyrkon Z	Ziarno ceramiczne CO	VICTOGRAIN	Węgiel krzemu SiC	Korund A-COOL	Ziarno ceramiczne CO-COOL (PLUS)	Ziarno ceramiczne CO-ALU	VICTOGRAIN-COOL
Stal, staliwo	Stale niehartowane, nieulepszone	Stale konstrukcyjne, stale węglowe, stale narzędziowe, stale niestopowe, staliwo	●	○	●	●					○
	Stale hartowane, ulepszone	Stale narzędziowe, stale ulepszone, stale stopowe, staliwo	○	●	●	●					○
Stal szlachetna (INOX)	Stale nierdzewne i kwasoodporne	Stale szlachetne austenityczne i ferrytyczne		○		○		●	●		●
Metale nieżelazne	Miękkie metale nieżelazne, metale kolorowe	Miękkie stopy aluminium	○					●	○	○	
		Mosiądz, miedź, cynk	●	○	○						○
	Twarde metale nieżelazne	Twarde stopy aluminium	●	○	○		○			○	
		Brąz, tytan		○	○	○	●		●		●
Materiały żaroodporne	Stopy niklu i kobaltu		○	○	○			●	○	●	
Żeliwo	Żeliwo szare, żeliwo białe	Żeliwo z grafitem pasemkowym EN-GJL (GG), grafitem kulkowym / żeliwem sferoidalnym EN-GJS (GGG), białe żeliwo ciągliwe EN-GJMW (GTW), czarne żeliwo ciągliwe EN-GJMB (GTS)	●	○	●						
Tworzywa sztuczne, inne materiały		Tworzywa sztuczne wzmocnione włóknem, tworzywa termoplastyczne, drewno, płyta wiórowa, lakier	●				●				

● = bardzo dobra ○ = dobra

Wskazówki dotyczące bezpieczeństwa

- Maksymalna dopuszczalna prędkość obrotowa wynosi 80 m/s.
- Ze względów bezpieczeństwa nie wolno przekraczać maksymalnej dopuszczalnej liczby obrotów.



Nosić okulary ochronne!



Stosować naszniki do ochrony słuchu!



Należy stosować rękawice ochronne!



Stosować maskę przeciwpyłową!



Używać talerzy wsporczych!



Przestrzegać wskazówek dot. bezpieczeństwa!



Nie pracować na mokro!





Wykonanie Korund A

Do uniwersalnych prac szlifierskich od szlifu zgrubnego po szlif precyzyjny w przemyśle i rzemiośle.

Cechy produktu:

- Innowacyjny system szybko mocujący gwarantuje wygodne prowadzenie i chłodny szlif.
- Wysoka ekonomiczność dzięki dużej żywotności narzędzia i wydajnej pracy. Jednorodny obraz szlifu dzięki wysokiej jakości materiałom ściernym.

- Szybka wymiana narzędzia dzięki innowacyjnemu systemowi szybkiego mocowania COMBICLICK. Talerz wsporczy należy zamawiać oddzielnie.

D [mm]	Materiały ścierne	Wielkość ziarna	Maks. obr./min		Nr artykułu	Nazwa	Cena/sztuka PLN
100	A	36	15 300	25	64189001	CC-FS 100 A 36	-
		50	15 300	25	64189002	CC-FS 100 A 50	-
		60	15 300	25	64189003	CC-FS 100 A 60	-
		80	15 300	25	64189004	CC-FS 100 A 80	-
		120	15 300	25	64189005	CC-FS 100 A 120	-
115	A	24	13 300	25	64190002	CC-FS 115 A 24	-
		36	13 300	25	64190003	CC-FS 115 A 36	-
		50	13 300	25	64190005	CC-FS 115 A 50	-
		60	13 300	25	64190006	CC-FS 115 A 60	-
		80	13 300	25	64190008	CC-FS 115 A 80	-
		120	13 300	25	64190012	CC-FS 115 A 120	-
125	A	24	12 200	25	64190102	CC-FS 125 A 24	-
		36	12 200	25	64190103	CC-FS 125 A 36	-
		50	12 200	25	64190105	CC-FS 125 A 50	-
		60	12 200	25	64190106	CC-FS 125 A 60	-
		80	12 200	25	64190108	CC-FS 125 A 80	-
		120	12 200	25	64190112	CC-FS 125 A 120	-

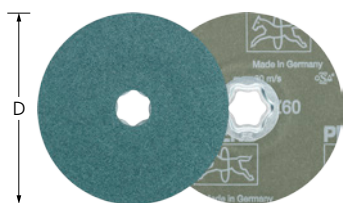

Wykonanie Korund cyrkonowy Z

Do szlifu zgrubnego z dużą ilością usuwanego materiału. Długa żywotność narzędzia.

Cechy produktu:

- Innowacyjny system szybko mocujący gwarantuje wygodne prowadzenie i chłodny szlif.
- Wysoka ekonomiczność dzięki dużej żywotności narzędzia i wydajnej pracy. Jednorodny obraz szlifu dzięki wysokiej jakości materiałom ściernym.

- Szybka wymiana narzędzia dzięki innowacyjnemu systemowi szybkiego mocowania COMBICLICK. Talerz wsporczy należy zamawiać oddzielnie.

D [mm]	Materiały ścierne	Wielkość ziarna	Maks. obr./min		Nr artykułu	Nazwa	Cena/sztuka PLN
115	Z	36	13 300	25	64290003	CC-FS 115 Z 36	-
		50	13 300	25	64290005	CC-FS 115 Z 50	-
		60	13 300	25	64290006	CC-FS 115 Z 60	-
		80	13 300	25	64290008	CC-FS 115 Z 80	-
		120	13 300	25	64290012	CC-FS 115 Z 120	-
125	Z	24	12 200	25	64290102	CC-FS 125 Z 24	-
		36	12 200	25	64290103	CC-FS 125 Z 36	-
		50	12 200	25	64290105	CC-FS 125 Z 50	-
		60	12 200	25	64290106	CC-FS 125 Z 60	-
		80	12 200	25	64290108	CC-FS 125 Z 80	-
		120	12 200	25	64290112	CC-FS 125 Z 120	-



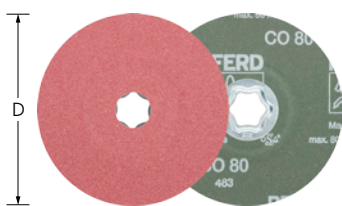

Wykonanie ziarno ceramiczne CO

Do agresywnego szlif z dużą ilością zdzieranego materiału. Bardzo długa żywotność. Samoostające się ziarno ceramiczne zapewnia stałą najwyższą wydajność. Ziarno ceramiczne przeznaczone jest do obróbki twardych materiałów oraz twardych powłok.



Cechy produktu:

- Innowacyjny system szybkocmocujący gwarantuje wygodne prowadzenie i chłodny szlif.
- Wysoka ekonomiczność dzięki dużej żywotności narzędzia i wydajnej pracy. Jednorodny obraz szlif dzięki wysokiej jakości materiałom ściernym.
- Szybka wymiana narzędzia dzięki innowacyjnemu systemowi szybkiego mocowania COMBICLICK. Talerz wsporczy należy zamawiać oddzielnie.

D [mm]	Materiały ściernie	Wielkość ziarna	Maks. obr./min		Nr artykułu	Nazwa	Cena/sztuka PLN
115	CO	24	13 300	25	64192002	CC-FS 115 CO 24	-
		36	13 300	25	64192003	CC-FS 115 CO 36	-
		50	13 300	25	64192005	CC-FS 115 CO 50	-
		60	13 300	25	64192006	CC-FS 115 CO 60	-
		80	13 300	25	64192008	CC-FS 115 CO 80	-
		120	13 300	25	64192012	CC-FS 115 CO 120	-
125	CO	24	12 200	25	64192102	CC-FS 125 CO 24	-
		36	12 200	25	64192103	CC-FS 125 CO 36	-
		50	12 200	25	64192105	CC-FS 125 CO 50	-
		60	12 200	25	64192106	CC-FS 125 CO 60	-
		80	12 200	25	64192108	CC-FS 125 CO 80	-

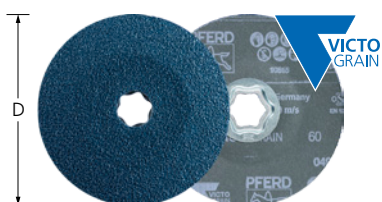

Wykonanie VICTO GRAIN

Do bardzo agresywnego szlif z dużą ilością usuwanego materiału na stali i twardych materiałach przy ekstremalnie długiej żywotności. Najwyższa, stała wydajność pracy.



Cechy produktu:

- Innowacyjny system szybkocmocujący gwarantuje wygodne prowadzenie i chłodny szlif.
- Wysoka ekonomiczność dzięki dużej żywotności narzędzia i wydajnej pracy. Jednorodny obraz szlif dzięki wysokiej jakości materiałom ściernym.
- Szybka wymiana narzędzia dzięki innowacyjnemu systemowi szybkiego mocowania COMBICLICK. Talerz wsporczy należy zamawiać oddzielnie.

D [mm]	Materiały ściernie	Wielkość ziarna	Maks. obr./min		Nr artykułu	Nazwa	Cena/sztuka PLN
100	VICTO GRAIN	36	15 300	25	64110136	CC-FS 100 VICTO GRAIN 36	-
		60	15 300	25	64110160	CC-FS 100 VICTO GRAIN 60	-
		80	15 300	25	64110180	CC-FS 100 VICTO GRAIN 80	-
115	VICTO GRAIN	36	13 300	25	64111636	CC-FS 115 VICTO GRAIN 36	-
		60	13 300	25	64111660	CC-FS 115 VICTO GRAIN 60	-
		80	13 300	25	64111680	CC-FS 115 VICTO GRAIN 80	-
125	VICTO GRAIN	36	12 200	25	64112636	CC-FS 125 VICTO GRAIN 36	-
		60	12 200	25	64112660	CC-FS 125 VICTO GRAIN 60	-
		80	12 200	25	64112680	CC-FS 125 VICTO GRAIN 80	-
180	VICTO GRAIN	36	8 500	25	64118136	CC-FS 180 VICTO GRAIN 36	-
		60	8 500	25	64118160	CC-FS 180 VICTO GRAIN 60	-
		80	8 500	25	64118180	CC-FS 180 VICTO GRAIN 80	-

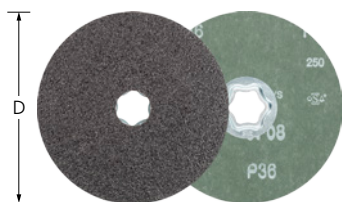

Wykonanie węglik krzemu SiC

Do uniwersalnego zastosowania przy obróbce aluminium, miedzi, brązu, tytanu i tworzyw sztucznych wzmacnianych włóknem. Szczególnie zaleca się użycie na stopach tytanu. Idealne do obróbki elementów w przemyśle lotniczym, gdzie przy obróbce dozwolone są jedynie narzędzia z węglikiem krzemu.

Cechy produktu:

- Innowacyjny system szybko mocujący gwarantuje wygodne prowadzenie i chłodny szlif.
- Wysoka ekonomiczność dzięki dużej żywotności narzędzia i wydajnej pracy. Jednorodny obraz szlifowania dzięki wysokiej jakości materiałom ściernym.
- Szybka wymiana narzędzia dzięki innowacyjnemu systemowi szybkiego mocowania COMBICLICK. Talerz wsporczy należy zamawiać oddzielnie.

D [mm]	Materiały ściernie	Wielkość ziarna	Maks. obr./min		Nr artykułu	Nazwa	Cena/sztuka PLN
115	SiC	36	13 300	25	64294003	CC-FS 115 SiC 36	-
		60	13 300	25	64294006	CC-FS 115 SiC 60	-
		80	13 300	25	64294008	CC-FS 115 SiC 80	-
		120	13 300	25	64294012	CC-FS 115 SiC 120	-
125	SiC	36	12 200	25	64294103	CC-FS 125 SiC 36	-
		60	12 200	25	64294106	CC-FS 125 SiC 60	-
		80	12 200	25	64294108	CC-FS 125 SiC 80	-
		120	12 200	25	64294112	CC-FS 125 SiC 120	-



Wykonanie Korund A-COOL

Do uniwersalnych prac szlifierskich od szlifowania zgrubnego po szlifowanie wykończeniowe na materiałach żelaznych przewodzących ciepło, np. stali nierdzewnej (INOX). Dodatki aktywujące szlifowanie powodują wyraźniej lepsze zdzieranie materiału, zapobiegają zapychaniu się narzędzia i umożliwiają chłodniejszy szlif.

Cechy produktu:

- Innowacyjny system szybko mocujący gwarantuje wygodne prowadzenie i chłodny szlif.
- Wysoka ekonomiczność dzięki dużej żywotności narzędzia i wydajnej pracy. Jednorodny obraz szlifowania dzięki wysokiej jakości materiałom ściernym.
- Szybka wymiana narzędzia dzięki innowacyjnemu systemowi szybkiego mocowania COMBICLICK. Talerz wsporczy należy zamawiać oddzielnie.

D [mm]	Materiały ściernie	Wielkość ziarna	Maks. obr./min		Nr artykułu	Nazwa	Cena/sztuka PLN
115	A-COOL	60	13 300	25	64191006	CC-FS 115 A-COOL 60	-
		80	13 300	25	64191008	CC-FS 115 A-COOL 80	-
		120	13 300	25	64191012	CC-FS 115 A-COOL 120	-
		150	13 300	25	64191015	CC-FS 115 A-COOL 150	-
		220	13 300	25	64191022	CC-FS 115 A-COOL 220	-
125	A-COOL	50	12 200	25	64191105	CC-FS 125 A-COOL 50	-
		60	12 200	25	64191106	CC-FS 125 A-COOL 60	-
		80	12 200	25	64191108	CC-FS 125 A-COOL 80	-
		120	12 200	25	64191112	CC-FS 125 A-COOL 120	-
		150	12 200	25	64191115	CC-FS 125 A-COOL 150	-
		180	12 200	25	64191118	CC-FS 125 A-COOL 180	-
		220	12 200	25	64191122	CC-FS 125 A-COOL 220	-





Wykonanie ziarno ceramiczne CO-COOL

Stać wydajność pracy i agresywne szlifowanie za sprawą samoostrzącego się ziarna ceramicznego. Dodatki aktywne zwiększają wydajność zdzierania, przeciwdziałają zapychaniu się, i umożliwiają chłodniejszy szlif na twardych, źle przewodzących ciepło materiałach.



Cechy produktu:

- Innowacyjny system szybkococujący gwarantuje wygodne prowadzenie i chłodny szlif.
- Wysoka ekonomiczność dzięki dużej żywotności narzędzia i wydajnej pracy. Jednorodny obraz szlif dzięki wysokiej jakości materiałom ściernym.
- Szybka wymiana narzędzia dzięki innowacyjnemu systemowi szybkiego mocowania COMBICLICK. Talerz wsporczy należy zamawiać oddzielnie.

D [mm]	Materiały ścierny	Wielkość ziarna	Maks. obr./min		Nr artykułu	Nazwa	Cena/sztuka PLN
100	CO-COOL	36	15 300	25	64189101	CC-FS 100 CO-COOL 36	-
		50	15 300	25	64189102	CC-FS 100 CO-COOL 50	-
		60	15 300	25	64189103	CC-FS 100 CO-COOL 60	-
		80	15 300	25	64189104	CC-FS 100 CO-COOL 80	-
		120	15 300	25	69401582	CC-FS 100 CO-COOL 120	-
115	CO-COOL	24	13 300	25	64193002	CC-FS 115 CO-COOL 24	-
		36	13 300	25	64193003	CC-FS 115 CO-COOL 36	-
		50	13 300	25	64193005	CC-FS 115 CO-COOL 50	-
		60	13 300	25	64193006	CC-FS 115 CO-COOL 60	-
		80	13 300	25	64193008	CC-FS 115 CO-COOL 80	-
		120	13 300	25	64193012	CC-FS 115 CO-COOL 120	-
125	CO-COOL	24	12 200	25	64193102	CC-FS 125 CO-COOL 24	-
		36	12 200	25	64193103	CC-FS 125 CO-COOL 36	-
		50	12 200	25	64193105	CC-FS 125 CO-COOL 50	-
		60	12 200	25	64193106	CC-FS 125 CO-COOL 60	-
		80	12 200	25	64193108	CC-FS 125 CO-COOL 80	-
		120	12 200	25	64193112	CC-FS 125 CO-COOL 120	-
180	CO-COOL	24	8 500	25	64193302	CC-FS 180 CO-COOL 24	-
		36	8 500	25	64193303	CC-FS 180 CO-COOL 36	-
		50	8 500	25	64193305	CC-FS 180 CO-COOL 50	-
		60	8 500	25	64193306	CC-FS 180 CO-COOL 60	-
		80	8 500	25	64193308	CC-FS 180 CO-COOL 80	-

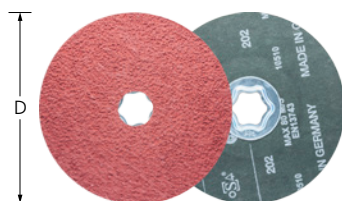

Wykonanie z ziarna ceramicznego CO-COOL PLUS

Stać wydajność pracy i wysoce agresywne szlifowanie za sprawą samoostrzącego się ziarna ceramicznego. Dodatki aktywne zwiększają wydajność zdzierania, przeciwdziałają zapychaniu się i umożliwiają chłodniejszy szlif na twardych, źle przewodzących ciepło materiałach.

Cechy produktu:

- Wysoka wydajność dzięki dobrej żywotności i znakomitym właściwościom szlifującym.
- Jednorodny obraz szlif dzięki wysokiej jakości materiałom ściernym. Optymalne dopasowanie do konturów dzięki dużej elastyczności.
- Szybka wymiana narzędzia dzięki innowacyjnemu systemowi szybkiego mocowania COMBICLICK. Talerz wsporczy należy zamawiać oddzielnie.

D [mm]	Materiały ścierny	Wielkość ziarna	Maks. obr./min		Nr artykułu	Nazwa	Cena/sztuka PLN
115	CO-COOL-PLUS	24	13 300	25	64193004	CC-FS 115 CO-COOL PLUS 24	-
125	CO-COOL-PLUS	24	12 200	25	64193104	CC-FS 125 CO-COOL PLUS 24	-



Wykonanie ziarno ceramiczne CO-COOL-CONTOUR

Bardzo elastyczne i dopasowujące się kontury zewnętrzne bez „wcinania”. Stała wydajność pracy i agresywne szlifowanie za sprawą samodzielnie ostrzącego się ziarna ceramicznego. Dodatki aktywne zwiększają wydajność zdzierania, przeciwdziałają zapychaniu się i umożliwiają chłodniejszy szlif.



Cechy produktu:

- Innowacyjny system szybkoocucający gwarantuje wygodne prowadzenie i chłodny szlif.
- Wysoka ekonomiczność dzięki dużej żywotności narzędzia i wydajnej pracy. Jednorodny obraz szlifowania dzięki wysokiej jakości materiałom ściernym.
- Aby zachować elastyczność na krawędzi tarczy fibrowej, należy stosować wyłącznie talerz wsporczy CC-GT 115-125 z gwintem M14 lub 5/8".

D [mm]	Materiały ścierne	Wielkość ziarna	Maks. obr./min		Nr artykułu	Nazwa	Cena/sztuka PLN
125	CO-COOL	60 CONTOUR	12 200	25	64112560	CC-FS 125 CO-COOL 60 CONTOUR	-
		80 CONTOUR	12 200	25	64112580	CC-FS 125 CO-COOL 80 CONTOUR	-
		120 CONTOUR	12 200	25	64112512	CC-FS 125 CO-COOL 120 CONTOUR	-

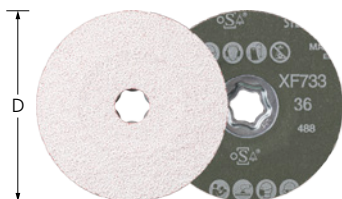

Wykonanie ziarno ceramiczne CO-ALU

Do agresywnego szlifowania z dużą ilością usuwanego materiału przy obróbce metali nieżelaznych. Samoostrzące się ziarno ceramiczne zapewnia najwyższą jakość prac obróbkowych. Dodatki aktywujące szlifowanie przyczyniają się do wyraźniej lepszego zdzierania materiału, zapobiegają zapychaniu się i umożliwiają chłodniejszy szlif.

Cechy produktu:

- Innowacyjny system szybkoocucający gwarantuje wygodne prowadzenie i chłodny szlif.
- Wysoka ekonomiczność dzięki dużej żywotności narzędzia i wydajnej pracy. Jednorodny obraz szlifowania dzięki wysokiej jakości materiałom ściernym.
- Szybka wymiana narzędzia dzięki innowacyjnemu systemowi szybkiego mocowania COMBICLICK. Talerz wsporczy należy zamawiać oddzielnie.

D [mm]	Materiały ścierne	Wielkość ziarna	Maks. obr./min		Nr artykułu	Nazwa	Cena/sztuka PLN
115	CO-ALU	36	13 300	25	64194003	CC-FS 115 CO-ALU 36	-
		60	13 300	25	64194006	CC-FS 115 CO-ALU 60	-
		80	13 300	25	64194008	CC-FS 115 CO-ALU 80	-
125	CO-ALU	36	12 200	25	64194103	CC-FS 125 CO-ALU 36	-
		60	12 200	25	64194106	CC-FS 125 CO-ALU 60	-
		80	12 200	25	64194108	CC-FS 125 CO-ALU 80	-



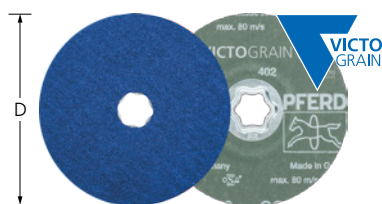

Wykonanie VICTOGRAIN-COOL

Do wysoce agresywnego szlifu z dużą ilością zdzieranego materiału ze stałą wydajnością pracy. Znakomite do obróbki stali, a także wszelkich twardych i żle przewodzących ciepło materiałów. Dodatki aktywne szlifiersko zapobiegają zapychaniu się i umożliwiają chłodniejszy szlif.



Cechy produktu:

- Innowacyjny system szybkocmocujący gwarantuje wygodne prowadzenie i chłodny szlif.
- Wysoka ekonomiczność dzięki dużej żywotności narzędzia i wydajnej pracy. Jednorodny obraz szlifu dzięki wysokiej jakości materiałom ściernym.
- Szybka wymiana narzędzia dzięki innowacyjnemu systemowi szybkiego mocowania COMBICLICK. Talerz wsporczy należy zamawiać oddzielnie.

D [mm]	Materiały ścierne	Wielkość ziarna	Maks. obr./min		Nr artykułu	Nazwa	Cena/sztuka PLN
100	VICTOGRAIN-COOL	36	15 300	25	64110036	CC-FS 100 VICTOGRAIN-COOL 36	-
		60	15 300	25	64110060	CC-FS 100 VICTOGRAIN-COOL 60	-
		80	15 300	25	64110080	CC-FS 100 VICTOGRAIN-COOL 80	-
115	VICTOGRAIN-COOL	36	13 300	25	64111536	CC-FS 115 VICTOGRAIN-COOL 36	-
		60	13 300	25	64111560	CC-FS 115 VICTOGRAIN-COOL 60	-
		80	13 300	25	64111580	CC-FS 115 VICTOGRAIN-COOL 80	-
125	VICTOGRAIN-COOL	36	12 200	25	64112536	CC-FS 125 VICTOGRAIN-COOL 36	-
		60	12 200	25	64112506	CC-FS 125 VICTOGRAIN-COOL 60	-
		80	12 200	25	64112508	CC-FS 125 VICTOGRAIN-COOL 80	-
180	VICTOGRAIN-COOL	36	8 500	25	64118036	CC-FS 180 VICTOGRAIN-COOL 36	-
		60	8 500	25	64118060	CC-FS 180 VICTOGRAIN-COOL 60	-
		80	8 500	25	64118080	CC-FS 180 VICTOGRAIN-COOL 80	-

Wykroje włókninowe

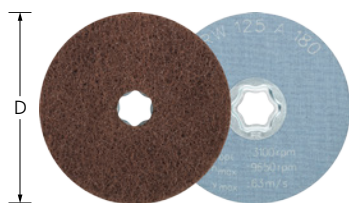

Wykonanie miękkie CC-VRW

Do szlifu dokładnego na średnich i dużych powierzchniach i krawędziach oraz do prac oczyszczających na metalach i powierzchniach lakierowanych. Uzyskują matowy lub satynowo matowy obraz szlifu. Bardzo otwarta struktura.



Cechy produktu:

- Idealny w szlifie czołowym na średnich i dużych powierzchniach.
- Dzięki otwartej strukturze włókniny i jej wysokiej elastyczności narzędzie nie zapycha się.
- Innowacyjny system szybkiego mocowania gwarantuje wygodne prowadzenie i chłodny szlif. Wymagany talerz wsporczy zamawiać osobno.

D [mm]	Materiały ścierne	Wielkość ziarna	Wykonanie	Zalec. obr./min	Maks. obr./min		Nr artykułu	Nazwa	Cena/sztuka PLN
100	A	100	średnie	3 800	12 000	10	42001032	CC-VRW 100 A 100	-
		180	drobne	3 800	12 000	10	42001031	CC-VRW 100 A 180	-
		280	bardzo drobne	3 800	12 000	10	42001030	CC-VRW 100 A 280	-
115	A	100	średnie	3 300	10 500	10	42001052	CC-VRW 115 A 100	-
		180	drobne	3 300	10 500	10	42001051	CC-VRW 115 A 180	-
		280	bardzo drobne	3 300	10 500	10	42001050	CC-VRW 115 A 280	-

Więcej na następnej stronie



D [mm]	Materiały ściernie	Wielkość ziarna	Wykonanie	Zalec. obr./min	Maks. obr./min		Nr artykułu	Nazwa	Cena/sztuka PLN
125	A	100	średnie	3 100	9 650	10	42001062	CC-VRW 125 A 100	-
		180	drobne	3 100	9 650	10	42001061	CC-VRW 125 A 180	-
		280	bardzo drobne	3 100	9 650	10	42001060	CC-VRW 125 A 280	-



Wykonanie twarde CC-VRH

Uniwersalne zastosowanie na średnich i dużych powierzchniach metalowych, np. usuwanie śladów wstępnego szlifowania i śladów utleniania, drobne gratowanie. Uzyskuje matowe i satynowo matowe powierzchnie.



Cechy produktu:

- Idealny w szlifie czołowym na średnich i dużych powierzchniach.
- Niskie zużycie się narzędzia dzięki dużej odporności na ścieranie. Dzięki otwartej strukturze włókniny narzędzie nie zapycha się.
- Innowacyjny system szybkiego mocowania gwarantuje wygodne prowadzenie i chłodny szlif. Wymagany talerz wsporczy zamawiać osobno.

D [mm]	Materiały ściernie	Wielkość ziarna	Wykonanie	Zalec. obr./min	Maks. obr./min		Nr artykułu	Nazwa	Cena/sztuka PLN
100	A	100 G	zgrubne, kolor żółto-brązowy	3 800	12 000	10	42000032	CC-VRH 100 A 100 G	-
		180 M	średnie, czerwono-brązowe	3 800	12 000	10	42000031	CC-VRH 100 A 180 M	-
		240 F	drobne, kolor niebieski	3 800	12 000	10	42000030	CC-VRH 100 A 240 F	-
115	A	100 G	zgrubne, kolor żółto-brązowy	3 300	10 500	10	42000052	CC-VRH 115 A 100 G	-
		180 M	średnie, czerwono-brązowe	3 300	10 500	10	42000051	CC-VRH 115 A 180 M	-
		240 F	drobne, kolor niebieski	3 300	10 500	10	42000050	CC-VRH 115 A 240 F	-
125	A	100 G	zgrubne, kolor żółto-brązowy	3 100	9 650	10	42000062	CC-VRH 125 A 100 G	-
		180 M	średnie, czerwono-brązowe	3 100	9 650	10	42000061	CC-VRH 125 A 180 M	-
		240 F	drobne, kolor niebieski	3 100	9 650	10	42000060	CC-VRH 125 A 240 F	-





Wykonanie CC-PNER

Uzyskiwanie gładkiego, jednolitego obrazu szlifu wymaganego do przygotowania powierzchni do polerowania na wysoki połysk. Odpowiednie głównie do obróbki dużych powierzchni na elementach konstrukcji ze stali szlachetnej (INOX). Dostępny w wersjach korund A i węgiel krzemu SiC.



Cechy produktu:

- Idealny w szlifie czołowym na średnich i dużych powierzchniach.
- Wysoka stabilność krawędzi, wyjątkowo odporna.
- Innowacyjny system szybkiego mocowania gwarantuje wygodne prowadzenie i chłodny szlif. Wymagany talerz wsporczy zamawiać osobno.

D [mm]	Materiały ściernie	Wykonanie	Wielkość ziarna	Zalec. obr./min	Maks. obr./min		Nr artykułu	Nazwa	Cena/sztuka PLN
100	SiC	W (miękka)	drobne	5 700	9 550	5	42002036	CC-PNER W 100 SiC F	-
		MW (średnio miękka)	drobne	5 700	9 550	5	42002076	CC-PNER MW 100 SiC F	-
		MH (średnio twarda)	drobne	5 700	9 550	5	42002136	CC-PNER MH 100 SiC F	-
	A	H (twarda)	drobne	5 700	9 550	5	42002172	CC-PNER H 100 A F	-
115	SiC	W (miękka)	drobne	5 000	8 350	5	42002046	CC-PNER W 115 SiC F	-
		MW (średnio miękka)	drobne	5 000	8 350	5	42002086	CC-PNER MW 115 SiC F	-
		MH (średnio twarda)	drobne	5 000	8 350	5	42002146	CC-PNER MH 115 SiC F	-
	A	MH (średnio twarda)	grube	5 000	8 350	5	47700202	CC-PNER MH 115 A G	-
		H (twarda)	drobne	5 000	8 350	5	42002182	CC-PNER H 115 A F	-
125	SiC	W (miękka)	drobne	4 500	7 650	5	42002056	CC-PNER W 125 SiC F	-
		MW (średnio miękka)	drobne	4 500	7 650	5	42002096	CC-PNER MW 125 SiC F	-
		MH (średnio twarda)	drobne	4 500	7 650	5	42002156	CC-PNER MH 125 SiC F	-
	A	MH (średnio twarda)	grube	4 500	7 650	5	47700203	CC-PNER MH 125 A G	-
		H (twarda)	drobne	4 500	7 650	5	42002192	CC-PNER H 125 A F	-

Dyski POLICLEAN

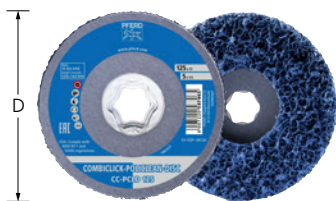

POLICLEAN wykonanie PLUS

POLICLEAN to szorstka włóknina, do prac czyszczących, opracowana ze specjalnego połączenia włókien syntetycznych, żywicy i ziarna ściernego. Do zgrubnego czyszczenia, np. usuwania lakieru, zendry, barw nalotowych, rdzy i resztek kleju podczas szlifowania obwodowego na delikatnych powierzchniach.

Cechy produktu:

- Optymalne dopasowanie do obrabianych konturów i niezapychanie się narzędzia dzięki wysokiej elastyczności i otwartej strukturze.
- Innowacyjny system szybkiego mocowania gwarantuje wygodne prowadzenie i chłodny szlif. Odpowiednie trzpienie mocujące należy zamawiać oddzielnie
- Wysoka stabilność krawędzi, wyjątkowo odporna.

D [mm]	Materiały ściernie		Nr artykułu	Nazwa	Cena/sztuka PLN
115	A	5	44692275	CC-PCLD PLUS 115	-
125	A	5	44692276	CC-PCLD PLUS 125	-



POLICLEAN wykonanie Standard

POLICLEAN to szorstka włóknina, do prac czyszczących, opracowana ze specjalnego połączenia włókien syntetycznych, żywicy i ziarna ściernego. Odpowiednie do zgrubnych prac czyszczących, usuwania lakieru, zendry, warstw nalotowych, resztek kleju i rdzy w szlifie obwodowym.

Cechy produktu:

- Optymalne dopasowanie do obrabianych konturów i niezapychanie się narzędzia dzięki wysokiej elastyczności i otwartej strukturze.
- Innowacyjny system szybkiego mocowania gwarantuje wygodne prowadzenie i chłodny szlif. Odpowiednie trzpienie mocujące należy zamawiać oddzielnie
- Wysoka stabilność krawędzi, wyjątkowo odporna.

D [mm]	Materiały ściernie		Nr artykułu	Nazwa	Cena/sztuka PLN
125	SiC	5	44692273	CC-PCLD 115	-
			44692274	CC-PCLD 125	-

Krażki filcowe CC-FR



Wykonanie CC-FR

Do polerowania przy użyciu past polerskich, past szlifierskich lub diamentowych past do polerowania. W szlifie czołowym na średnich i dużych powierzchniach.



Cechy produktu:

- Idealny w szlifie czołowym na średnich i dużych powierzchniach.
- Wysoka ekonomiczność dzięki bardzo długiej żywotności. Bardzo dokładna praca podczas całej żywotności narzędzia dzięki stabilności jego formy.
- Innowacyjny system szybkiego mocowania gwarantuje wygodne prowadzenie i chłodny szlif. Wymagany talerz wsporczy zamawiać osobno.

D [mm]	Zalec. obr./min	Maks. obr./min		Nr artykułu	Nazwa	Cena/sztuka PLN
100	1 900	12 000	5	42003005	CC-FR 100	-
115	1 650	10 500	5	42003015	CC-FR 115	-
125	1 500	9 650	5	42003025	CC-FR 125	-



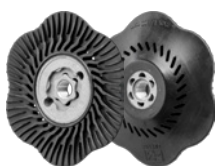

Wykonanie CC-GT (średnie)

Za pomocą tych talerzy wsporczych tarcze fibrowe COMBICLICK mogą być stosowane na powszechnie używanych szlifierkach kątowych. Różne twardości dla różnych zastosowań i efektów pracy.



Cechy produktu:

- Innowacyjny system szybkoobrotowy gwarantuje wygodne prowadzenie i szybką wymianę narzędzia.
- Znacznie zmniejszone obciążenie termiczne dzięki geometrii szczelin chłodzących. Wysoka ekonomiczność dzięki minimalnemu czasowi wymiany narzędzia.
- Twardość CC-GT (średnia) jest oznaczona kolorem czarnym.

Pasuje do ø narzędzi [mm]	Gwint	Twardość	Pasuje do maszyn typu	Maks. obr./min		Nr artykułu	Nazwa	Cena/sztuka PLN
100	M10	średnie	Szlifierka kąтова 100, mocowanie M10	15 300	1	44890190	CC-GT 100 M10	-
115, 125	M14	średnie	Szlifierka kąтова 115 / 125, mocowanie M14	13 300	1	44890150	CC-GT 115-125 M14	-
	5/8	średnie	Szlifierka kąтова 115 / 125, mocowanie 5/8"	13 300	1	44890160	CC-GT 115-125 5/8	-
125	M14	średnie	Szlifierka kąтова 125, mocowanie M14	12 200	1	44890151	CC-GT 125 M14	-
	5/8	średnie	Szlifierka kąтова 125, mocowanie 5/8"	12 200	1	44890161	CC-GT 125 5/8"	-
180	M14	średnie	Szlifierka kąтова 180, mocowanie M14	8 500	1	44890170	CC-GT 180 M14	-
	5/8	średnie	Szlifierka kąтова 180, mocowanie 5/8"	8 500	1	44890180	CC-GT 180 5/8	-

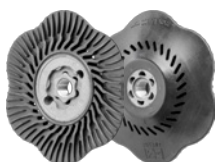

Wykonanie CC-S-GT (miękkie)

Za pomocą tych talerzy wsporczych tarcze fibrowe COMBICLICK mogą być stosowane na powszechnie używanych szlifierkach kątowych.

Cechy produktu:

- Innowacyjny system szybkoobrotowy gwarantuje wygodne prowadzenie i szybką wymianę narzędzia.
- Znacznie zmniejszone obciążenie termiczne dzięki geometrii szczelin chłodzących. Wysoka ekonomiczność dzięki minimalnemu czasowi wymiany narzędzia.
- Twardość CC-S-GT (miękką) jest oznaczona kolorem szarym.

Pasuje do ø narzędzi [mm]	Gwint	Twardość	Pasuje do maszyn typu	Maks. obr./min		Nr artykułu	Nazwa	Cena/sztuka PLN
115, 125	M14	miękkie	Szlifierka kąтова 115 / 125, mocowanie M14	13 300	1	44890153	CC-S-GT 115-125 M14	-
	5/8	miękkie	Szlifierka kąтова 115 / 125, mocowanie 5/8"	13 300	1	44890163	CC-S-GT 115-125 5/8-11	-



Wykonanie CC-H-GT (twarde)

Za pomocą tych talerzy wsporczych tarcze fibrowe COMBICLICK mogą być stosowane na powszechnie używanych szlifierkach kątowych.

Cechy produktu:

- Innowacyjny system szybko mocujący gwarantuje wygodne prowadzenie i szybką wymianę narzędzia.
- Znacznie zmniejszone obciążenie termiczne dzięki geometrii szczelin chłodzących. Wysoka ekonomiczność dzięki minimalnemu czasowi wymiany narzędzia.
- Twardość CC-H-GT (twarda) jest oznaczona kolorem niebieskim.

Pasuje do ø narzędzi [mm]	Gwint	Twardość	Pasuje do maszyn typu	Maks. obr./min		Nr artykułu	Nazwa	Cena/sztuka PLN
115, 125	M14	twarde	Szlifierka kąтова 115 / 125, mocowanie M14	13 300	1	64199002	CC-H-GT 115-125 M14	-
	5/8	twarde	Szlifierka kąтова 115 / 125, mocowanie 5/8"	13 300	1	64199012	CC-H-GT 115-125 5/8	-
125	M14	twarde	Szlifierka kąтова 125, mocowanie M14	12 200	1	44890152	CC-H-GT 125 M14	-
	5/8	twarde	Szlifierka kąтова 125, mocowanie 5/8"	12 200	1	44890162	CC-H-GT 125 5/8"	-

Zestaw COMBICLICK



CC-SET (ZESTAW CC)

Zestaw do obróbki powierzchni od szlifu zgrubnego po polerowanie na lustro. Zestawy o ø 125 mm są wyjątkowo elastyczne na krawędziach.

Zawartość:

Po trzy tarcze fibrowe COMBICLICK z materiałem ściernym i ziarnem CO COOL 36, CO-COOL 120 i A-COOL 220, po jednym wykoju włókninowym COMBICLICK VRH A 180 M, VRH A 100 G, VRW A 280, VRW A 180, VRW A 100, PNER W SiC F, po jednej uniwersalnej paście polerskiej, krążku filcowym COMBICLICK CC-FR i talerzu wsporczym COMBICLICK.

- Idealny wybór do rozwiązywania różnych zadań i zapoznania się z systemem.
- Najczęściej stosowane warianty.

Cechy produktu:

- Innowacyjny system szybko mocujący gwarantuje wygodne prowadzenie i szybką wymianę narzędzia.

Średnica [mm]	Gwint [mm]		Nr artykułu	Nazwa	Cena/sztuka PLN
115	5/8-11	1	49350073	CC-SET 115 5/8-11	-
	M14	1	49350071	CC-SET 115 M14	-
125	5/8-11	1	49350074	CC-SET 125 5/8-11	-
	M14	1	49350072	CC-SET 125 M14	-

Szybka droga do optymalnego narzędzia

Materiały ściernie ▶			Korund A	Cyrkon Z	Ziarno ceramiczne CO	VICTOGRAIN	Korund A-COOL	Cyrkon Z-COOL	Ziarno cera- miczne CO- COOL (PLUS)	Ziarno cera- miczne CO-ALU	VICTOGRAIN- COOL
Grupa materiałów ▼											
Stal, staliwo	Stale niehartowane, nieulepszone	Stale konstrukcyjne, stale węglowe, stale narzędziowe, stale niestopowe, staliwo	●	○	●	●					○
	Stale hartowane, ulepszone	Stale narzędziowe, stale ulepszone, stale stopowe, staliwo	○	●	●	●					○
Stal szlachetna (INOX)	Stale nierdzewne i kwasoodporne	Stale szlachetne austenityczne i ferrytyczne		○		○	●	●	●		●
Metale nieżelazne	Miękkie metale nieżelazne, metale kolorowe	Miękkie stopy aluminium	○				●	○	○	○	
		Mosiądz, miedź, cynk	●	○	○					○	
	Twarde metale nieżelazne	Twarde stopy aluminium	●	○	○					○	
		Brąz, tytan		○	○	○		●	●		●
Materiały żaroodporne	Stopy niklu i kobaltu		○	○	○		●	●	○	●	
Żeliwo	Żeliwo szare, żeliwo białe	Żeliwo z grafitem pasemkowym EN-GJL (GG), grafitem kulkowym / żeliwem sferoidalnym EN-GJS (GGG), białe żeliwo ciągliwe EN-GJ- MW (GTW), czarne żeliwo ciągliwe EN-GJMB (GTS)	●	○	●						
Tworzywa sztuczne, inne materiały		Tworzywa sztuczne wzmacniane włóknem, tworzywa termoplastyczne, drewno, płyta wiórowa, lakier	●								

● = bardzo dobra ○ = dobra

Wskazówki dotyczące bezpieczeństwa

- Maksymalna dopuszczalna prędkość obrotowa wynosi 80 m/s.
- Ze względów bezpieczeństwa nie wolno przekraczać maksymalnej dopuszczalnej liczby obrotów.



Nosić okulary ochronne!



Stosować naszki do ochrony słuchu!



Należy stosować rękawice ochronne!



Stosować maskę przeciwpyłową!



Używać talerzy wsporczych!



Przestrzegać wskazówek dot. bezpieczeństwa!



Nie pracować na mokro!



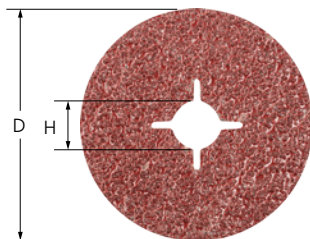

Wykonanie Korund A

Do uniwersalnych prac szlifierskich od szlifu zgrubnego po szlif precyzyjny w przemyśle i rzemiośle.



Cechy produktu:

- Wysoka ekonomiczność dzięki długiej żywotności i bardzo dobrej wydajności.
- Jednorodny obraz szlifu dzięki wysokiej jakości materiałom ściernym. Optymalne dopasowanie do konturów dzięki dużej elastyczności.
- Optymalne dopasowanie konturu w połączeniu z odpowiednim talerzem wsporczym. Talerz wsporczy należy zamawiać oddzielnie.

D [mm]	H [mm]	Materiały ścierne	Wielkość ziarna	Maks. obr./min		Nr artykułu	Nazwa	Cena/sztuka PLN
z rowkami								
115	22	A	16	13 300	25	64101111	FS 115-22 A 16	-
			24	13 300	25	64102111	FS 115-22 A 24	-
			36	13 300	25	64103111	FS 115-22 A 36	-
			50	13 300	25	64105111	FS 115-22 A 50	-
			60	13 300	25	64106111	FS 115-22 A 60	-
			80	13 300	25	64108111	FS 115-22 A 80	-
			100	13 300	25	64110111	FS 115-22 A 100	-
125	22	A	16	12 200	25	64101125	FS 125-22 A 16	-
			24	12 200	25	64102125	FS 125-22 A 24	-
			36	12 200	25	64103125	FS 125-22 A 36	-
			50	12 200	25	64105125	FS 125-22 A 50	-
			60	12 200	25	64106125	FS 125-22 A 60	-
			80	12 200	25	64108125	FS 125-22 A 80	-
			100	12 200	25	64110125	FS 125-22 A 100	-
150	22	A	36	10 200	25	64103155	FS 150-22 A 36	-
			60	10 200	25	64106155	FS 150-22 A 60	-
			80	10 200	25	64108155	FS 150-22 A 80	-
180	22	A	16	8 500	25	64101175	FS 180-22 A 16	-
			24	8 500	25	64102175	FS 180-22 A 24	-
			36	8 500	25	64103175	FS 180-22 A 36	-
			50	8 500	25	64105175	FS 180-22 A 50	-
			60	8 500	25	64106175	FS 180-22 A 60	-
			80	8 500	25	64108175	FS 180-22 A 80	-
			100	8 500	25	64110175	FS 180-22 A 100	-
100	16	A	16	15 300	25	69401127	FS 100-16 A 16	-
			24	15 300	25	69401016	FS 100-16 A 24	-
			36	15 300	25	69401015	FS 100-16 A 36	-
			50	15 300	25	69401065	FS 100-16 A 50	-
			60	15 300	25	69401023	FS 100-16 A 60	-
			80	15 300	25	69401024	FS 100-16 A 80	-
			100	15 300	25	69401019	FS 100-16 A 100	-
120	15 300	25	69401067	FS 100-16 A 120	-			
bez rowków								



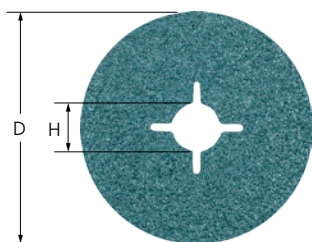

Wykonanie Korund cyrkonowy Z

Do szlifu zgrubnego z dużą ilością usuwanego materiału. Długa żywotność narzędzia.

Cechy produktu:

- Wysoka ekonomiczność dzięki długiej żywotności i bardzo dobrej wydajności.
- Jednorodny obraz szlifu dzięki wysokiej jakości materiałom ściernym. Optymalne dopasowanie do konturów dzięki dużej elastyczności.
- Optymalne dopasowanie konturu w połączeniu z odpowiednim talerzem współpracującym. Talerz współpracujący należy zamawiać oddzielnie.

D [mm]	H [mm]	Materiały ściernie	Wielkość ziarna	Maks. obr./min		Nr artykułu	Nazwa	Cena/sztuka PLN
z rowkami								
115	22	Z	24	13 300	25	64202111	FS 115-22 Z 24	-
			36	13 300	25	64203111	FS 115-22 Z 36	-
			50	13 300	25	64205111	FS 115-22 Z 50	-
			60	13 300	25	64206111	FS 115-22 Z 60	-
			80	13 300	25	64208111	FS 115-22 Z 80	-
			100	13 300	25	64210111	FS 115-22 Z 100	-
			120	13 300	25	64212111	FS 115-22 Z 120	-
125	22	Z	24	12 200	25	64202125	FS 125-22 Z 24	-
			36	12 200	25	64203125	FS 125-22 Z 36	-
			50	12 200	25	64205125	FS 125-22 Z 50	-
			60	12 200	25	64206125	FS 125-22 Z 60	-
			80	12 200	25	64208125	FS 125-22 Z 80	-
			100	12 200	25	64210125	FS 125-22 Z 100	-
			120	12 200	25	64212125	FS 125-22 Z 120	-
180	22	Z	24	8 500	25	64202175	FS 180-22 Z 24	-
			36	8 500	25	64203175	FS 180-22 Z 36	-
			50	8 500	25	64205175	FS 180-22 Z 50	-
			60	8 500	25	64206175	FS 180-22 Z 60	-
			80	8 500	25	64208175	FS 180-22 Z 80	-
			100	8 500	25	64210175	FS 180-22 Z 100	-
			120	8 500	25	64212175	FS 180-22 Z 120	-
bez rowków								
100	16	Z	24	15 300	25	69401548	FS 100-16 Z 24	-
			36	15 300	25	69401549	FS 100-16 Z 36	-
			50	15 300	25	69401550	FS 100-16 Z 50	-
			60	15 300	25	69401495	FS 100-16 Z 60	-
			80	15 300	25	69401551	FS 100-16 Z 80	-
			100	15 300	25	69401496	FS 100-16 Z 100	-
			120	15 300	25	69401552	FS 100-16 Z 120	-

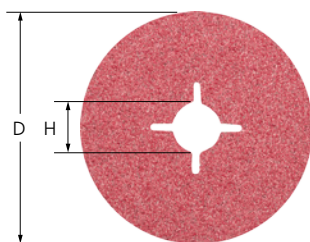

Wykonanie ziarno ceramiczne CO

Do agresywnego szlifu z dużą ilością zdzieranego materiału. Bardzo długa żywotność. Samostrzące się ziarno ceramiczne zapewnia stałą najwyższą wydajność. Ziarno ceramiczne przeznaczone jest do obróbki twardych materiałów oraz twardych powłok.

Cechy produktu:

- Wysoka ekonomiczność dzięki długiej żywotności i bardzo dobrej wydajności.
- Jednorodny obraz szlifu dzięki wysokiej jakości materiałom ściernym. Optymalne dopasowanie do konturów dzięki dużej elastyczności.
- Optymalne dopasowanie konturu w połączeniu z odpowiednim talerzem współpracującym. Talerz współpracujący należy zamawiać oddzielnie.

D [mm]	H [mm]	Materiały ścierne	Wielkość ziarna	Maks. obr./min		Nr artykułu	Nazwa	Cena/sztuka PLN
z rowkami								
115	22	CO	24	13 300	25	64152111	FS 115-22 CO 24	-
			36	13 300	25	64153111	FS 115-22 CO 36	-
			50	13 300	25	64155111	FS 115-22 CO 50	-
			60	13 300	25	64156111	FS 115-22 CO 60	-
			80	13 300	25	64158111	FS 115-22 CO 80	-
			120	13 300	25	64162111	FS 115-22 CO 120	-
125	22	CO	24	12 200	25	64152125	FS 125-22 CO 24	-
			36	12 200	25	64153125	FS 125-22 CO 36	-
			50	12 200	25	64155125	FS 125-22 CO 50	-
			60	12 200	25	64156125	FS 125-22 CO 60	-
			80	12 200	25	64158125	FS 125-22 CO 80	-
			120	12 200	25	64162125	FS 125-22 CO 120	-
180	22	CO	24	8 500	25	64152175	FS 180-22 CO 24	-
			36	8 500	25	64153175	FS 180-22 CO 36	-
			60	8 500	25	64156175	FS 180-22 CO 60	-
			80	8 500	25	64158175	FS 180-22 CO 80	-
			120	8 500	25	64162175	FS 180-22 CO 120	-

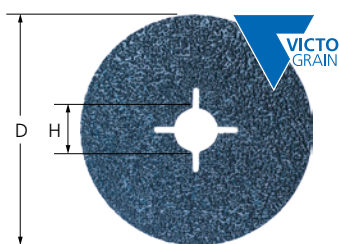

Wykonanie VICTOGRAIN

Do bardzo agresywnego szlifu z dużą ilością usuwanego materiału na stali i twardych materiałach przy ekstremalnie długiej żywotności. Najwyższa, stała wydajność pracy.



Cechy produktu:

- Wysoka ekonomiczność dzięki długiej żywotności i bardzo dobrej wydajności.
- Jednorodny obraz szlifu dzięki wysokiej jakości materiałom ściernym. Optymalne dopasowanie do konturów dzięki dużej elastyczności.
- Optymalne dopasowanie konturu w połączeniu z odpowiednim talerzem współpracującym. Talerz współpracujący należy zamawiać oddzielnie.

D [mm]	H [mm]	Materiały ścierne	Wielkość ziarna	Maks. obr./min		Nr artykułu	Nazwa	Cena/sztuka PLN
z rowkami								
115	22	VICTOGRAIN	36	13 300	25	64279012	FS 115-22 VICTOGRAIN 36	-
			60	13 300	25	64279021	FS 115-22 VICTOGRAIN 60	-
			80	13 300	25	64279022	FS 115-22 VICTOGRAIN 80	-
125	22	VICTOGRAIN	36	12 200	25	64279013	FS 125-22 VICTOGRAIN 36	-
			60	12 200	25	64279023	FS 125-22 VICTOGRAIN 60	-
			80	12 200	25	64279024	FS 125-22 VICTOGRAIN 80	-
150	22	VICTOGRAIN	36	10 200	25	64279018	FS 150-22 VICTOGRAIN 36	-

Więcej na następnej stronie

Tarcze fibrowe

Tarcze fibrowe FS

PFERD



D [mm]	H [mm]	Materiały ściernie	Wielkość ziarna	Maks. obr./min		Nr artykułu	Nazwa	Cena/sztuka PLN
150	22	VICTOGRAIN	60	10 200	25	64279025	FS 150-22 VICTOGRAIN 60	-
			80	10 200	25	64279026	FS 150-22 VICTOGRAIN 80	-
180	22	VICTOGRAIN	36	8 500	25	64279014	FS 180-22 VICTOGRAIN 36	-
			60	8 500	25	64279027	FS 180-22 VICTOGRAIN 60	-
			80	8 500	25	64279028	FS 180-22 VICTOGRAIN 80	-
bez rowków								
100	16	VICTOGRAIN	36	15 300	25	64279011	FS 100-16 VICTOGRAIN 36	-
			60	15 300	25	64279019	FS 100-16 VICTOGRAIN 60	-
			80	15 300	25	64279020	FS 100-16 VICTOGRAIN 80	-

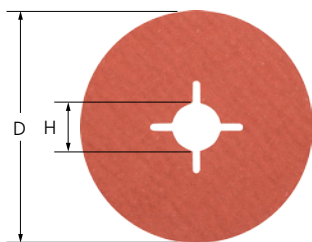

Wykonanie Korund A-COOL

Do uniwersalnego zastosowania przy szlifie dokładnym i bardzo dokładnym na materiałach żle przewodzących ciepło, np. stal nierdzewna (INOX). Dodatki aktywujące szlifowanie powodują wyraźnie lepsze zdzieranie materiału, zapobiegają zapychaniu się narzędzia i umożliwiają chłodniejszy szlif.



Cechy produktu:

- Wysoka ekonomiczność dzięki długiej żywotności i bardzo dobrej wydajności.
- Jednorodny obraz szlifowania dzięki wysokiej jakości materiałom ściernym. Optymalne dopasowanie do konturów dzięki dużej elastyczności.
- Optymalne dopasowanie konturu w połączeniu z odpowiednim talerzem współpracującym. Talerz współpracujący należy zamawiać oddzielnie.

D [mm]	H [mm]	Materiały ściernie	Wielkość ziarna	Maks. obr./min		Nr artykułu	Nazwa	Cena/sztuka PLN
z rowkami								
115	22	A-COOL	50	13 300	25	64125111	FS 115-22 A-COOL 50	-
			60	13 300	25	64126111	FS 115-22 A-COOL 60	-
			80	13 300	25	64128111	FS 115-22 A-COOL 80	-
			100	13 300	25	64130111	FS 115-22 A-COOL 100	-
			120	13 300	25	64132111	FS 115-22 A-COOL 120	-
			150	13 300	25	64135111	FS 115-22 A-COOL 150	-
			180	13 300	25	64138111	FS 115-22 A-COOL 180	-
			220	13 300	25	64142111	FS 115-22 A-COOL 220	-
125	22	A-COOL	60	12 200	25	64126125	FS 125-22 A-COOL 60	-
			80	12 200	25	64128125	FS 125-22 A-COOL 80	-
			100	12 200	25	64130125	FS 125-22 A-COOL 100	-
			120	12 200	25	64132125	FS 125-22 A-COOL 120	-
			150	12 200	25	64135125	FS 125-22 A-COOL 150	-
			180	12 200	25	64138125	FS 125-22 A-COOL 180	-
			220	12 200	25	64142125	FS 125-22 A-COOL 220	-
180	22	A-COOL	50	8 500	25	64125175	FS 180-22 A-COOL 50	-
			60	8 500	25	64126175	FS 180-22 A-COOL 60	-
			80	8 500	25	64128175	FS 180-22 A-COOL 80	-
			100	8 500	25	64130175	FS 180-22 A-COOL 100	-
			120	8 500	25	64132175	FS 180-22 A-COOL 120	-
			150	8 500	25	64135175	FS 180-22 A-COOL 150	-
			180	8 500	25	64138175	FS 180-22 A-COOL 180	-
			220	8 500	25	64142175	FS 180-22 A-COOL 220	-

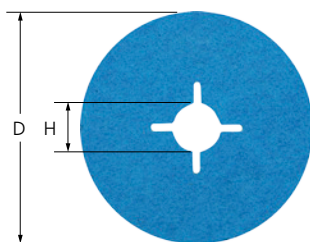

Wykonanie Korund cyrkonowy Z-COOL

Do szlifu zgrubnego z dużą ilością zdzieranego materiału, przy chłodnym szlifie. Dodatki aktywujące szlifowanie powodują wyraźnie lepsze zdzieranie materiału, zapobiegają zapychaniu się narzędzia i umożliwiają chłodniejszy szlif.

Cechy produktu:

- Wysoka ekonomiczność dzięki długiej żywotności i bardzo dobrej wydajności.
- Jednorodny obraz szlifu dzięki wysokiej jakości materiałom ściernym. Optymalne dopasowanie do konturów dzięki dużej elastyczności.
- Optymalne dopasowanie konturu w połączeniu z odpowiednim talerzem współpracującym. Talerz współpracujący należy zamawiać oddzielnie.

D [mm]	H [mm]	Materiały ścierne	Wielkość ziarna	Maks. obr./min		Nr artykułu	Nazwa	Cena/sztuka PLN
z rowkami								
115	22	Z-COOL	60	13 300	25	64276111	FS 115-22 Z-COOL 60	-
125	22	Z-COOL	36	12 200	25	64273125	FS 125-22 Z-COOL 36	-
			60	12 200	25	64276125	FS 125-22 Z-COOL 60	-
			80	12 200	25	64278125	FS 125-22 Z-COOL 80	-

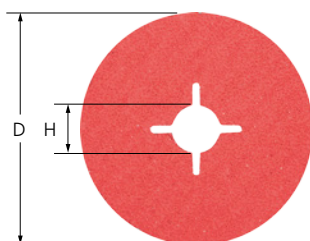

Wykonanie ziarno ceramiczne CO-COOL

Stąła wydajność pracy i agresywne szlifowanie za sprawą samoostrzącego się ziarna ceramicznego. Dodatki aktywne zwiększają wydajność zdzierania, przeciwdziałają zapychaniu się, i umożliwiają chłodniejszy szlif na twardych, źle przewodzących ciepło materiałach.



Cechy produktu:

- Wysoka ekonomiczność dzięki długiej żywotności i bardzo dobrej wydajności.
- Jednorodny obraz szlifu dzięki wysokiej jakości materiałom ściernym. Optymalne dopasowanie do konturów dzięki dużej elastyczności.
- Optymalne dopasowanie konturu w połączeniu z odpowiednim talerzem współpracującym. Talerz współpracujący należy zamawiać oddzielnie.

D [mm]	H [mm]	Materiały ścierne	Wielkość ziarna	Maks. obr./min		Nr artykułu	Nazwa	Cena/sztuka PLN
z rowkami								
115	22	CO-COOL	24	13 300	25	64172111	FS 115-22 CO-COOL 24	-
			36	13 300	25	64173111	FS 115-22 CO-COOL 36	-
			50	13 300	25	64175111	FS 115-22 CO-COOL 50	-
			60	13 300	25	64176111	FS 115-22 CO-COOL 60	-
			80	13 300	25	64178111	FS 115-22 CO-COOL 80	-
			100	13 300	25	64180111	FS 115-22 CO-COOL 100	-
125	22	CO-COOL	24	12 200	25	64172125	FS 125-22 CO-COOL 24	-
			36	12 200	25	64173125	FS 125-22 CO-COOL 36	-
			50	12 200	25	64175125	FS 125-22 CO-COOL 50	-
			60	12 200	25	64176125	FS 125-22 CO-COOL 60	-
			80	12 200	25	64178125	FS 125-22 CO-COOL 80	-
			100	12 200	25	64180125	FS 125-22 CO-COOL 100	-
180	22	CO-COOL	24	8 500	25	64172175	FS 180-22 CO-COOL 24	-
			36	8 500	25	64173175	FS 180-22 CO-COOL 36	-
			50	8 500	25	64175175	FS 180-22 CO-COOL 50	-
			60	8 500	25	64176175	FS 180-22 CO-COOL 60	-
			80	8 500	25	64178175	FS 180-22 CO-COOL 80	-

Więcej na następnej stronie



Tarcze fibrowe

Tarcze fibrowe FS

PFERD



D [mm]	H [mm]	Materiały ściernie	Wielkość ziarna	Maks. obr./min		Nr artykułu	Nazwa	Cena/sztuka PLN
180	22	CO-COOL	100	8 500	25	64180175	FS 180-22 CO-COOL 100	-
			120	8 500	25	64182175	FS 180-22 CO-COOL 120	-
bez rowków								
100	16	CO-COOL	24	15 300	25	69401583	FS 100-16 CO-COOL 24	-
			36	15 300	25	69401553	FS 100-16 CO-COOL 36	-
			50	15 300	25	69401554	FS 100-16 CO-COOL 50	-
			60	15 300	25	69401555	FS 100-16 CO-COOL 60	-
			80	15 300	25	69401556	FS 100-16 CO-COOL 80	-
			120	15 300	25	69401584	FS 100-16 CO-COOL 120	-

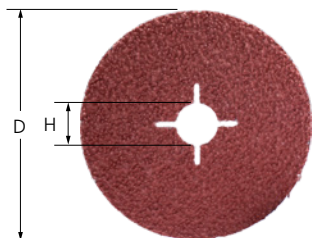

Wykonanie z ziarna ceramicznego CO-COOL PLUS

Stać wydajność pracy i wysoce agresywne szlifowanie za sprawą samoostrzącego się ziarna ceramicznego. Dodatki aktywne zwiększają wydajność zdzierania, przeciwdziałają zapychaniu się i umożliwiają chłodniejszy szlif na twardych, źle przewodzących ciepło materiałach.

Cechy produktu:

- Wysoka wydajność dzięki dobrej żywotności i znakomitym właściwościom szlifującym.
- Jednorodny obraz szlifowania dzięki wysokiej jakości materiałom ściernym. Optymalne dopasowanie do konturów dzięki dużej elastyczności.

D [mm]	H [mm]	Materiały ściernie	Wielkość ziarna	Maks. obr./min		Nr artykułu	Nazwa	Cena/sztuka PLN
z rowkami								
115	22	CO-COOL-PLUS	24	13 300	25	64172115	FS115-22 CO-COOL PLUS 24	-
125	22	CO-COOL-PLUS	24	12 200	25	64172126	FS125-22 CO-COOL PLUS 24	-
180	22	CO-COOL-PLUS	24	8 500	25	64172180	FS180-22 CO-COOL PLUS 24	-

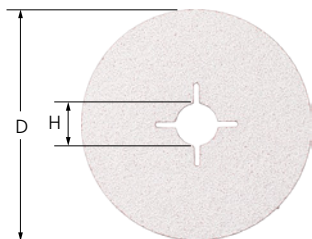

Wykonanie ziarno ceramiczne CO-ALU

Do agresywnego szlifowania z dużą ilością usuwanego materiału przy obróbce metali nieżelaznych. Samoostrzące się ziarno ceramiczne zapewnia najwyższą jakość prac obróbkowych. Dodatki zmniejszające przyczepność w powłoce znacznie zmniejszają przyleganie wiórów, a tym samym zapychanie się tarcz fibrowych.



Cechy produktu:

- Wysoka ekonomiczność dzięki długiej żywotności i bardzo dobrej wydajności.
- Jednorodny obraz szlifowania dzięki wysokiej jakości materiałom ściernym. Optymalne dopasowanie do konturów dzięki dużej elastyczności.
- Optymalne dopasowanie konturu w połączeniu z odpowiednim talerzem współpracującym. Talerz współpracujący należy zamawiać oddzielnie.

D [mm]	H [mm]	Materiały ściernie	Wielkość ziarna	Maks. obr./min		Nr artykułu	Nazwa	Cena/sztuka PLN
z rowkami								
115	22	CO-ALU	36	13 300	25	64281136	FS 115-22 CO-ALU 36	-
			60	13 300	25	64281160	FS 115-22 CO-ALU 60	-
			80	13 300	25	64281180	FS 115-22 CO-ALU 80	-
125	22	CO-ALU	36	12 200	25	64281236	FS 125-22 CO-ALU 36	-
			60	12 200	25	64281260	FS 125-22 CO-ALU 60	-
			80	12 200	25	64281280	FS 125-22 CO-ALU 80	-
180	22	CO-ALU	36	8 500	25	64281836	FS 180-22 CO-ALU 36	-
			60	8 500	25	64281860	FS 180-22 CO-ALU 60	-

Więcej na następnej stronie



D [mm]	H [mm]	Materiały ściernie	Wielkość ziarna	Maks. obr./min		Nr artykułu	Nazwa	Cena/sztuka PLN
180	22	CO-ALU	80	8 500	25	64281880	FS 180-22 CO-ALU 80	-
bez rowków								
100	16	CO-ALU	36	15 300	25	64281036	FS 100-16 CO-ALU 36	-
			60	15 300	25	64281060	FS 100-16 CO-ALU 60	-
			80	15 300	25	64281080	FS 100-16 CO-ALU 80	-

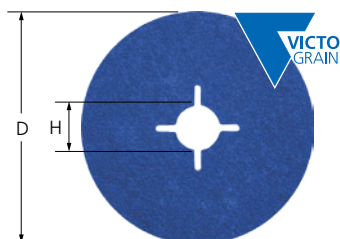

Wykonanie VICTOGRAIN-COOL

Do wysoce agresywnego szlifu z dużą ilością zdzieranego materiału ze stałą wydajnością pracy. Znakomite do obróbki stali, a także wszelkich twardych i źle przewodzących ciepło materiałów. Dodatki aktywne szlifiersko zapobiegają zapychaniu się i umożliwiają chłodniejszy szlif.

Cechy produktu:

- Wysoka ekonomiczność dzięki długiej żywotności i bardzo dobrej wydajności.
- Jednorodny obraz szlifu dzięki wysokiej jakości materiałom ściernym. Optymalne dopasowanie do konturów dzięki dużej elastyczności.
- Optymalne dopasowanie konturu w połączeniu z odpowiednim talerzem współpracującym. Talerz współpracujący należy zamawiać oddzielnie.

D [mm]	H [mm]	Materiały ściernie	Wielkość ziarna	Maks. obr./min		Nr artykułu	Nazwa	Cena/sztuka PLN
z rowkami								
115	22	VICTOGRAIN-COOL	36	13 300	25	64279002	FS 115-22 VICTOGRAIN-COOL 36	-
			60	13 300	25	64279031	FS 115-22 VICTOGRAIN-COOL 60	-
			80	13 300	25	64279032	FS 115-22 VICTOGRAIN-COOL 80	-
125	22	VICTOGRAIN-COOL	36	12 200	25	64279003	FS 125-22 VICTOGRAIN-COOL 36	-
			60	12 200	25	64279033	FS 125-22 VICTOGRAIN-COOL 60	-
			80	12 200	25	64279034	FS 125-22 VICTOGRAIN-COOL 80	-
150	22	VICTOGRAIN-COOL	36	10 200	25	69401655	FS 150-22 VICTOGRAIN-COOL 36	-
			60	10 200	25	64279035	FS 150-22 VICTOGRAIN-COOL 60	-
			80	10 200	25	64279036	FS 150-22 VICTOGRAIN-COOL 80	-
180	22	VICTOGRAIN-COOL	36	8 500	25	64279004	FS 180-22 VICTOGRAIN-COOL 36	-
			60	8 500	25	64279037	FS 180-22 VICTOGRAIN-COOL 60	-
			80	8 500	25	64279038	FS 180-22 VICTOGRAIN-COOL 80	-
bez rowków								
100	16	VICTOGRAIN-COOL	36	15 300	25	64279001	FS 100-16 VICTOGRAIN-COOL 36	-
			60	15 300	25	64279029	FS 100-16 VICTOGRAIN-COOL 60	-
			80	15 300	25	64279030	FS 100-16 VICTOGRAIN-COOL 80	-





Wykonanie GT

Elastyczny talerz wsporczy do tarczy fibrowej optymalnie dopasowujący się do obrabianych konturów. Odpowiada ISO 15636.

Cechy produktu:

- Do stosowania tarcz fibrowych na dostępnych w sprzedaży szlifierkach kątowych.

Pasuje do \varnothing narzędzi [mm]	Gwint	Pasuje do maszyn typu	Maks. obr./min		Nr artykułu	Nazwa	Cena/sztuka PLN
100	M10	Szlifierka kątowa 100, mocowanie M10	15 300	1	44890015	GT 100 MF M10	-
115	M10	Szlifierka kątowa 115, mocowanie M10	13 300	1	44890020	GT 115 MF M10	-
	M14	Szlifierka kątowa 115, mocowanie M14	13 300	1	44890030	GT 115 MF M14	-
125	M14	Szlifierka kątowa 125, mocowanie M14	12 200	1	44890040	GT 125 MF M14	-
150	M14	Szlifierka kątowa 150, mocowanie M14	10 200	1	44890050	GT 150 MF M14	-
180	M14	Szlifierka kątowa 180, mocowanie M14	8 500	1	44890060	GT 180 MF M14	-

4



Wykonanie H-GT

Wysokowydajny talerz wsporczy do tarczy fibrowej z tworzywa sztucznego wzmocnionego włóknem szklanym gwarantującym długą żywotność. Wyróżnia się wyjątkowo chłodnym szlifem dzięki promieniowo przebiegającym żeberkom chłodzącym oraz wysoką wydajnością tarcz fibrowych dzięki stabilnemu, sztywnemu wykonaniu.

Cechy produktu:

- Do stosowania tarcz fibrowych na dostępnych w sprzedaży szlifierkach kątowych.

Pasuje do \varnothing narzędzi [mm]	Gwint	Pasuje do maszyn typu	Maks. obr./min		Nr artykułu	Nazwa	Cena/sztuka PLN
115	M14	Szlifierka kątowa 115, mocowanie M14	13 300	1	44890080	H-GT 115 MF M14	-
125	M14	Szlifierka kątowa 125, mocowanie M14	12 200	1	44890090	H-GT 125 MF M14	-
180	M14	Szlifierka kątowa 180, mocowanie M14	8 500	1	44890100	H-GT 180 MF M14	-



Wykonanie HT-GT

Niezwykle elastyczny i wyjątkowo odporny na działanie wysokich temperatur talerz wsporczy do tarcz fibrowych. Wysoka żywotność narzędzia za sprawą bardzo odpornego na temperatury materiału. Wysoka elastyczność i duża żywotność gwarantują bardzo dokładną pracę. Odpowiada ISO 15636.

Cechy produktu:

- Do stosowania tarcz fibrowych na dostępnych w sprzedaży szlifierkach kątowych.

Pasuje do \varnothing narzędzi [mm]	Gwint	Pasuje do maszyn typu	Maks. obr./min		Nr artykułu	Nazwa	Cena/sztuka PLN
115	M14	Szlifierka kątowa 115, mocowanie M14	13 300	1	44890200	HT-GT 115 MF M14	-
125	M14	Szlifierka kątowa 125, mocowanie M14	12 200	1	44890210	HT-GT 125 MF M14	-
180	M14	Szlifierka kątowa 180, mocowanie M14	8 500	1	44890220	HT-GT 180 MF M14	-

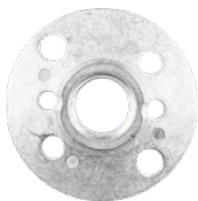

Nakrętki mocujące FL-GT do talerzy wsporczych GT

Osprzęt do talerzy wsporczych w wykonaniu GT.

Cechy produktu:

- Odstępy między otworami pasują do ogólnie dostępnych kluczy.

Gwint	Pasuje do maszyn typu		Nr artykułu	Nazwa	Cena/sztuka PLN
M14	Szlifierka kątowna 80-115, gwint M14	1	44890120	FL-GT 80-115 M14	-
M10	Szlifierka kątowna 100, mocowanie M10	1	44890110	FL-GT 100 M10	-
	Szlifierka kątowna 115, mocowanie M10	1	44890111	FL-GT 115 M10	-
M14	Szlifierka kątowna 125, mocowanie M14	1	44890130	FL-GT 125 M14	-
	Szlifierka kątowna 150-230, gwint M14	1	44890140	FL-GT 150-230 M14	-

Stojak

4



Stojak na tarcze fibrowe

Stojak z odpornego na uderzenia tworzywa sztucznego do bezpiecznego i dopasowanego do formy przechowywania tarcz fibrowych. Uchwyt można ustawić, jak również przykręcić do ścian.

Cechy produktu:

- Optymalne przechowywanie tarcz fibrowych.
- Z urządzeniem do szybkiej regulacji i otworami montażowymi na stopce.
- Pasuje do tarcz fibrowych o średnicy od 100 mm do 230 mm.

	Nr artykułu	Nazwa	Cena/sztuka PLN
1	44858015	STORAGE FS-S 100-230	-

Wykroje ścierne mocowane na rzep

Informacje ogólne



Wskazówki dotyczące bezpieczeństwa

- Maksymalna dopuszczalna prędkość obrotowa wynosi 32 m/s.
- Ze względów bezpieczeństwa nie wolno przekraczać maksymalnej dopuszczalnej liczby obrotów.
- Wykroje ścierne należy wyśrodkować na talerzu wsporczym.



Nosić okulary ochronne!



Stosować naszniki do ochrony słuchu!



Należy stosować rękawice ochronne!



Stosować maskę przeciwpyłową!



Używać talerzy wsporczych!



Przestrzegać wskazówek dot. bezpieczeństwa!



Nie pracować na mokro!



4

Wykroje ścierne mocowane na rzep KR



Wykonanie Korund A

Te wykroje ścierne mocowane na rzep nadają się do uniwersalnych zadań szlifierskich od zgrubnego do precyzyjnego szlifowania większych powierzchni w przemyśle i rzemiośle.



Cechy produktu:

- Szybka wymiana pracującego narzędzia dzięki mocowaniu na rzep.
- Optymalne dopasowanie do konturów obrabianego przedmiotu dzięki dużej elastyczności.
- Dzięki talerzowi wsporcemu do wykrojów ściernych możliwość użytkowania na wszystkich dostępnych szlifierkach kątowych z regulacją prędkości lub wolnoobrotowych z gwintem M14.

D ₁ [mm]	Materiały ścierne	Wielkość ziarna	Zalec. obr./min	Maks. obr./min		Nr artykułu	Nazwa	Cena/sztuka PLN
115	A	40	5 000	5 300	50	42871104	KR 115 A 40	-
		60	5 000	5 300	50	42871106	KR 115 A 60	-
		80	5 000	5 300	50	42871108	KR 115 A 80	-
		120	5 000	5 300	50	42871112	KR 115 A 120	-
		150	5 000	5 300	50	42871115	KR 115 A 150	-
		180	5 000	5 300	50	42871118	KR 115 A 180	-
125	A	40	4 600	4 850	50	42871204	KR 125 A 40	-
		60	4 600	4 850	50	42871206	KR 125 A 60	-
		80	4 600	4 850	50	42871208	KR 125 A 80	-
		120	4 600	4 850	50	42871212	KR 125 A 120	-
		150	4 600	4 850	50	42871215	KR 125 A 150	-
		180	4 600	4 850	50	42871218	KR 125 A 180	-

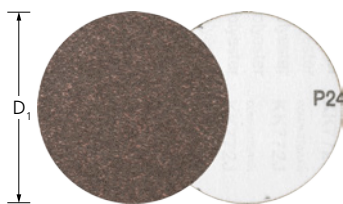

Wykonanie Korund A, ziarno kompaktowe

Szeroki zakres wielkości ziarna umożliwia zastosowanie zarówno przy szlifie dokładnym, bardzo dokładnym, jak i do wstępnego polerowania większych powierzchni.



Cechy produktu:

- Szybka wymiana pracującego narzędzia dzięki mocowaniu na rzep. Optymalne dopasowanie do konturów dzięki dużej elastyczności.
- Bardzo długa żywotność i jednorodna chropowatość powierzchni w całym okresie użytkowania narzędzia dzięki samostrzążącym się ziarnom ściernym.

D ₁ [mm]	Materiały ścierne	Wielkość ziarna	Zalec. obr./min	Maks. obr./min		Nr artykułu	Nazwa	Cena/sztuka PLN
115	A-CK	120	5 000	5 300	50	42870004	KR 115 A 120 CK	-
		180	5 000	5 300	50	42870006	KR 115 A 180 CK	-
		240	5 000	5 300	50	42870008	KR 115 A 240 CK	-
		320	5 000	5 300	50	42870010	KR 115 A 320 CK	-
		400	5 000	5 300	50	42870012	KR 115 A 400 CK	-
		600	5 000	5 300	50	42870014	KR 115 A 600 CK	-
		800	5 000	5 300	50	42870016	KR 115 A 800 CK	-
		1000	5 000	5 300	50	42870018	KR 115 A 1000 CK	-
125	A-CK	120	4 600	4 850	50	42870104	KR 125 A 120 CK	-
		180	4 600	4 850	50	42870106	KR 125 A 180 CK	-
		240	4 600	4 850	50	42870108	KR 125 A 240 CK	-
		320	4 600	4 850	50	42870110	KR 125 A 320 CK	-
		400	4 600	4 850	50	42870112	KR 125 A 400 CK	-
		600	4 600	4 850	50	42870114	KR 125 A 600 CK	-
		800	4 600	4 850	50	42870116	KR 125 A 800 CK	-
		1000	4 600	4 850	50	42870118	KR 125 A 1000 CK	-
		1200	4 600	4 850	50	42870120	KR 125 A 1200 CK	-

Obsady wykrojów KRH



Wykonanie KRH

Elastyczny talerz wsporczy do stosowania wraz z krążkami mocowanymi na rzep. Możliwe zastosowanie na wolnoobrotowych szlifierkach kątowych z wrzecionem M14.

Cechy produktu:

- Szybka wymiana pracującego narzędzia dzięki mocowaniu na rzep.

D [mm]	Gwint	Twardość	Maks. obr./min		Nr artykułu	Nazwa	Cena/sztuka PLN
115	M14	miękkie	5 300	1	42710155	KRH-S 115 M14	-
		średnie	5 300	1	42710154	KRH 115 M14	-
125	M14	miękkie	4 850	1	42710255	KRH-S 125 M14	-
		średnie	4 850	1	42710254	KRH 125 M14	-

Samoprzylepne krążki szlifierskie

Informacje ogólne



Wskazówki dotyczące bezpieczeństwa

- Maksymalna dopuszczalna prędkość obrotowa wynosi 20 m/s.
- Ze względów bezpieczeństwa nie wolno przekraczać maksymalnej dopuszczalnej liczby obrotów.



Nosić okulary ochronne!



Stosować nauszniaki do ochrony słuchu!



Należy stosować rękawice ochronne!



Stosować maskę przeciwpyłową!



Przestrzegać wskazówek dot. bezpieczeństwa!



Samoprzylepne krążki ściernie PSA

4



Wykonanie Korund A

Samoprzylepne krążki ściernie specjalnie do budowy narzędzi i form. Idealne do obróbki wielokonturowych lub niewielkich powierzchni. W zależności od oczekiwanej chropowatości powierzchni można używać różnych wielkości ziarna – od grubego do bardzo drobnego.



Cechy produktu:

- Optymalne dopasowanie do konturów obrabianego przedmiotu dzięki dużej elastyczności.
- Solidny klej dobrze trzyma krążki na trzpieniu.
- Łatwa i szybka wymiana narzędzia. Oprawki do krążków ściernych należy zamawiać oddzielnie.

D ₁ [mm]	Materiały ściernie	Wielkość ziarna	Zalec. obr./min	Maks. obr./min		Nr artykułu	Nazwa	Cena/sztuka PLN
12	A	60	16 000	31 800	100	42832006	PSA 12 A 60	-
		80	16 000	31 800	100	42832008	PSA 12 A 80	-
		120	16 000	31 800	100	42832012	PSA 12 A 120	-
		180	16 000	31 800	100	42832018	PSA 12 A 180	-
		240	16 000	31 800	100	42832024	PSA 12 A 240	-
		320	16 000	31 800	100	42832032	PSA 12 A 320	-
		400	16 000	31 800	100	42832040	PSA 12 A 400	-
		600	16 000	31 800	100	42832060	PSA 12 A 600	-
20	A	60	10 000	19 100	100	42832106	PSA 20 A 60	-
		80	10 000	19 100	100	42832108	PSA 20 A 80	-
		120	10 000	19 100	100	42832112	PSA 20 A 120	-
		180	10 000	19 100	100	42832118	PSA 20 A 180	-
		240	10 000	19 100	100	42832124	PSA 20 A 240	-
		320	10 000	19 100	100	42832132	PSA 20 A 320	-
		400	10 000	19 100	100	42832140	PSA 20 A 400	-
		600	10 000	19 100	100	42832160	PSA 20 A 600	-
30	A	60	6 500	12 700	100	42832206	PSA 30 A 60	-
		80	6 500	12 700	100	42832208	PSA 30 A 80	-
		120	6 500	12 700	100	42832212	PSA 30 A 120	-
		180	6 500	12 700	100	42832218	PSA 30 A 180	-
		240	6 500	12 700	100	42832224	PSA 30 A 240	-
		320	6 500	12 700	100	42832232	PSA 30 A 320	-
		400	6 500	12 700	100	42832240	PSA 30 A 400	-

Więcej na następnej stronie



D ₁ [mm]	Materiały ścierne	Wielkość ziarna	Zalec. obr./min	Maks. obr./min		Nr artykułu	Nazwa	Cena/sztuka PLN
30	A	600	6 500	12 700	100	42832260	PSA 30 A 600	-
50	A	60	4 000	7 650	100	42832306	PSA 50 A 60	-
		80	4 000	7 650	100	42832308	PSA 50 A 80	-
		120	4 000	7 650	100	42832312	PSA 50 A 120	-
		180	4 000	7 650	100	42832318	PSA 50 A 180	-
		240	4 000	7 650	100	42832324	PSA 50 A 240	-
		320	4 000	7 650	100	42832332	PSA 50 A 320	-
		400	4 000	7 650	100	42832340	PSA 50 A 400	-
		600	4 000	7 650	100	42832360	PSA 50 A 600	-

Oprawka PSA-H



Oprawki PSA-H

Elastyczne oprawki do użycia z samoprzylepnymi krążkami szlifierskimi. Dostosowane od obróbki narzędzi i form.

Cechy produktu:

- Optymalne dopasowanie do konturów obrabianego przedmiotu dzięki dużej elastyczności.

- Łatwa i szybka wymiana narzędzia.
- Mocny klej dobrze trzyma krążki na oprawce.

D [mm]	S [mm]	L [mm]	Maks. obr./min	Pasuje do		Nr artykułu	Nazwa	Cena/sztuka PLN
Średnica trzonka 2,35 mm								
10	2,35	35	31 800	PSA 12	5	42160000	PSA-H 12-2,35	-
18	2,35	35	19 100	PSA 20	5	42160002	PSA-H 20-2,35	-
25	2,35	35	12 700	PSA 30	5	42160004	PSA-H 30-2,35	-
Trzpień ø 3 mm								
10	3	35	31 800	PSA 12	5	42160001	PSA-H 12-3	-
18	3	35	19 100	PSA 20	5	42160003	PSA-H 20-3	-
25	3	35	12 700	PSA 30	5	42160005	PSA-H 30-3	-
50	3	35	7 650	PSA 50	5	42160007	PSA-H 50-3	-
Trzpień ø 6 mm								
50	6	35	7 650	PSA 50	5	42160006	PSA-H 50-6	-



System mocowania COMBIDISC CD i CDR

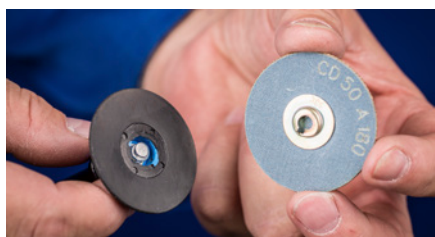

System CD

Od strony narzędzia: Połączenie śrubowe z gwintem wewnętrznym (metal/tworzywo sztuczne).



System CDR

Od strony narzędzia: Połączenie śrubowe z gwintem zewnętrznym (tworzywo sztuczne).



Szybka droga do optymalnego narzędzia

Grupa materiałów ▼		Materiały ściernie ▶	Korund A, A-PLUS, A-FLEX, A-CONTOUR, A-FORTE	Korund A Ziarno kompaktowe	Korund cyrkonowy Z	Węglik krzemu SiC	Korund A-COOL	Ziarno ceramiczne CO-COOL	VICTOGRAIN- COOL	Tarcze ściernie Diament	Wykroje POLICLEAN	Wykroje włókninowe PNER, VRH, VRW
Stal, staliwo	Stale niehartowane, nieulepszone	Stale konstrukcyjne, stale węglowe, stale narzędziowe, stale niestopowe, staliwo	•		○			•	•		•	•
	Stale hartowane, ulepszone	Stale narzędziowe, stale ulepszone, stale stopowe, staliwo	○	•	•			•	•		○	○
Stal szlachetna (INOX)	Stale nierdzewne i kwasoodporne	Stale szlachetne austenityczne i ferrytyczne		•	○		•	•	•		•	•
Metale nieżelazne	Miękkie metale nieżelazne, metale kolorowe	Miękkie stopy aluminium	○				•	○			•	•
		Mosiądz, miedź, cynk	•		○						•	•
	Twarde metale nieżelazne	Twarde stopy aluminium	•		○	○					•	•
		Brąz, tytan			○	•		•	•	•	•	○
	Materiały żaroodporne	Stopy niklu i kobaltu			○			•	•	•	○	•
Żeliwo	Żeliwo szare, żeliwo białe	Żeliwo z grafitem pasemkowym EN-GJL (GG), grafitem kulkowym / żeliwem sferoidalnym EN-GJS (GGG), białe żeliwo ciągliwe EN-GJMW (GTW), czarne żeliwo ciągliwe EN-GJMB (GTS)	•		○						•	•
Tworzywa sztuczne, inne materiały		Tworzywa sztuczne wzmocniane włóknem, tworzywa termoplastyczne, drewno, płyta wiórowa, lakier	•			•				•	•	•

• = bardzo dobra ○ = dobra

Wskazówki dotyczące bezpieczeństwa

- Maksymalna dopuszczalna prędkość obrotowa wynosi 50 m/s.
- Ze względów bezpieczeństwa nie wolno przekraczać maksymalnej dopuszczalnej liczby obrotów.



Nosić okulary ochronne!



Stosować naszniki do ochrony słuchu!



Należy stosować rękawice ochronne!



Stosować maskę przeciwpyłową!



Przestrzegać wskazówek dot. bezpieczeństwa!



Mini-POLIFAN CD, CDR

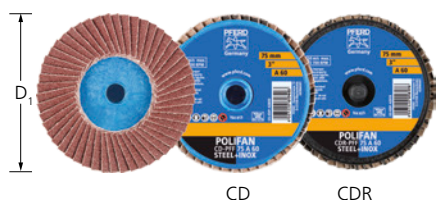

Wykonanie Korund A

Do uniwersalnych, zgrubnych zadań obróbkowych przy wysokich właściwościach szlifowania. Idealne do obróbki spawów w miejscach trudno dostępnych. Większa żywotność i wydajność narzędzia w porównaniu z tarczami ściernymi.



Cechy produktu:

- Wysoki komfort pracy dzięki łatwemu prowadzeniu i bezwibracyjnej pracy.
- Narzędzia nie zapychają się, nie ślizgają oraz nie obłuzowują się.
- Szybka wymiana narzędzia dzięki innowacyjnemu systemowi zamykania COMBIDISC zapewnia wysoką ekonomiczność. Oprawki do krążków ściernych należy zamawiać oddzielnie.

D ₁ [mm]	Materiały ścierne	Wielkość ziarna	Pasujące uchwyty	Zalec. obr./min		Nr artykułu	Nazwa	Cena/ sztuka PLN
System CD								
50	A	40	SBH 20-50, BO PFF 50	12 000 – 14 000	10	42719104	CD PFF 50 A 40	-
		60	SBH 20-50, BO PFF 50	12 000 – 14 000	10	42719106	CD PFF 50 A 60	-
		80	SBH 20-50, BO PFF 50	12 000 – 14 000	10	42719108	CD PFF 50 A 80	-
		120	SBH 20-50, BO PFF 50	12 000 – 14 000	10	42719112	CD PFF 50 A 120	-
75	A	40	SBH 75, BO PFF 75	8 000 – 10 000	10	42719204	CD PFF 75 A 40	-
		60	SBH 75, BO PFF 75	8 000 – 10 000	10	42719206	CD PFF 75 A 60	-
		80	SBH 75, BO PFF 75	8 000 – 10 000	10	42719208	CD PFF 75 A 80	-
		120	SBH 75, BO PFF 75	8 000 – 10 000	10	42719212	CD PFF 75 A 120	-
System CDR								
50	A	40	SBHR 20-75	12 000 – 14 000	10	47202527	CDR PFF 50 A 40	-
		60	SBHR 20-75	12 000 – 14 000	10	47202528	CDR PFF 50 A 60	-
		80	SBHR 20-75	12 000 – 14 000	10	47202090	CDR PFF 50 A 80	-
		120	SBHR 20-75	12 000 – 14 000	10	47202529	CDR PFF 50 A 120	-
75	A	40	SBHR 20-75	8 000 – 10 000	10	47202530	CDR PFF 75 A 40	-
		60	SBHR 20-75	8 000 – 10 000	10	47202531	CDR PFF 75 A 60	-
		80	SBHR 20-75	8 000 – 10 000	10	47202091	CDR PFF 75 A 80	-
		120	SBHR 20-75	8 000 – 10 000	10	47202532	CDR PFF 75 A 120	-



Wykonanie Korund cyrkonowy Z

Do szlifu zgrubnego z dużą ilością usuwanego materiału. Długa żywotność narzędzia.



Cechy produktu:

- Wysoki komfort pracy dzięki łatwemu prowadzeniu i bezwibracyjnej pracy.
- Narzędzia nie zapychają się, nie ślizgają oraz nie obluźwiają się.
- Szybka wymiana narzędzia dzięki innowacyjnemu systemowi zamykania COMBIDISC zapewnia wysoką ekonomiczność. Oprawki do krążków ściernych należy zamawiać oddzielnie.

D ₁ [mm]	Materiały ścierne	Wielkość ziarna	Pasujące uchwyty	Zalec. obr./min		Nr artykułu	Nazwa	Cena/sztuka PLN	
System CD									
50	Z	40	SBH 20-50, BO PFF 50	12 000 – 14 000	10	42719504	CD PFF 50 Z 40	-	
		60	SBH 20-50, BO PFF 50	12 000 – 14 000	10	42719506	CD PFF 50 Z 60	-	
		80	SBH 20-50, BO PFF 50	12 000 – 14 000	10	42719508	CD PFF 50 Z 80	-	
		120	SBH 20-50, BO PFF 50	12 000 – 14 000	10	42719512	CD PFF 50 Z 120	-	
75	Z	40	SBH 75, BO PFF 75	8 000 – 10 000	10	42719704	CD PFF 75 Z 40	-	
		60	SBH 75, BO PFF 75	8 000 – 10 000	10	42719706	CD PFF 75 Z 60	-	
		80	SBH 75, BO PFF 75	8 000 – 10 000	10	42719708	CD PFF 75 Z 80	-	
		120	SBH 75, BO PFF 75	8 000 – 10 000	10	42719712	CD PFF 75 Z 120	-	
System CDR									
50	Z	40	SBHR 20-75	12 000 – 14 000	10	47202125	CDR PFF 50 Z 40	-	
		60	SBHR 20-75	12 000 – 14 000	10	47202126	CDR PFF 50 Z 60	-	
		80	SBHR 20-75	12 000 – 14 000	10	47202533	CDR PFF 50 Z 80	-	
		120	SBHR 20-75	12 000 – 14 000	10	47202534	CDR PFF 50 Z 120	-	
75	Z	40	SBHR 20-75	8 000 – 10 000	10	47202101	CDR PFF 75 Z 40	-	
		60	SBHR 20-75	8 000 – 10 000	10	47202535	CDR PFF 75 Z 60	-	
		80	SBHR 20-75	8 000 – 10 000	10	47202536	CDR PFF 75 Z 80	-	
		120	SBHR 20-75	8 000 – 10 000	10	47202092	CDR PFF 75 Z 120	-	

Uchwyt do ściernicy listkowej Mini-POLIFAN

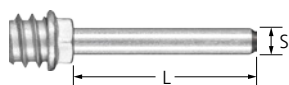

BO PFF

Trzpień mocujący pasujący do COMBIDISC-Mini-POLIFAN.

S [mm]	L [mm]	Pasujące narzędzie		Nr artykułu	Nazwa	Cena/sztuka PLN
6	40	CD PFF 50	1	42700050	BO PFF 50	-
		CD PFF 75	1	42700075	BO PFF 75	-

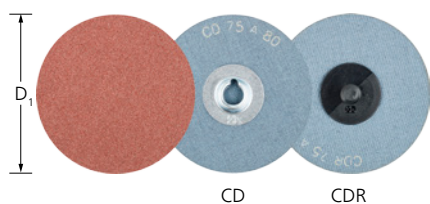

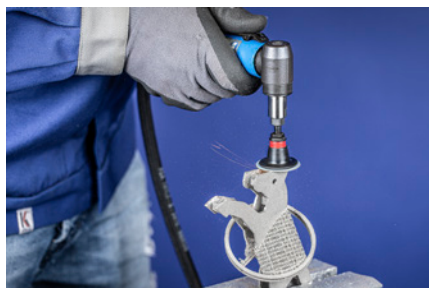

Wykonanie Korund A

Do uniwersalnych prac szlifierskich od szlifu zgrubnego po szlif precyzyjny w przemyśle i rzemiośle.



Cechy produktu:

- Wysoki komfort pracy dzięki łatwemu prowadzeniu i bezwibracyjnej pracy.
- Narzędzia nie zapychają się, nie ślizgają oraz nie obluzowują się.
- Szybka wymiana narzędzia dzięki innowacyjnemu systemowi zamykania COMBIDISC zapewnia wysoką ekonomiczność. Oprawki do krążków ściernych należy zamawiać oddzielnie.

D ₁ [mm]	Materiały ścierne	Wielkość ziarna	Zalec. obr./min		Nr artykułu	Nazwa	Cena/ sztuka PLN
System CD 							
20	A	60	20 000 – 35 000	100	42750206	CD 20 A 60	-
		80	20 000 – 35 000	100	42750208	CD 20 A 80	-
		120	20 000 – 35 000	100	42750212	CD 20 A 120	-
		180	20 000 – 35 000	100	42750218	CD 20 A 180	-
		320	20 000 – 35 000	100	42750232	CD 20 A 320	-
25	A	60	15 000 – 26 000	100	42750306	CD 25 A 60	-
		80	15 000 – 26 000	100	42750308	CD 25 A 80	-
		120	15 000 – 26 000	100	42750312	CD 25 A 120	-
		180	15 000 – 26 000	100	42750318	CD 25 A 180	-
		320	15 000 – 26 000	100	42750332	CD 25 A 320	-
38	A	36	10 000 – 16 000	100	42750403	CD 38 A 36	-
		60	10 000 – 16 000	100	42750406	CD 38 A 60	-
		80	10 000 – 16 000	100	42750408	CD 38 A 80	-
		120	10 000 – 16 000	100	42750412	CD 38 A 120	-
		180	10 000 – 16 000	100	42750418	CD 38 A 180	-
50	A	36	8 000 – 13 000	100	42750503	CD 50 A 36	-
		60	8 000 – 13 000	100	42750506	CD 50 A 60	-
		80	8 000 – 13 000	100	42750508	CD 50 A 80	-
		120	8 000 – 13 000	100	42750512	CD 50 A 120	-
		180	8 000 – 13 000	100	42750518	CD 50 A 180	-
75	A	36	5 000 – 9 000	50	42750703	CD 75 A 36	-
		60	5 000 – 9 000	50	42750706	CD 75 A 60	-
		80	5 000 – 9 000	50	42750708	CD 75 A 80	-
		120	5 000 – 9 000	50	42750712	CD 75 A 120	-
		180	5 000 – 9 000	50	42750718	CD 75 A 180	-
		320	5 000 – 9 000	50	42750732	CD 75 A 320	-
System CDR 							
20	A	60	20 000 – 35 000	100	42770206	CDR 20 A 60	-
		80	20 000 – 35 000	100	42770208	CDR 20 A 80	-
		120	20 000 – 35 000	100	42770212	CDR 20 A 120	-
25	A	60	15 000 – 26 000	100	42770306	CDR 25 A 60	-
		80	15 000 – 26 000	100	42770308	CDR 25 A 80	-
		120	15 000 – 26 000	100	42770312	CDR 25 A 120	-
		180	15 000 – 26 000	100	42770318	CDR 25 A 180	-
		320	15 000 – 26 000	100	42770332	CDR 25 A 320	-
38	A	36	10 000 – 16 000	100	42770403	CDR 38 A 36	-
		60	10 000 – 16 000	100	42770406	CDR 38 A 60	-

Więcej na następnej stronie



D ₁ [mm]	Materiały ścierne	Wielkość ziarna	Zalec. obr./min		Nr artykułu	Nazwa	Cena/sztuka PLN
38	A	80	10 000 – 16 000	100	42770408	CDR 38 A 80	-
		120	10 000 – 16 000	100	42770412	CDR 38 A 120	-
		180	10 000 – 16 000	100	42770418	CDR 38 A 180	-
		320	10 000 – 16 000	100	42770432	CDR 38 A 320	-
50	A	36	8 000 – 13 000	100	42770503	CDR 50 A 36	-
		60	8 000 – 13 000	100	42770506	CDR 50 A 60	-
		80	8 000 – 13 000	100	42770508	CDR 50 A 80	-
		120	8 000 – 13 000	100	42770512	CDR 50 A 120	-
		180	8 000 – 13 000	100	42770518	CDR 50 A 180	-
		320	8 000 – 13 000	100	42770532	CDR 50 A 320	-
75	A	36	5 000 – 9 000	50	42770703	CDR 75 A 36	-
		60	5 000 – 9 000	50	42770706	CDR 75 A 60	-
		80	5 000 – 9 000	50	42770708	CDR 75 A 80	-
		120	5 000 – 9 000	50	42770712	CDR 75 A 120	-
		180	5 000 – 9 000	50	42770718	CDR 75 A 180	-
		320	5 000 – 9 000	50	42770732	CDR 75 A 320	-

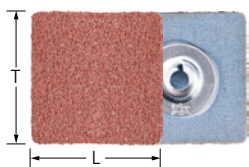

Wykonanie z korundu A do szlifowania liniowego

Do uniwersalnych prac szlifierskich od szlif zgrubnego po szlif precyzyjny w przemyśle i rzemiośle. Do szlifowania narożników, do przygotowywania liniowych obrazów szlif.

Cechy produktu:

- Wysoka ekonomiczność dzięki szybkiej wymianie narzędzia. Wymagane oprawki do krążków ściernych należy zamawiać oddzielnie.
- Wysoki poziom komfortu dzięki spokojnej pracy i wysokiej precyzji.
- Narzędzia nie zapychają się, nie ślizgają oraz nie obłuzowują się.

L [mm]	T [mm]	Materiały ścierne	Wielkość ziarna		Nr artykułu	Nazwa	Cena/sztuka PLN
System CD							
35	35	A	60	100	42799034	CD SQ 35x35 A 60	-
			120	100	42799035	CD SQ 35x35 A 120	-
			180	100	42799036	CD SQ 35x35 A 180	-

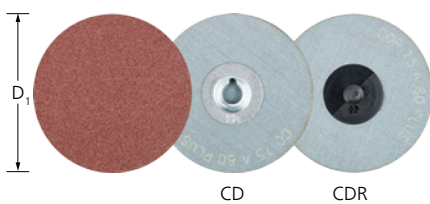

Wykonanie Korund A-PLUS

Do uniwersalnych prac szlifierskich od szlif zgrubnego po szlif precyzyjny. Stabilność materiału nośnego zapewnia najwyższą jakość szlifowania. Ze względu na dużą odporność na zrywanie nadaje się do szlifowania krawędzi.



Cechy produktu:

- Wysoki komfort pracy dzięki łatwemu prowadzeniu i bezwibracyjnej pracy.
- Narzędzia nie zapychają się, nie ślizgają oraz nie obłuzowują się.
- Szybka wymiana narzędzia dzięki innowacyjnemu systemowi zamykania COMBIDISC zapewnia wysoką ekonomiczność. Oprawki do krążków ściernych należy zamawiać oddzielnie.

D ₁ [mm]	Materiały ścierne	Wielkość ziarna	Zalec. obr./min		Nr artykułu	Nazwa	Cena/sztuka PLN
System CD							
50	A-PLUS	36	8 000 – 13 000	100	42755503	CD 50 A 36 PLUS	-
		60	8 000 – 13 000	100	42755506	CD 50 A 60 PLUS	-
		80	8 000 – 13 000	100	42755508	CD 50 A 80 PLUS	-
		120	8 000 – 13 000	100	42755512	CD 50 A 120 PLUS	-
75	A-PLUS	36	5 000 – 9 000	50	42755703	CD 75 A 36 PLUS	-
		60	5 000 – 9 000	50	42755706	CD 75 A 60 PLUS	-
		80	5 000 – 9 000	50	42755708	CD 75 A 80 PLUS	-
		120	5 000 – 9 000	50	42755712	CD 75 A 120 PLUS	-

Więcej na następnej stronie



D ₁ [mm]	Materiały ścierne	Wielkość ziarna	Zalec. obr./min		Nr artykułu	Nazwa	Cena/ sztuka PLN
System CDR 							
50	A-PLUS	36	8 000 – 13 000	100	42775503	CDR 50 A 36 PLUS	-
		60	8 000 – 13 000	100	42775506	CDR 50 A 60 PLUS	-
		80	8 000 – 13 000	100	42775508	CDR 50 A 80 PLUS	-
		120	8 000 – 13 000	100	42775512	CDR 50 A 120 PLUS	-
75	A-PLUS	36	5 000 – 9 000	50	42775703	CDR 75 A 36 PLUS	-
		60	5 000 – 9 000	50	42775706	CDR 75 A 60 PLUS	-
		80	5 000 – 9 000	50	42775708	CDR 75 A 80 PLUS	-
		120	5 000 – 9 000	50	42775712	CDR 75 A 120 PLUS	-

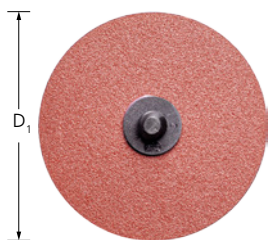

Wykonanie RS Korund A-PLUS

Idealny do uniwersalnych prac szlifierskich od szlifu zgrubnego po szlif precyzyjny przy wysokich właściwościach szlifowania i dużej żywotności, doskonale sprawdza się też w trudno dostępnych miejscach.



Cechy produktu:

- Doskonale nadaje się do wstecznego szlifowania spoin naprawczych np. w obudowach, szczelinach i rowkach silników.
- Okładzina ścierna znajduje się na spodzie narzędzia. Umożliwia to wygodną i bezpieczną pracę od tyłu w trudno dostępnych miejscach.
- Idealny do obróbki przyspawanych blach komór spalania. Wymagany talerz wsporczy należy zamawiać osobno.

D ₁ [mm]	Materiały ścierne	Wielkość ziarna	Zalec. obr./min		Nr artykułu	Nazwa	Cena/ sztuka PLN
System CDR 							
38	A-PLUS	60	10 000 – 16 000	100	42799025	CDR 38 A 60 PLUS RS	-
		80	10 000 – 16 000	100	42799026	CDR 38 A 80 PLUS RS	-
		120	10 000 – 16 000	100	42799027	CDR 38 A 120 PLUS RS	-
50	A-PLUS	60	8 000 – 13 000	100	42799028	CDR 50 A 60 PLUS RS	-
		80	8 000 – 13 000	100	42799029	CDR 50 A 80 PLUS RS	-
		120	8 000 – 13 000	100	42799030	CDR 50 A 120 PLUS RS	-
75	A-PLUS	60	5 000 – 9 000	50	42799031	CDR 75 A 60 PLUS RS	-
		80	5 000 – 9 000	50	42799032	CDR 75 A 80 PLUS RS	-
		120	5 000 – 9 000	50	42799033	CDR 75 A 120 PLUS RS	-



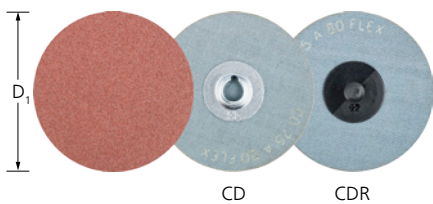

Wykonanie Korund A-FLEX

Szczególnie elastyczne tarcze, idealne do obróbki konturów, powierzchni wypukłych oraz wklęsłych. Narzędzia można stosować przy produkcji narzędzi oraz form. Pozostawiają bezsmugowy obraz obrabianej powierzchni.

Cechy produktu:

- Wysoki komfort pracy dzięki łatwemu prowadzeniu i bezwibracyjnej pracy.
- Narzędzia nie zapychają się, nie ślizgają oraz nie obluzowują się.
- Szybka wymiana narzędzia dzięki innowacyjnemu systemowi zamykania COMBIDISC zapewnia wysoką ekonomiczność. Oprawki do krążków ściernych należy zamawiać oddzielnie.

D ₁ [mm]	Materiały ścierne	Wielkość ziarna	Zalec. obr./min		Nr artykułu	Nazwa	Cena/sztuka PLN
System CD							
38	A-FLEX	60 FLEX	10 000 – 16 000	100	42757406	CD 38 A 60 FLEX	-
		80 FLEX	10 000 – 16 000	100	42757408	CD 38 A 80 FLEX	-
		120 FLEX	10 000 – 16 000	100	42757412	CD 38 A 120 FLEX	-
50	A-FLEX	60 FLEX	8 000 – 13 000	100	42757506	CD 50 A 60 FLEX	-
		80 FLEX	8 000 – 13 000	100	42757508	CD 50 A 80 FLEX	-
		120 FLEX	8 000 – 13 000	100	42757512	CD 50 A 120 FLEX	-
75	A-FLEX	60 FLEX	5 000 – 9 000	50	42757706	CD 75 A 60 FLEX	-
		80 FLEX	5 000 – 9 000	50	42757708	CD 75 A 80 FLEX	-
		120 FLEX	5 000 – 9 000	50	42757712	CD 75 A 120 FLEX	-
System CDR							
38	A-FLEX	60 FLEX	10 000 – 16 000	100	42777406	CDR 38 A 60 FLEX	-
		120 FLEX	10 000 – 16 000	100	42777412	CDR 38 A 120 FLEX	-
75	A-FLEX	60 FLEX	5 000 – 9 000	50	42777706	CDR 75 A 60 FLEX	-
		80 FLEX	5 000 – 9 000	50	42777708	CDR 75 A 80 FLEX	-
		120 FLEX	5 000 – 9 000	50	42777712	CDR 75 A 120 FLEX	-

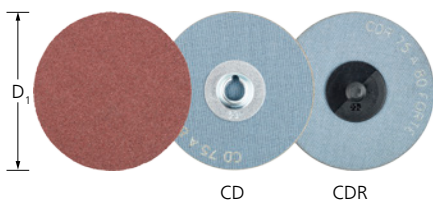

Wykonanie Korund A-FORTE

Do uniwersalnych prac szlifierskich od szlif zgrubnego po szlif precyzyjny przy wysokich właściwościach szlifowania i długiej żywotności.





Cechy produktu:

- Wysoki komfort pracy dzięki łatwemu prowadzeniu i bezwibracyjnej pracy.
- Narzędzia nie zapychają się, nie ślizgają oraz nie obluzowują się.
- Szybka wymiana narzędzia dzięki innowacyjnemu systemowi zamykania COMBIDISC zapewnia wysoką ekonomiczność. Oprawki do krążków ściernych należy zamawiać oddzielnie.

D ₁ [mm]	Materiały ścierne	Wielkość ziarna	Zalec. obr./min		Nr artykułu	Nazwa	Cena/sztuka PLN
System CD							
25	A-FORTE	60 FORTE	15 000 – 26 000	100	42751306	CD 25 A 60 FORTE	-
		80 FORTE	15 000 – 26 000	100	42751308	CD 25 A 80 FORTE	-
		120 FORTE	15 000 – 26 000	100	42751312	CD 25 A 120 FORTE	-
38	A-FORTE	36 FORTE	10 000 – 16 000	100	42751403	CD 38 A 36 FORTE	-
		60 FORTE	10 000 – 16 000	100	42751406	CD 38 A 60 FORTE	-
		80 FORTE	10 000 – 16 000	100	42751408	CD 38 A 80 FORTE	-
		120 FORTE	10 000 – 16 000	100	42751412	CD 38 A 120 FORTE	-
50	A-FORTE	36 FORTE	8 000 – 13 000	100	42751503	CD 50 A 36 FORTE	-
		60 FORTE	8 000 – 13 000	100	42751506	CD 50 A 60 FORTE	-
		80 FORTE	8 000 – 13 000	100	42751508	CD 50 A 80 FORTE	-

Więcej na następnej stronie

D ₁ [mm]	Materiały ściernie	Wielkość ziarna	Zalec. obr./min		Nr artykułu	Nazwa	Cena/sztuka PLN
50	A-FORTE	120 FORTE	8 000 – 13 000	100	42751512	CD 50 A 120 FORTE	-
75	A-FORTE	36 FORTE	5 000 – 9 000	50	42751703	CD 75 A 36 FORTE	-
		60 FORTE	5 000 – 9 000	50	42751706	CD 75 A 60 FORTE	-
		80 FORTE	5 000 – 9 000	50	42751708	CD 75 A 80 FORTE	-
		120 FORTE	5 000 – 9 000	50	42751712	CD 75 A 120 FORTE	-
System CDR 							
25	A-FORTE	60 FORTE	15 000 – 26 000	100	42771306	CDR 25 A 60 FORTE	-
		80 FORTE	15 000 – 26 000	100	42771308	CDR 25 A 80 FORTE	-
		120 FORTE	15 000 – 26 000	100	42771312	CDR 25 A 120 FORTE	-
38	A-FORTE	36 FORTE	10 000 – 16 000	100	42771403	CDR 38 A 36 FORTE	-
		60 FORTE	10 000 – 16 000	100	42771406	CDR 38 A 60 FORTE	-
		80 FORTE	10 000 – 16 000	100	42771408	CDR 38 A 80 FORTE	-
		120 FORTE	10 000 – 16 000	100	42771412	CDR 38 A 120 FORTE	-
50	A-FORTE	36 FORTE	8 000 – 13 000	100	42771503	CDR 50 A 36 FORTE	-
		60 FORTE	8 000 – 13 000	100	42771506	CDR 50 A 60 FORTE	-
		80 FORTE	8 000 – 13 000	100	42771508	CDR 50 A 80 FORTE	-
		120 FORTE	8 000 – 13 000	100	42771512	CDR 50 A 120 FORTE	-
75	A-FORTE	36 FORTE	5 000 – 9 000	50	42771703	CDR 75 A 36 FORTE	-
		60 FORTE	5 000 – 9 000	50	42771706	CDR 75 A 60 FORTE	-
		80 FORTE	5 000 – 9 000	50	42771708	CDR 75 A 80 FORTE	-
		120 FORTE	5 000 – 9 000	50	42771712	CDR 75 A 120 FORTE	-

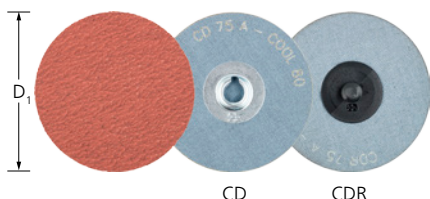



Wykonanie Korund A-COOL

Do uniwersalnych prac szlifierskich od szlifu zgrubnego po szlif precyzyjny na trudno skrawalnych materiałach, jak np. stal nierdzewna (INOX). Dodatki aktywujące szlifowanie powodują wyraźnie lepsze zdzieranie materiału, zapobiegają zapychaniu się narzędzia i umożliwiają chłodniejszy szlif.



Cechy produktu:

- Wysoki komfort pracy dzięki łatwemu prowadzeniu i bezwibracyjnej pracy.
- Narzędzia nie zapychają się, nie ślizgają oraz nie obłuzowują się.
- Szybka wymiana narzędzia dzięki innowacyjnemu systemowi zamykania COMBIDISC zapewnia wysoką ekonomiczność. Oprawki do kważków ściernych należy zamawiać oddzielnie.

D ₁ [mm]	Materiały ściernie	Wielkość ziarna	Zalec. obr./min		Nr artykułu	Nazwa	Cena/sztuka PLN
System CD 							
50	A-COOL	36	8 000 – 13 000	100	42752503	CD 50 A-COOL 36	-
		60	8 000 – 13 000	100	42752506	CD 50 A-COOL 60	-
		80	8 000 – 13 000	100	42752508	CD 50 A-COOL 80	-
75	A-COOL	36	5 000 – 9 000	50	42752703	CD 75 A-COOL 36	-
		60	5 000 – 9 000	50	42752706	CD 75 A-COOL 60	-
		80	5 000 – 9 000	50	42752708	CD 75 A-COOL 80	-
System CDR 							
50	A-COOL	36	8 000 – 13 000	100	42772503	CDR 50 A-COOL 36	-
		60	8 000 – 13 000	100	42772506	CDR 50 A-COOL 60	-
		80	8 000 – 13 000	100	42772508	CDR 50 A-COOL 80	-
75	A-COOL	36	5 000 – 9 000	50	42772703	CDR 75 A-COOL 36	-
		60	5 000 – 9 000	50	42772706	CDR 75 A-COOL 60	-
		80	5 000 – 9 000	50	42772708	CDR 75 A-COOL 80	-

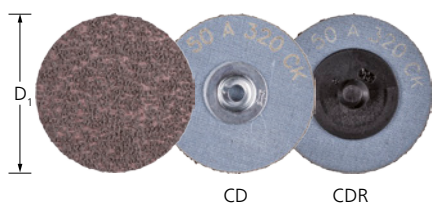



Wykonanie Korund A, ziarno kompaktowe

Znakomicie nadaje się do szlifowania dokładnego, bardzo dokładnego i wstępnego polerowania. Samoostrzące się ziarno kompaktowe nadaje narzędziu bardzo długą żywotność i pozwala uzyskiwać spójną chropowatość powierzchni w ciągu całego cyklu jego pracy.

Cechy produktu:

- Wysoki komfort pracy dzięki łatwemu prowadzeniu i bezwibracyjnej pracy.
- Narzędzia nie zapychają się, nie ślizgają oraz nie obluzowują się.
- Wymagany talerz wsporczy należy zamawiać osobno. Należy wykorzystywać wyłącznie talerze wsporcze o średnicy 20–50 mm.

D ₁ [mm]	Materiały ścierne	Wielkość ziarna	Zalec. obr./min		Nr artykułu	Nazwa	Cena/ sztuka PLN
System CD 							
50	A-CK	120	3 800 – 13 000	100	42755012	CD 50 A 120 CK	-
		180	3 800 – 13 000	100	42755018	CD 50 A 180 CK	-
		240	3 800 – 13 000	100	42755024	CD 50 A 240 CK	-
		320	3 800 – 13 000	100	42755032	CD 50 A 320 CK	-
		400	3 800 – 13 000	100	42755040	CD 50 A 400 CK	-
		600	3 800 – 13 000	100	42755060	CD 50 A 600 CK	-
		800	3 800 – 13 000	100	42755080	CD 50 A 800 CK	-
		1000	3 800 – 13 000	100	42755100	CD 50 A 1000 CK	-
		1200	3 800 – 13 000	100	42755120	CD 50 A 1200 CK	-
		75	A-CK	120	2 500 – 9 000	50	42757012
180	2 500 – 9 000			50	42757018	CD 75 A 180 CK	-
400	2 500 – 9 000			50	42757040	CD 75 A 400 CK	-
600	2 500 – 9 000			50	42757060	CD 75 A 600 CK	-
800	2 500 – 9 000			50	42757080	CD 75 A 800 CK	-
1000	2 500 – 9 000			50	42757100	CD 75 A 1000 CK	-
1200	2 500 – 9 000			50	42757120	CD 75 A 1200 CK	-
System CDR 							
50	A-CK	120	3 800 – 13 000	100	42795012	CDR 50 A 120 CK	-
		180	3 800 – 13 000	100	42795018	CDR 50 A 180 CK	-
		240	3 800 – 13 000	100	42795024	CDR 50 A 240 CK	-
		320	3 800 – 13 000	100	42795032	CDR 50 A 320 CK	-
		400	3 800 – 13 000	100	42795040	CDR 50 A 400 CK	-
		600	3 800 – 13 000	100	42795060	CDR 50 A 600 CK	-
		800	3 800 – 13 000	100	42795080	CDR 50 A 800 CK	-
		1000	3 800 – 13 000	100	42795100	CDR 50 A 1000 CK	-
		1200	3 800 – 13 000	100	42795120	CDR 50 A 1200 CK	-
		75	A-CK	320	2 500 – 9 000	50	42797032
400	2 500 – 9 000			50	42797040	CDR 75 A 400 CK	-
600	2 500 – 9 000			50	42797060	CDR 75 A 600 CK	-
800	2 500 – 9 000			50	42797080	CDR 75 A 800 CK	-
1000	2 500 – 9 000			50	42797100	CDR 75 A 1000 CK	-
1200	2 500 – 9 000			50	42797120	CDR 75 A 1200 CK	-

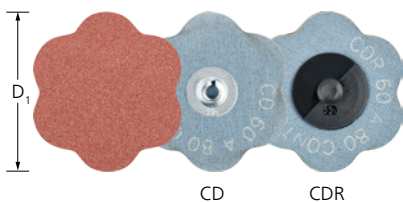



Wykonanie Korund A-CONTOUR

Bardzo elastyczne, łatwo dopasowują się do konturu obrabianego. Unika się „wcinania” narzędzia w element obrabiany.



Cechy produktu:

- Wysoki komfort pracy dzięki łatwemu prowadzeniu i bezwibracyjnej pracy.
- Narzędzia nie zapychają się, nie ślizgają oraz nie obluźwiają się.
- Szybka wymiana narzędzia dzięki innowacyjnemu systemowi zamykania COMBIDISC zapewnia wysoką ekonomiczność. Oprawki do krążków ściernych należy zamawiać oddzielnie.

D ₁ [mm]	Materiały ściernie	Wielkość ziarna	Zalec. obr./min		Nr artykułu	Nazwa	Cena/sztuka PLN
System CD 							
60	A	60 CONTOUR	7 500 – 11 000	50	42759001	CD 60 A 60 CONTOUR	-
		80 CONTOUR	7 500 – 11 000	50	42759002	CD 60 A 80 CONTOUR	-
		120 CONTOUR	7 500 – 11 000	50	42759003	CD 60 A 120 CONTOUR	-
		180 CONTOUR	7 500 – 11 000	50	42759004	CD 60 A 180 CONTOUR	-
System CDR 							
60	A	60 CONTOUR	7 500 – 11 000	50	42759005	CDR 60 A 60 CONTOUR	-
		80 CONTOUR	7 500 – 11 000	50	42759006	CDR 60 A 80 CONTOUR	-
		120 CONTOUR	7 500 – 11 000	50	42759007	CDR 60 A 120 CONTOUR	-
		180 CONTOUR	7 500 – 11 000	50	42759008	CDR 60 A 180 CONTOUR	-

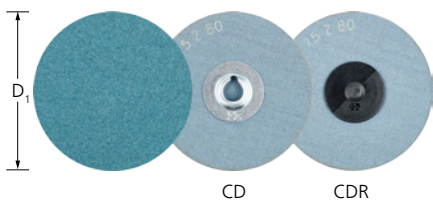



Wykonanie Korund cyrkonowy Z

Do szlifu zgrubnego z dużą ilością zdzieranego materiału i dużą żywotnością. Bardzo dobre właściwości przy szlifie zgrubnym z ziarnem 36 oraz 60





Cechy produktu:

- Wysoki komfort pracy dzięki łatwemu prowadzeniu i bezwibracyjnej pracy.
- Narzędzia nie zapychają się, nie ślizgają oraz nie obluźwiają się.
- Szybka wymiana narzędzia dzięki innowacyjnemu systemowi zamykania COMBIDISC zapewnia wysoką ekonomiczność. Oprawki do krążków ściernych należy zamawiać oddzielnie.

D ₁ [mm]	Materiały ściernie	Wielkość ziarna	Zalec. obr./min		Nr artykułu	Nazwa	Cena/sztuka PLN
System CD 							
38	Z	36	5 000 – 16 000	100	42753403	CD 38 Z 36	-
		60	5 000 – 16 000	100	42753406	CD 38 Z 60	-
		80	5 000 – 16 000	100	42753408	CD 38 Z 80	-
50	Z	36	3 800 – 13 000	100	42753503	CD 50 Z 36	-
		60	3 800 – 13 000	100	42753506	CD 50 Z 60	-
		80	3 800 – 13 000	100	42753508	CD 50 Z 80	-
75	Z	36	2 500 – 9 000	50	42753703	CD 75 Z 36	-
		60	2 500 – 9 000	50	42753706	CD 75 Z 60	-
		80	2 500 – 9 000	50	42753708	CD 75 Z 80	-

Więcej na następnej stronie



D ₁ [mm]	Materiały ścierne	Wielkość ziarna	Zalec. obr./min		Nr artykułu	Nazwa	Cena/sztuka PLN
System CDR							
38	Z	36	5 000 – 16 000	100	42773403	CDR 38 Z 36	-
		60	5 000 – 16 000	100	42773406	CDR 38 Z 60	-
		80	5 000 – 16 000	100	42773408	CDR 38 Z 80	-
50	Z	36	3 800 – 13 000	100	42773503	CDR 50 Z 36	-
		60	3 800 – 13 000	100	42773506	CDR 50 Z 60	-
		80	3 800 – 13 000	100	42773508	CDR 50 Z 80	-
75	Z	36	2 500 – 9 000	50	42773703	CDR 75 Z 36	-
		60	2 500 – 9 000	50	42773706	CDR 75 Z 60	-
		80	2 500 – 9 000	50	42773708	CDR 75 Z 80	-

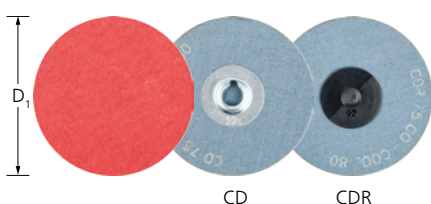



Wykonanie ziarno ceramiczne CO-COOL

Stać wydajność pracy i agresywne szlifowanie za sprawą samoostrzącego się ziarna ceramicznego. Dodatki aktywne zwiększają wydajność zdzierania, przeciwdziałają zapychaniu się, i umożliwiają chłodniejszy szlif na twardych, źle przewodzących ciepło materiałach.



Cechy produktu:

- Wysoki komfort pracy dzięki łatwemu prowadzeniu i bezwibracyjnej pracy.
- Narzędzia nie zapychają się, nie ślizgają oraz nie obłuzowują się.
- Szybka wymiana narzędzia dzięki innowacyjnemu systemowi zamykania COMBIDISC zapewnia wysoką ekonomiczność. Oprawki do krążków ściernych należy zamawiać oddzielnie.

D ₁ [mm]	Materiały ścierne	Wielkość ziarna	Zalec. obr./min		Nr artykułu	Nazwa	Cena/sztuka PLN
System CD							
38	CO-COOL	24	5 000 – 16 000	100	42756402	CD 38 CO-COOL 24	-
		36	5 000 – 16 000	100	42756403	CD 38 CO-COOL 36	-
		60	5 000 – 16 000	100	42756406	CD 38 CO-COOL 60	-
		80	5 000 – 16 000	100	42756408	CD 38 CO-COOL 80	-
		120	5 000 – 16 000	100	42756412	CD 38 CO-COOL 120	-
50	CO-COOL	24	3 800 – 13 000	100	42756502	CD 50 CO-COOL 24	-
		36	3 800 – 13 000	100	42756503	CD 50 CO-COOL 36	-
		60	3 800 – 13 000	100	42756506	CD 50 CO-COOL 60	-
		80	3 800 – 13 000	100	42756508	CD 50 CO-COOL 80	-
		120	3 800 – 13 000	100	42756512	CD 50 CO-COOL 120	-
75	CO-COOL	24	2 500 – 9 000	50	42756702	CD 75 CO-COOL 24	-
		36	2 500 – 9 000	50	42756703	CD 75 CO-COOL 36	-
		60	2 500 – 9 000	50	42756706	CD 75 CO-COOL 60	-
		80	2 500 – 9 000	50	42756708	CD 75 CO-COOL 80	-
		120	2 500 – 9 000	50	42756712	CD 75 CO-COOL 120	-
System CDR							
38	CO-COOL	36	5 000 – 16 000	100	42776403	CDR 38 CO-COOL 36	-
		60	5 000 – 16 000	100	42776406	CDR 38 CO-COOL 60	-
		80	5 000 – 16 000	100	42776408	CDR 38 CO-COOL 80	-
		120	5 000 – 16 000	100	42776412	CDR 38 CO-COOL 120	-
50	CO-COOL	24	3 800 – 13 000	100	42776502	CDR 50 CO-COOL 24	-
		36	3 800 – 13 000	100	42776503	CDR 50 CO-COOL 36	-
		60	3 800 – 13 000	100	42776506	CDR 50 CO-COOL 60	-
		80	3 800 – 13 000	100	42776508	CDR 50 CO-COOL 80	-

Więcej na następnej stronie

D ₁ [mm]	Materiały ścierne	Wielkość ziarna	Zalec. obr./min		Nr artykułu	Nazwa	Cena/ sztuka PLN
50	CO-COOL	120	3 800 – 13 000	100	42776512	CDR 50 CO-COOL 120	-
75	CO-COOL	24	2 500 – 9 000	50	42776702	CDR 75 CO-COOL 24	-
		36	2 500 – 9 000	50	42776703	CDR 75 CO-COOL 36	-
		60	2 500 – 9 000	50	42776706	CDR 75 CO-COOL 60	-
		80	2 500 – 9 000	50	42776708	CDR 75 CO-COOL 80	-
		120	2 500 – 9 000	50	42776712	CDR 75 CO-COOL 120	-

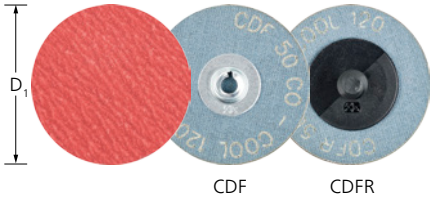



Małe tarcze z ziarnem ceramicznym CO-COOL

Stać wydajność pracy i agresywne szlifowanie za sprawą samostrzącającego się ziarna ceramicznego. Dodatki aktywne zwiększają wydajność zdzierania, przeciwdziałają zapychaniu się, i umożliwiają chłodniejszy szlif na twardych, źle przewodzących ciepło materiałach.

Cechy produktu:

- Niezastąpione przy szlifie płaskim i szlifowaniu krawędzi. Tarcza ścierna wzmocniona włóknem zwiększa agresywność narzędzia.

- Wysoka ekonomiczność dzięki szybkiej wymianie narzędzia. Wysoki komfort pracy dzięki łatwemu prowadzeniu i bezwibracyjnej pracy.
- Wymagany talerz wsporczy należy zamawiać osobno. Narzędzia nie kleją się, nie ślizgają się, nie spadają z trzpienia.

D ₁ [mm]	Materiały ścierne	Wielkość ziarna	Zalec. obr./min		Nr artykułu	Nazwa	Cena/ sztuka PLN
System CD 							
50	CO-COOL	36	3 800 – 13 000	100	42749503	CDF 50 CO-COOL 36	-
		50	3 800 – 13 000	100	42749505	CDF 50 CO-COOL 50	-
		80	3 800 – 13 000	100	42749508	CDF 50 CO-COOL 80	-
		120	3 800 – 13 000	100	42749512	CDF 50 CO-COOL 120	-
75	CO-COOL	36	2 500 – 9 000	50	42749703	CDF 75 CO-COOL 36	-
		50	2 500 – 9 000	50	42749705	CDF 75 CO-COOL 50	-
		80	2 500 – 9 000	50	42749708	CDF 75 CO-COOL 80	-
		120	2 500 – 9 000	50	42749712	CDF 75 CO-COOL 120	-
System CDR 							
50	CO-COOL	36	3 800 – 13 000	100	42778503	CDFR 50 CO-COOL 36	-
		50	3 800 – 13 000	100	42778505	CDFR 50 CO-COOL 50	-
		80	3 800 – 13 000	100	42778508	CDFR 50 CO-COOL 80	-
		120	3 800 – 13 000	100	42778512	CDFR 50 CO-COOL 120	-
75	CO-COOL	36	2 500 – 9 000	50	42778703	CDFR 75 CO-COOL 36	-
		50	2 500 – 9 000	50	42778705	CDFR 75 CO-COOL 50	-
		80	2 500 – 9 000	50	42778708	CDFR 75 CO-COOL 80	-
		120	2 500 – 9 000	50	42778712	CDFR 75 CO-COOL 120	-



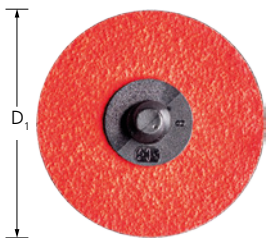

Wykonanie małe tarcze fibrowe RS z ziarnem ceramicznym CO-COOL

Stać wydajność pracy i agresywne szlifowanie za sprawą samoostrzącego się ziarna ceramicznego. Dodatki aktywne zwiększają wydajność zdzierania, przeciwdziałają zapychaniu się, i umożliwiają chłodniejszy szlif na twardych, źle przewodzących ciepło materiałach.

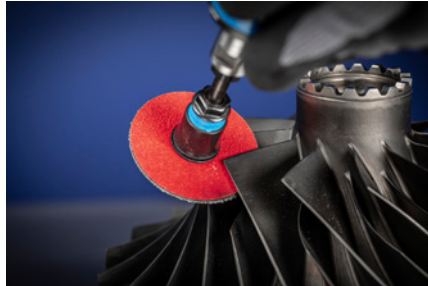

Cechy produktu:

- Doskonale nadaje się do wstecznego szlifowania spoin naprawczych np. w obudowach, szczelinach i rowkach silników.
- Okładzina ścierna znajduje się na spodzie narzędzia. Umożliwia to wygodną i bezpieczną pracę od tyłu w trudno dostępnych miejscach.
- Idealny do obróbki przyspawanych blach komór spalania. Wymagany talerz wsporczy zamawiać osobno.

D ₁ [mm]	Materiały ścierne	Wielkość ziarna	Zalec. obr./min		Nr artykułu	Nazwa	Cena/sztuka PLN
System CDR							
38	CO-COOL	50	10 000 – 16 000	100	42799010	CDFR 38 CO-COOL 50 RS	-
		80	10 000 – 16 000	100	47201013	CDFR 38 CO-COOL 80 RS	-
		120	10 000 – 16 000	100	42799011	CDFR 38 CO-COOL 120 RS	-
50	CO-COOL	50	3 800 – 13 000	100	42799012	CDFR 50 CO-COOL 50 RS	-
		80	3 800 – 13 000	100	47201007	CDFR 50 CO-COOL 80 RS	-
		120	3 800 – 13 000	100	42799013	CDFR 50 CO-COOL 120 RS	-
75	CO-COOL	50	2 500 – 9 000	50	42799014	CDFR 75 CO-COOL 50 RS	-
		80	2 500 – 9 000	50	47201014	CDFR 75 CO-COOL 80 RS	-
		120	2 500 – 9 000	50	42799015	CDFR 75 CO-COOL 120 RS	-

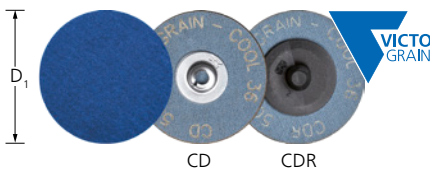

Wykonanie VICTOGRAIN-COOL

Do wysoce agresywnego szlif z dużą ilością zdzieranego materiału ze stałą wydajnością pracy. Znakomite do obróbki stali, a także wszelkich twardych i źle przewodzących ciepło materiałów. Dodatki aktywne szlifiersko zapobiegają zapychaniu się i umożliwiają chłodniejszy szlif.

Cechy produktu:

- Wysoki komfort pracy dzięki łatwemu prowadzeniu i bezwibracyjnej pracy.
- Narzędzia nie zapychają się, nie ślizgają oraz nie obłuzowują się.
- Szybka wymiana narzędzia dzięki innowacyjnemu systemowi zamykania COMBIDISC zapewnia wysoką ekonomiczność. Oprawki do krążków ściernych należy zamawiać oddzielnie.

D ₁ [mm]	Materiały ścierne	Wielkość ziarna	Zalec. obr./min		Nr artykułu	Nazwa	Cena/sztuka PLN
System CD							
38	VICTOGRAIN-COOL	36	5 000 – 16 000	100	42798001	CD 38 VICTOGRAIN-COOL 36	-
50	VICTOGRAIN-COOL	36	3 800 – 13 000	100	42798002	CD 50 VICTOGRAIN-COOL 36	-
75	VICTOGRAIN-COOL	36	2 500 – 9 000	50	42798003	CD 75 VICTOGRAIN-COOL 36	-
System CDR							
38	VICTOGRAIN-COOL	36	5 000 – 16 000	100	42799001	CDR 38 VICTOGRAIN-COOL 36	-
50	VICTOGRAIN-COOL	36	3 800 – 13 000	100	42799002	CDR 50 VICTOGRAIN-COOL 36	-
75	VICTOGRAIN-COOL	36	2 500 – 9 000	50	42799003	CDR 75 VICTOGRAIN-COOL 36	-

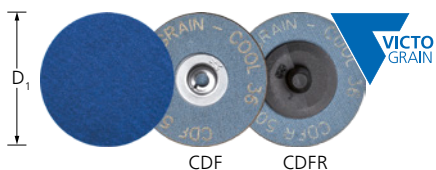

Wykonanie małe tarcze fibrowe VICTOGRAIN-COOL

Do wysoce agresywnego szlifu z dużą ilością zdzieranego materiału ze stałą wydajnością pracy. Znakomite do obróbki stali, a także wszelkich twardych i żele przewodzących ciepło materiałów. Dodatki aktywne szlifiersko zapobiegają zapychaniu się i umożliwiają chłodniejszy szlif.

Cechy produktu:

- Niezastąpione przy szlifie płaskim i szlifowaniu krawędzi. Tarcza ścierna wzmocniona włóknem zwiększa agresywność narzędzia.
- Wysoka ekonomiczność dzięki szybkiej wymianie narzędzia. Wysoki komfort pracy dzięki łatwemu prowadzeniu i bezwibracyjnej pracy.
- Wymagany talerz wsporczy należy zamawiać osobno. Narzędzia nie kleją się, nie ślizgają się, nie spadają z trzpienia.

D ₁ [mm]	Materiały ścierne	Wielkość ziarna	Zalec. obr./min		Nr artykułu	Nazwa	Cena/sztuka PLN
System CD							
38	VICTOGRAIN-COOL	36	5 000 – 16 000	100	42703836	CDF 38 VICTOGRAIN-COOL 36	-
		60	5 000 – 16 000	100	42703860	CD 38 VICTOGRAIN-COOL 60	-
		80	5 000 – 16 000	100	42703880	CD 38 VICTOGRAIN-COOL 80	-
50	VICTOGRAIN-COOL	36	3 800 – 13 000	100	42705036	CDF 50 VICTOGRAIN-COOL 36	-
		60	3 800 – 13 000	100	42705060	CD 50 VICTOGRAIN-COOL 60	-
		80	3 800 – 13 000	100	42705080	CD 50 VICTOGRAIN-COOL 80	-
75	VICTOGRAIN-COOL	36	2 500 – 9 000	50	42707536	CDF 75 VICTOGRAIN-COOL 36	-
		60	2 500 – 9 000	50	42707560	CD 75 VICTOGRAIN-COOL 60	-
		80	2 500 – 9 000	50	42707580	CD 75 VICTOGRAIN-COOL 80	-
System CDR							
38	VICTOGRAIN-COOL	36	5 000 – 16 000	100	42713836	CDR 38 VICTOGRAIN-COOL 36	-
		60	5 000 – 16 000	100	42713860	CDR 38 VICTOGRAIN-COOL 60	-
		80	5 000 – 16 000	100	42713880	CDR 38 VICTOGRAIN-COOL 80	-
50	VICTOGRAIN-COOL	36	3 800 – 13 000	100	42715036	CDR 50 VICTOGRAIN-COOL 36	-
		60	3 800 – 13 000	100	42715060	CDR 50 VICTOGRAIN-COOL 60	-
		80	3 800 – 13 000	100	42715080	CDR 50 VICTOGRAIN-COOL 80	-
75	VICTOGRAIN-COOL	36	2 500 – 9 000	50	42717536	CDR 75 VICTOGRAIN-COOL 36	-
		60	2 500 – 9 000	50	42717560	CDR 75 VICTOGRAIN-COOL 60	-
		80	2 500 – 9 000	50	42717580	CDR 75 VICTOGRAIN-COOL 80	-



Wykonanie diamentowe

Doskonale nadaje się do obróbki bardzo twardych materiałów, powłok zabezpieczających przed zużyciem i warstw. Zaleca się szczególnie przy obróbce materiałów używanych przy budowie napędów.





Cechy produktu:

- Wysoka ekonomiczność dzięki szybkiej wymianie narzędzia. Wysoki komfort pracy dzięki łatwemu prowadzeniu i bezwibracyjnej pracy.
- Wymagany talerz wsporczy należy zamawiać osobno. Narzędzia nie kleją się, nie ślizgają się, nie spadają z trzpienia.
- Rozmiary ziarna diamentowego odpowiadają następującym rozmiarom ziarna zgodnie z ISO 6344: D 251 = P 60; D 126 = P 120; D 76 = P 220.

D ₁ [mm]	Materiały ścierne	Wielkość ziarna [µm]	Zalec. obr./min		Nr artykułu	Nazwa	Cena/sztuka PLN
System CD							
25	DIA	251	7 500 – 15 000	10	42740001	CD DIA 25 D 251 - P 60	-
		126	7 500 – 15 000	10	42740002	CD DIA 25 D 126 - P 120	-
		76	7 500 – 15 000	10	42740003	CD DIA 25 D 76 - P 220	-

Więcej na następnej stronie

D ₁ [mm]	Materiały ścierne	Wielkość ziarna [µm]	Zalec. obr./min		Nr artykułu	Nazwa	Cena/sztuka PLN
38	DIA	251	5 000 – 10 000	10	42740004	CD DIA 38 D 251 - P 60	-
		126	5 000 – 10 000	10	42740005	CD DIA 38 D 126 - P 120	-
		76	5 000 – 10 000	10	42740006	CD DIA 38 D 76 - P 220	-
50	DIA	251	3 800 – 7 500	10	42740007	CD DIA 50 D 251 - P 60	-
		126	3 800 – 7 500	10	42740008	CD DIA 50 D 126 - P 120	-
		76	3 800 – 7 500	10	42740009	CD DIA 50 D 76 - P 220	-
75	DIA	251	2 500 – 5 000	10	42740010	CD DIA 75 D 251 - P 60	-
		126	2 500 – 5 000	10	42740011	CD DIA 75 D 126 - P 120	-
		76	2 500 – 5 000	10	42740012	CD DIA 75 D 76 - P 220	-
System CDR							
25	DIA	251	7 500 – 15 000	10	42758001	CDR DIA 25 D 251 - P 60	-
		126	7 500 – 15 000	10	42758002	CDR DIA 25 D 126 - P 120	-
50	DIA	251	3 800 – 7 500	10	42758007	CDR DIA 50 D 251 - P 60	-
		126	3 800 – 7 500	10	42758008	CDR DIA 50 D 126 - P 120	-
		76	3 800 – 7 500	10	42758009	CDR DIA 50 D 76 - P 220	-

4

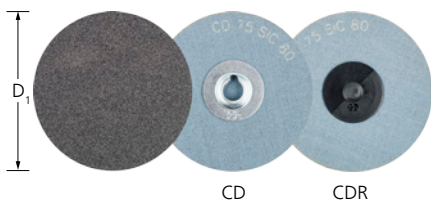



Wykonanie węglik krzemu SiC

Do uniwersalnego zastosowania przy obróbce aluminium, miedzi, brązu, tytanu i tworzyw sztucznych wzmacnianych włóknem. Szczególnie zaleca się użycie na stopach tytanu. Idealne do obróbki elementów w przemyśle lotniczym, gdzie przy obróbce dozwolone są jedynie narzędzia z węglikiem krzemu.



Cechy produktu:

- Wysoki komfort pracy dzięki łatwemu prowadzeniu i bezwibracyjnej pracy.
- Narzędzia nie zapychają się, nie ślizgają oraz nie obłuzowują się.
- Szybka wymiana narzędzia dzięki innowacyjnemu systemowi zamykania COMBIDISC zapewnia wysoką ekonomiczność. Oprawki do krażków ściernych należy zamawiać oddzielnie.

D ₁ [mm]	Materiały ścierne	Wielkość ziarna	Zalec. obr./min		Nr artykułu	Nazwa	Cena/sztuka PLN
System CD							
50	SiC	36	3 800 – 13 000	100	42754503	CD 50 SiC 36	-
		60	3 800 – 13 000	100	42754506	CD 50 SiC 60	-
		80	3 800 – 13 000	100	42754508	CD 50 SiC 80	-
		120	3 800 – 13 000	100	42754512	CD 50 SiC 120	-
		240	3 800 – 13 000	100	42754524	CD 50 SiC 240	-
75	SiC	36	2 500 – 9 000	50	42754703	CD 75 SiC 36	-
		60	2 500 – 9 000	50	42754706	CD 75 SiC 60	-
		80	2 500 – 9 000	50	42754708	CD 75 SiC 80	-
		120	2 500 – 9 000	50	42754712	CD 75 SiC 120	-
		240	2 500 – 9 000	50	42754724	CD 75 SiC 240	-
System CDR							
50	SiC	36	3 800 – 13 000	100	42774503	CDR 50 SiC 36	-
		60	3 800 – 13 000	100	42774506	CDR 50 SiC 60	-
		80	3 800 – 13 000	100	42774508	CDR 50 SiC 80	-
		120	3 800 – 13 000	100	42774512	CDR 50 SiC 120	-
		240	3 800 – 13 000	100	42774524	CDR 50 SiC 240	-
75	SiC	36	2 500 – 9 000	50	42774703	CDR 75 SiC 36	-
		60	2 500 – 9 000	50	42774706	CDR 75 SiC 60	-
		80	2 500 – 9 000	50	42774708	CDR 75 SiC 80	-

Więcej na następnej stronie



D ₁ [mm]	Materiały ścierne	Wielkość ziarna	Zalec. obr./min		Nr artykułu	Nazwa	Cena/ sztuka PLN
75	SiC	120	2 500 – 9 000	50	42774712	CDR 75 SiC 120	-
		240	2 500 – 9 000	50	42774724	CDR 75 SiC 240	-



Wykonanie RS węglík krzemu SiC

Do uniwersalnego zastosowania przy obróbce aluminium, miedzi, brązu, tytanu i tworzyw sztucznych wzmacnianych włóknem. Szczególnie zaleca się użycie na stopach tytanu. Idealne do obróbki elementów w przemyśle lotniczym, gdzie przy obróbce dozwolone są jedynie narzędzia z węglíkiem krzemu.



Cechy produktu:

- Doskonale nadaje się do wstecznego szlifowania spoin naprawczych np. w obudowach, szczelinach i rowkach silników.
- Okładzina ścierna znajduje się na spodzie narzędzia. Umożliwia to wygodną i bezpieczną pracę od tyłu w trudno dostępnych miejscach.
- Idealny do obróbki przyspawanych blach komór spalania. Wymagany talerz wsporczy zamawiać osobno.

D ₁ [mm]	Materiały ścierne	Wielkość ziarna	Zalec. obr./min		Nr artykułu	Nazwa	Cena/ sztuka PLN
System CDR 							
38	SiC	60	10 000 – 16 000	100	42799016	CDR 38 SiC 60 RS	-
		80	10 000 – 16 000	100	42799017	CDR 38 SiC 80 RS	-
		120	10 000 – 16 000	100	42799018	CDR 38 SiC 120 RS	-
50	SiC	60	3 800 – 13 000	100	42799019	CDR 50 SiC 60 RS	-
		80	3 800 – 13 000	100	42799020	CDR 50 SiC 80 RS	-
		120	3 800 – 13 000	100	42799021	CDR 50 SiC 120 RS	-
75	SiC	60	2 500 – 9 000	50	42799022	CDR 75 SiC 60 RS	-
		80	2 500 – 9 000	50	42799023	CDR 75 SiC 80 RS	-
		120	2 500 – 9 000	50	42799024	CDR 75 SiC 120 RS	-



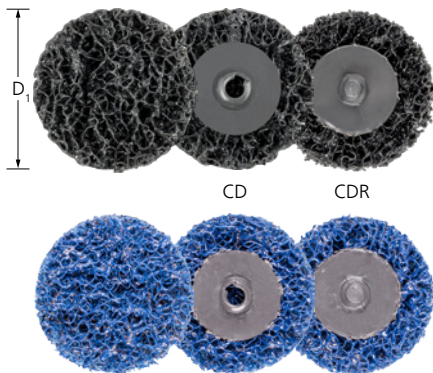

Wykonanie PCLR und PCLR PLUS

Odpowiednie do zgrubnych prac czyszczących, np. usuwania lakieru, zendry, warstw nalotowych, rdzy i resztek kleju w szlifie czołowym. Krażki ściernie POLICLEAN-PLUS (niebieskie) zapewniają najwyższą wydajność i żywotność narzędzia. Dostępny w wersjach korund A i węgiel krzemu SiC.

Cechy produktu:

- Wysoki komfort pracy dzięki łatwemu prowadzeniu i bezwibracyjnej pracy.
- Narzędzia nie zapychają się, nie ślizgają oraz nie obluzowują się.
- Szybka wymiana narzędzia dzięki innowacyjnemu systemowi zamykania COMBIDISC zapewnia wysoką ekonomiczność. Oprawki do krażków ściernych należy zamawiać oddzielnie.

D ₁ [mm]	Wykonanie	Materiały ściernie	Zalec. obr./min		Nr artykułu	Nazwa	Cena/sztuka PLN
System CD							
50	PCLR	SiC	5 500 – 8 000	10	42780050	CD 50 PCLR	-
	PCLR PLUS	A	5 500 – 8 000	10	42780051	CD 50 PCLR PLUS	-
75	PCLR	SiC	3 800 – 5 000	10	42780075	CD 75 PCLR	-
	PCLR PLUS	A	3 800 – 5 000	10	42780076	CD 75 PCLR PLUS	-
System CDR							
50	PCLR	SiC	5 500 – 8 000	10	47201632	CDR 50 PCLR	-
	PCLR PLUS	A	5 500 – 8 000	10	42780052	CDR 50 PCLR PLUS	-
75	PCLR	SiC	3 800 – 5 000	10	47201633	CDR 75 PCLR	-
	PCLR PLUS	A	3 800 – 5 000	10	42780077	CDR 75 PCLR PLUS	-

Wykroje włókninowe CD, CDR

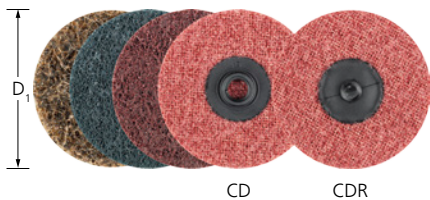

Wykonanie twarde VRH

Uniwersalne zastosowanie do obróbki małych i średnich powierzchni metalowych, np. usuwanie śladów wstępnego szlifowania i śladów utleniania, drobne gratowanie. Uzyskuje matowe i satynowo matowe powierzchnie.





Cechy produktu:

- Wysoki komfort pracy dzięki łatwemu prowadzeniu i bezwibracyjnej pracy.
- Narzędzia nie zapychają się, nie ślizgają oraz nie obluzowują się.
- Szybka wymiana narzędzia dzięki innowacyjnemu systemowi zamykania COMBIDISC zapewnia wysoką ekonomiczność. Oprawki do krażków ściernych należy zamawiać oddzielnie.

D ₁ [mm]	Materiały ściernie	Wielkość ziarna	Wykonanie	Zalec. obr./min		Nr artykułu	Nazwa	Cena/sztuka PLN
System CD								
20	A	100 G	zgrubne, kolor żółto-brązowy	14 000 – 19 000	50	47201114	CD VRH 20 A 100 G	-
		180 M	średnie, czerwono-brązowe	14 000 – 19 000	50	47201102	CD VRH 20 A 180 M	-
		240 F	drobne, kolor niebieski	14 000 – 19 000	50	42761204	CD VRH 20 A 240 F	-
25	A	100 G	zgrubne, kolor żółto-brązowy	11 000 – 15 000	50	42761251	CD VRH 25 A 100 G	-
		180 M	średnie, czerwono-brązowe	11 000 – 15 000	50	42761252	CD VRH 25 A 180 M	-

Więcej na następnej stronie

D ₁ [mm]	Materiały ścierne	Wielkość ziarna	Wykonanie	Zalec. obr./min		Nr artykułu	Nazwa	Cena/ sztuka PLN
25	A	240 F	drobne, kolor niebieski	11 000 – 15 000	50	42761254	CD VRH 25 A 240 F	-
38	A	100 G	zgrubne, kolor żółto-brązowy	7 000 – 10 000	50	42761381	CD VRH 38 A 100 G	-
		180 M	średnie, czerwono- nobrązowe	7 000 – 10 000	50	42761382	CD VRH 38 A 180 M	-
		240 F	drobne, kolor niebieski	7 000 – 10 000	50	42761384	CD VRH 38 A 240 F	-
50	A	100 G	zgrubne, kolor żółto-brązowy	5 500 – 7 500	50	42761501	CD VRH 50 A 100 G	-
		180 M	średnie, czerwono- nobrązowe	5 500 – 7 500	50	42761502	CD VRH 50 A 180 M	-
		240 F	drobne, kolor niebieski	5 500 – 7 500	50	42761504	CD VRH 50 A 240 F	-
75	A	100 G	zgrubne, kolor żółto-brązowy	3 800 – 5 000	25	42761751	CD VRH 75 A 100 G	-
		180 M	średnie, czerwono- nobrązowe	3 800 – 5 000	25	42761752	CD VRH 75 A 180 M	-
		240 F	drobne, kolor niebieski	3 800 – 5 000	25	42761754	CD VRH 75 A 240 F	-
System CDR								
38	A	100 G	zgrubne, kolor żółto-brązowy	7 000 – 10 000	50	42781381	CDR VRH 38 A 100 G	-
		180 M	średnie, czerwono- nobrązowe	7 000 – 10 000	50	42781382	CDR VRH 38 A 180 M	-
		240 F	drobne, kolor niebieski	7 000 – 10 000	50	42781384	CDR VRH 38 A 240 F	-
50	A	100 G	zgrubne, kolor żółto-brązowy	5 500 – 7 500	50	42781501	CDR VRH 50 A 100 G	-
		180 M	średnie, czerwono- nobrązowe	5 500 – 7 500	50	42781502	CDR VRH 50 A 180 M	-
		240 F	drobne, kolor niebieski	5 500 – 7 500	50	42781504	CDR VRH 50 A 240 F	-
75	A	100 G	zgrubne, kolor żółto-brązowy	3 800 – 5 000	25	42781751	CDR VRH 75 A 100 G	-
		180 M	średnie, czerwono- nobrązowe	3 800 – 5 000	25	42781752	CDR VRH 75 A 180 M	-
		240 F	drobne, kolor niebieski	3 800 – 5 000	25	42781754	CDR VRH 75 A 240 F	-

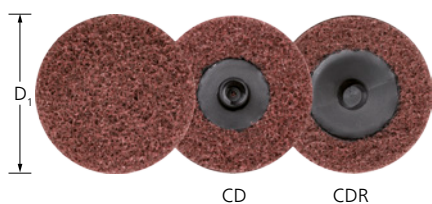

Wykonanie miękkie VRW

Do szlifu dokładnego na małych i średnich powierzchniach i krawędziach oraz do prac oczyszczających na metalach i powierzchniach lakierowanych. Uzyskuje matowe i satynowo matowe powierzchnie. Bardzo otwarta struktura.

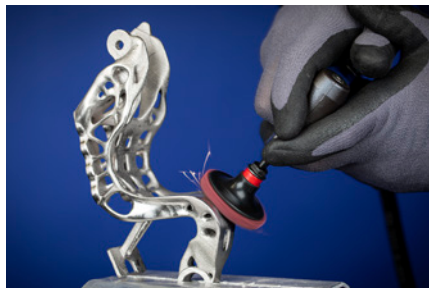

Cechy produktu:

- Wysoki komfort pracy dzięki łatwemu prowadzeniu i bezwibracyjnej pracy.
- Narzędzia nie zapychają się, nie ślizgają oraz nie obłuzowują się.
- Szybka wymiana narzędzia dzięki innowacyjnemu systemowi zamykania COMBIDISC zapewnia wysoką ekonomiczność. Oprawki do krążków ściernych należy zamawiać oddzielnie.

D ₁ [mm]	Materiały ściernie	Wielkość ziarna	Wykonanie	Zalec. obr./min		Nr artykułu	Nazwa	Cena/sztuka PLN
System CD								
38	A	100	średnie	7 000 – 10 000	50	47201079	CD VRW 38 A 100	-
		180	drobne	7 000 – 10 000	50	47201070	CD VRW 38 A 180	-
		280	bardzo drobne	7 000 – 10 000	50	47201071	CD VRW 38 A 280	-
50	A	100	średnie	5 500 – 7 500	50	42760502	CD VRW 50 A 100	-
		180	drobne	5 500 – 7 500	50	42760503	CD VRW 50 A 180	-
		280	bardzo drobne	5 500 – 7 500	50	42760504	CD VRW 50 A 280	-
75	A	100	średnie	3 800 – 5 000	25	42760752	CD VRW 75 A 100	-
		180	drobne	3 800 – 5 000	25	42760753	CD VRW 75 A 180	-
		280	bardzo drobne	3 800 – 5 000	25	42760754	CD VRW 75 A 280	-
System CDR								
50	A	100	średnie	5 500 – 7 500	50	42780502	CDR VRW 50 A 100	-
		180	drobne	5 500 – 7 500	50	42780503	CDR VRW 50 A 180	-
		280	bardzo drobne	5 500 – 7 500	50	42780504	CDR VRW 50 A 280	-
75	A	100	średnie	3 800 – 5 000	25	42780752	CDR VRW 75 A 100	-
		180	drobne	3 800 – 5 000	25	42780753	CDR VRW 75 A 180	-
		280	bardzo drobne	3 800 – 5 000	25	42780754	CDR VRW 75 A 280	-

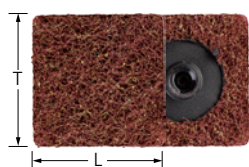

Wykonanie miękkie VRW do szlifowania liniowego

Do szlifu dokładnego na małych i średnich powierzchniach i krawędziach oraz do prac oczyszczających na metalach i powierzchniach lakierowanych. Uzyskuje matowe lub satynowo matowe powierzchnie z liniowym obrazem szlifu. Bardzo otwarta struktura.

Cechy produktu:

- Wysoka ekonomiczność dzięki szybkiej wymianie narzędzia. Wymagane oprawki do krążków ściernych należy zamawiać oddzielnie.
- Wysoki poziom komfortu dzięki spokojnej pracy i wysokiej precyzji.
- Narzędzia nie zapychają się, nie ślizgają oraz nie obłuzowują się.

L [mm]	T [mm]	Materiały ściernie	Wielkość ziarna	Wykonanie		Nr artykułu	Nazwa	Cena/sztuka PLN
System CD								
35	35	A	100	grube	50	42780499	CD VRW SQ 35x35 A 100	-
			180	średnie	50	42780500	CD VRW SQ 35x35 A 180	-
			280	drobne	50	42780501	CD VRW SQ 35x35 A 280	-



Wykonanie PNER

Uzyskiwanie gładkiego, jednolitego obrazu szlifu wymaganego do przygotowania powierzchni do polerowania na wysoki połysk. Odpowiednie zwłaszcza do obróbki małych i średnich powierzchni na elementach konstrukcji ze stali nierdzewnej (INOX).



Cechy produktu:

- Wysoki komfort pracy dzięki łatwemu prowadzeniu i bezwibracyjnej pracy.
- Narzędzia nie zapychają się, nie ślizgają oraz nie obluźwiają się.
- Szybka wymiana narzędzia dzięki innowacyjnemu systemowi zamykania COMBIDISC zapewnia wysoką ekonomiczność. Oprawki do krążków ściernych należy zamawiać oddzielnie.

D ₁ [mm]	Wykonanie	Materiały ścierne	Wielkość ziarna	Zalec. obr./ min	Maks. obr./ min		Nr artykułu	Nazwa	Cena/ sztuka PLN
System CD									
50	W (miękka)	A	G (grube)	9 500	19 100	25	42759021	CD PNER-W 5006 A G	-
		SiC	F (drobne)	9 500	19 100	25	42759024	CD PNER-W 5006 SiC F	-
	MH (średnio twarde)	A	F (drobne)	9 500	19 100	25	42759102	CD PNER-MH 5006 A F	-
			G (grube)	9 500	19 100	25	47700204	CD PNER-MH 5006 A G	-
		SiC	F (drobne)	9 500	19 100	25	42759104	CD PNER-MH 5006 SiC F	-
	H (twarde)	A	G (grube)	9 500	19 100	25	42759141	CD PNER-H 5006 A G	-
			F (drobne)	9 500	19 100	25	42759142	CD PNER-H 5006 A F	-
	75	W (miękka)	A	G (grube)	6 400	12 500	25	42759031	CD PNER-W 7506 A G
SiC			F (drobne)	6 400	12 500	25	42759034	CD PNER-W 7506 SiC F	-
MH (średnio twarde)		A	F (drobne)	6 400	12 500	25	42759112	CD PNER-MH 7506 A F	-
			G (grube)	6 400	12 500	25	47700205	CD PNER-MH 7506 A G	-
		SiC	F (drobne)	6 400	12 500	25	42759114	CD PNER-MH 7506 SiC F	-
H (twarde)		A	G (grube)	6 400	12 500	25	42759151	CD PNER-H 7506 A G	-
			F (drobne)	6 400	12 500	25	42759152	CD PNER-H 7506 A F	-
System CDR									
50	W (miękka)	A	G (grube)	9 500	19 100	25	42779021	CDR PNER-W 5006 A G	-
		SiC	F (drobne)	9 500	19 100	25	42779024	CDR PNER-W 5006 SiC F	-
	MH (średnio twarde)	A	F (drobne)	9 500	19 100	25	42779102	CDR PNER-MH 5006 A F	-
			G (grube)	9 500	19 100	25	47700206	CDR PNER-MH 5006 A G	-
		SiC	F (drobne)	9 500	19 100	25	42779104	CDR PNER-MH 5006 SiC F	-
	H (twarde)	A	G (grube)	9 500	19 100	25	42779141	CDR PNER-H 5006 A G	-
			F (drobne)	9 500	19 100	25	42779142	CDR PNER-H 5006 A F	-
	75	W (miękka)	A	G (grube)	6 400	12 500	25	42779031	CDR PNER-W 7506 A G
SiC			F (drobne)	6 400	12 500	25	42779034	CDR PNER-W 7506 SiC F	-
MH (średnio twarde)		A	F (drobne)	6 400	12 500	25	42779112	CDR PNER-MH 7506 A F	-
			G (grube)	6 400	12 500	25	47700207	CDR PNER-MH 7506 A G	-

Więcej na następnej stronie



D ₁ [mm]	Wykonanie	Materiały ściernie	Wielkość ziarna	Zalec. obr./min	Maks. obr./min		Nr artykułu	Nazwa	Cena/sztuka PLN
75	MH (średnio twarde)	SiC	F (drobne)	6 400	12 500	25	42779114	CDR PNER-MH 7506 SiC F	-
	H (twarde)	A	G (grube)	6 400	12 500	25	42779151	CDR PNER-H 7506 A G	-
			F (drobne)	6 400	12 500	25	42779152	CDR PNER-H 7506 A F	-

Krażki CD TX

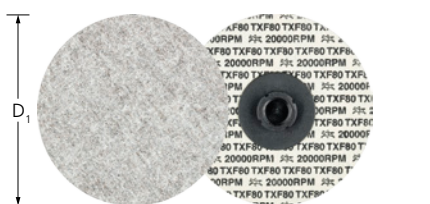



Wykonanie Korund A

Do uzyskiwania delikatnych, matowych obrazów powierzchni w jednym procesie pracy. Bardzo stabilna konstrukcja narzędzia pozwala na najbardziej agresywną pracę. Idealne do stali nierdzewnej (INOX) oraz aluminium.



Cechy produktu:

- Wysoki komfort pracy dzięki łatwemu prowadzeniu i bezwibracyjnej pracy.
- Narzędzia nie zapychają się, nie ślizgają oraz nie obłuzowują się.
- Szybka wymiana narzędzia dzięki innowacyjnemu systemowi zamykania COMBIDISC zapewnia wysoką ekonomiczność. Oprawki do krążków ściernych należy zamawiać oddzielnie.

D ₁ [mm]	Materiały ściernie	Wielkość ziarna	Zalec. obr./min		Nr artykułu	Nazwa	Cena/sztuka PLN
System CD							
50	A	80 TX	7 500 – 9 500	25	42762508	CD 50 A 80 TX	-

Krażki filcowe CD, CDR

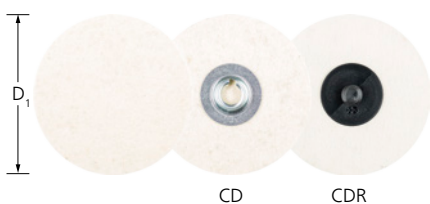



Wykonanie FR

Do polerowania w szlifie czołowym z dodatkiem past polerskich, szlifierskich lub diamentowych, na małych i średnich powierzchniach.



Cechy produktu:

- Wysoki komfort pracy dzięki łatwemu prowadzeniu i bezwibracyjnej pracy.
- Narzędzia nie zapychają się, nie ślizgają oraz nie obłuzowują się.
- Szybka wymiana narzędzia dzięki innowacyjnemu systemowi zamykania COMBIDISC zapewnia wysoką ekonomiczność. Oprawki do krążków ściernych należy zamawiać oddzielnie.

D ₁ [mm]	Zalec. obr./min		Nr artykułu	Nazwa	Cena/sztuka PLN
System CD					
50	2 000 – 4 000	10	42770050	CD FR 50	-
75	1 200 – 2 500	10	42770075	CD FR 75	-
System CDR					
50	2 000 – 4 000	10	42003050	CDR FR 50	-
75	1 200 – 2 500	10	42003075	CDR FR 75	-

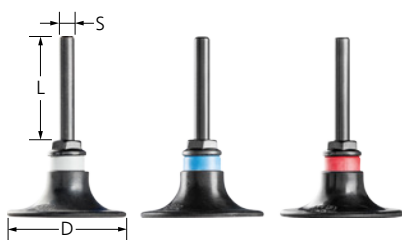

Wykonania SBH, SBHR

Oprawki pasują do narzędzi COMBIDISC.

Cechy produktu:

- Wysoka ekonomiczność dzięki szybkiej wymianie narzędzia. Wysoki komfort pracy dzięki łatwemu prowadzeniu i bezwibrującej pracy.

- Narzędzia nie zapychają się, nie ślizgają oraz nie obluźwiają się.

D [mm]	S [mm]	L [mm]	Twardość	Maks. obr./min		Nr artykułu	Nazwa	Cena/sztuka PLN
System CD								
20	6	40	M (średnie)	47 500	1	42721202	SBH 20 M	-
25	6	40	M (średnie)	38 000	1	42721252	SBH 25 M	-
38	6	40	W (miękka)	25 000	1	42721383	SBH 38 W	-
			M (średnie)	25 000	1	42721382	SBH 38 M	-
			H (twarde)	25 000	1	42721381	SBH 38 H	-
50	6	40	W (miękka)	19 000	1	42721503	SBH 50 W	-
			M (średnie)	19 000	1	42721502	SBH 50 M	-
			H (twarde)	19 000	1	42721501	SBH 50 H	-
75	6	40	W (miękka)	12 500	1	42721753	SBH 75 W	-
			M (średnie)	12 500	1	42721752	SBH 75 M	-
			H (twarde)	12 500	1	42721751	SBH 75 H	-
System CDR								
20	6	40	M (średnie)	47 500	1	42721212	SBHR 20 M	-
25	6	40	M (średnie)	38 000	1	42721262	SBHR 25 M	-
38	6	40	W (miękka)	25 000	1	42721393	SBHR 38 W	-
			M (średnie)	25 000	1	42721392	SBHR 38 M	-
			H (twarde)	25 000	1	42721391	SBHR 38 H	-
50	6	40	W (miękka)	19 000	1	42721513	SBHR 50 W	-
			M (średnie)	19 000	1	42721512	SBHR 50 M	-
			H (twarde)	19 000	1	42721511	SBHR 50 H	-
75	6	40	W (miękka)	12 500	1	42721763	SBHR 75 W	-
			M (średnie)	12 500	1	42721762	SBHR 75 M	-
			H (twarde)	12 500	1	42721761	SBHR 75 H	-

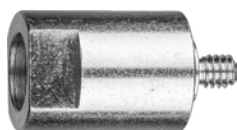

Adapter do maszyn z wrzecionem M14

Trzpień mocujący oprawek może być zastąpiony odpowiednim adapterem. AF 14-1/4 CD, gwint wewn. M14, gwint zewn. 1/4-20 UNC.

Cechy produktu:

- Pasuje do maszyn z wrzecionem M14.

- Dzięki niemu oprawka może być zamocowana bezpośrednio do wrzeciona napędu.

	Nr artykułu	Nazwa	Cena/sztuka PLN
1	84205010	AF 14-1/4 CD	-



Adapter do wrzeciona 1/4-20 UNC

Trzpień mocujący oprawek może być zastąpiony odpowiednim adapterem. SPV-20 CD 1/4-20 UNC, gwint wewn. 1/4-20 UNC, gwint zewn. 1/4-20 UNC.

Cechy produktu:

- Dzięki niemu oprawka może być zamocowana bezpośrednio do wrzeciona napędu.

- Pasuje do maszyn z wrzecionem 1/4-20 UNC, np. do PW 3/120 DH.

	Nr artykułu	Nazwa	Cena/sztuka PLN
1	87100727	SPV20 CD 1/4-20 UNC	-



Adapter do akumulatorowych szlifierek kątowych ø 75 mm z wrzecionem M5

Trzpień mocujący oprawek może być zastąpiony odpowiednim adapterem. AF M5 CD 1/4-20 UNC gwint zewn. M5, gwint zewn. 1/4-20 UNC.

Cechy produktu:

- Pasuje do akumulatorowych szlifierek kątowych ø 75 mm z wrzecionem M5 (gwint wewnętrzny).

	Nr artykułu	Nazwa	Cena/sztuka PLN
1	84205030	AF M5 CD 1/4-20 UNC	-

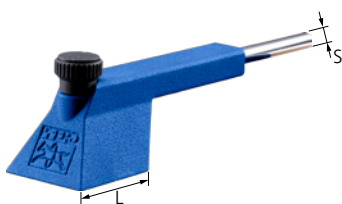

Oprawka do arkuszy ściernych do szlifowania liniowego

Oprawka do arkuszy ściernych do szlifowania liniowego jest odpowiednia do stosowania w szlifierek pneumatycznych z kwadratowymi arkuszami ściernymi.

Cechy produktu:

- Wysoka ekonomiczność dzięki szybkiej wymianie narzędzia.
- Narzędzia nie zapychają się, nie ślizgają oraz nie obluźwiają się.
- Wysoki poziom komfortu dzięki spokojnej pracy i wysokiej precyzji.

S [mm]	L [mm]	Nr artykułu	Nazwa	Cena/sztuka PLN
6	45	1	42723535 CD H SQ 35x35	-

Zestaw COMBIDISC



Zestaw COMBIDISC

Zestaw obejmujący różne narzędzia COMBIDISC.

Zawartość:

Po trzy tarcze ścierne COMBIDISC z ziarnem ściernym i ziarnem A FORTE 60, A FORTE 120, A COOL 60, CO-COOL 36, z 60, po trzy wykoje włókninowe COMBIDISC VRH A 180 M, VRW A 100 oraz jedna oprawka SBH M.

Cechy produktu:

- Idealny wybór do rozwiązywania różnych zadań i zapoznania się z systemem.
- Najczęściej stosowane warianty.

Średnica [mm]	Nr artykułu	Nazwa	Cena/sztuka PLN
50	42790050	COMBIDISC-SET 50	-
75	42790075	COMBIDISC-SET 75	-

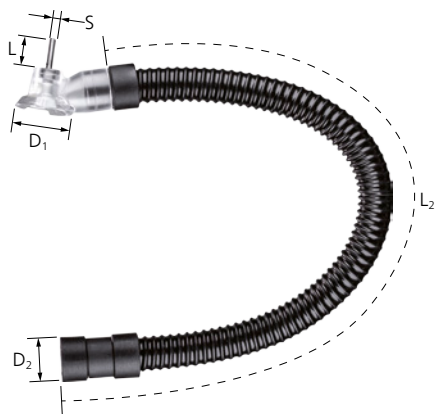

DUST REMOVER

Narzędzie COMBIDISC DUST REMOVER umożliwia skuteczne odsysanie pyłu szlifierskiego w miejscu obróbki. Pasuje do wszystkich systemów odsysania pyłu (przenośnych lub stacjonarnych). Narzędzie DUST REMOVER stosować z talerzami współpracującymi CD i CDR.



Cechy produktu:

- Czystsze środowisko pracy pozbawione kurzu.
- Kompatybilne ze wszystkimi maszynami napędowymi.
- Elastyczny wąż ułatwia pracę.

D ₁ [mm]	S [mm]	L [mm]	Gwint	D ₂ [mm]	L ₂ [mm]	Pasujące uchwyty		Nr artykułu	Nazwa	Cena/ sztuka PLN
50	6	27	1/4-20 UNC	37	600	CD/CDR 50	1	42791050	CD DUST REMOVER CD-DR 50	-
75	6	27	1/4-20 UNC	37	600	CD/CDR 75	1	42791075	CD DUST REMOVER CD-DR 75	-



Szybka droga do optymalnego narzędzia

Materiały ściernie ▶			Zalecana prędkość pracy przy krótkich i długich taśmach ściernych [m/s]	Korund A, ziarno kompaktowe	Korund A	Korund cyrkonowy Z	Korund A-COOL	Ziarno ceramiczne CO	Ziarno ceramiczne CO-COOL	VICTO GRAIN-COOL	Włókninowe	Filc
Grupa materiałów ▼												
Stal, staliwo	Stale niehartowane, nieulepszone	Stale konstrukcyjne, stale węglowe, stale narzędziowe, stale niestopowe, staliwo	25–35	●	○			●		●	●	●
	Stale hartowane, ulepszone	Stale narzędziowe, stale ulepszone, stale stopowe, staliwo	20–30	●	○	●		●		●	○	●
Stal szlachetna (INOX)	Stale nierdzewne i kwasoodporne	Stale szlachetne austenityczne i ferrytyczne	15–25	●		○	●		●	●	●	●
Metale nieżelazne	Miękkie metale nieżelazne, metale kolorowe	Miękkie stopy aluminium	30–40		○		●		○		●	●
		Mosiądz, miedź, cynk		●	○		○			●	●	●
	Twarde metale nieżelazne	Twarde stopy aluminium	20–30	●	○			○		●	●	●
		Brąz, tytan			○		○	●	●	●	●	●
Materiały żaroodporne	Stopy niklu i kobaltu	5–15			○		○	●	●	●	●	
Żeliwo	Żeliwo szare, żeliwo białe	Żeliwo z grafitem pasemkowym EN-GJL (GG), grafitem kulkowym / żeliwem sferoidalnym EN-GJS (GGG), białe żeliwo ciągliwe EN-GJMW (GTW), czarne żeliwo ciągliwe EN-GJMB (GTS)	25–35	●	○			●			●	
Tworzywa sztuczne, inne materiały		Tworzywa sztuczne wzmacniane włóknem, tworzywa termoplastyczne, drewno, płyty wiórowe, lakier	10–25		●						●	●

● = bardzo dobra ○ = dobra

Wskazówki dotyczące bezpieczeństwa

■ Należy przestrzegać wskazówek FEPA (Federacja Europejskich Producentów Materiałów Ściernych) dot. bezpiecznego użytkowania taśm ściernych. Zalecenia te są dostępne na stronie internetowej www.pferd.com w sekcji „Do pobrania”.

Nosić okulary ochronne!

Stosować nauszki do ochrony słuchu!

Należy stosować rękawice ochronne!

Stosować maskę przeciwpyłową!

Przestrzegać wskazówek dot. bezpieczeństwa!

Nie pracować na mokro!



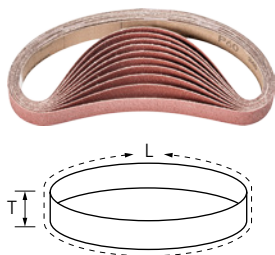

Wykonanie Korund A

Do uniwersalnych prac szlifierskich od szlifu zgrubnego po szlif precyzyjny.



Cechy produktu:

- Wysoka ekonomiczność dzięki wysokiej wydajności szlifowania i żywotności.
- Długa żywotność narzędzia przy zachowaniu wysokiej elastyczności.
- Jednorodny obraz powierzchni i dobre rezultaty pracy.

L [mm]	T [mm]	Materiały ściernie	Wielkość ziarna	Odpowiada ISO		Nr artykułu	Nazwa	Cena/sztuka PLN	
305	3	A	60	-	100	45001953	BA 3/305 T A 60	-	
			120	-	100	45001955	BA 3/305 T A 120	-	
	6	A	60	-	100	45001983	BA 6/305 T A 60	-	
			80	-	100	45001984	BA 6/305 T A 80	-	
			180	-	100	45001987	BA 6/305 T A 180	-	
	9	A	60	-	100	45002223	BA 9/305 T A 60	-	
			80	-	100	45002224	BA 9/305 T A 80	-	
			120	-	100	45002225	BA 9/305 T A 120	-	
			180	-	100	45002227	BA 9/305 T A 180	-	
	12	A	40	-	100	45002331	BA 12/305 X A 40	-	
			60	-	100	45002333	BA 12/305 T A 60	-	
			80	-	100	45002334	BA 12/305 T A 80	-	
			120	-	100	45002335	BA 12/305 T A 120	-	
			180	-	100	45002337	BA 12/305 T A 180	-	
	330	10	A	60	ISO 2976	100	45002236	BA 10/330 T A 60	-
				80	ISO 2976	100	45002238	BA 10/330 T A 80	-
120				ISO 2976	100	45002242	BA 10/330 T A 120	-	
180				ISO 2976	100	45002248	BA 10/330 T A 180	-	
450	35	A	60	-	20	45005206	BA 35/450 X A 60	-	
			100	-	20	45005210	BA 35/450 X A 100	-	
			240	-	20	45005224	BA 35/450 X A 240	-	
			320	-	20	45005232	BA 35/450 X A 320	-	
	50	A	40	ISO 2976	20	45005404	BA 50/450 X A 40	-	
			60	ISO 2976	20	45005406	BA 50/450 X A 60	-	
			100	ISO 2976	20	45005410	BA 50/450 X A 100	-	
			240	ISO 2976	20	45005424	BA 50/450 X A 240	-	
457	13	A	40	ISO 2976	100	45002624	BA 13/457 X A 40	-	
			60	ISO 2976	100	45002626	BA 13/457 T A 60	-	
			80	ISO 2976	100	45002628	BA 13/457 T A 80	-	
			120	ISO 2976	100	45002632	BA 13/457 T A 120	-	
480	16	A	60	ISO 2976	50	45002706	BA 16/480 T A 60	-	
			120	ISO 2976	50	45002712	BA 16/480 T A 120	-	
	20	A	40	ISO 2976	10	45004904	BA 20/480 X A 40	-	
			50	ISO 2976	10	45002905	BA 20/480 T A 50	-	
			60	ISO 2976	10	45002906	BA 20/480 T A 60	-	
			80	ISO 2976	10	45002908	BA 20/480 T A 80	-	
			120	ISO 2976	10	45002912	BA 20/480 T A 120	-	
			180	ISO 2976	10	45002918	BA 20/480 T A 180	-	
520	3	A	40	-	100	45001971	BA 3/520 X A 40	-	
			60	-	100	45001973	BA 3/520 T A 60	-	

Więcej na następnej stronie

Materiały ściernie na podłożu elastycznym

Taśmy ściernie krótkie BA



L [mm]	T [mm]	Materiały ściernie	Wielkość ziarna	Odpowiada ISO		Nr artykułu	Nazwa	Cena/sztuka PLN	
520	3	A	80	-	100	45001974	BA 3/520 T A 80	-	
			120	-	100	45001975	BA 3/520 T A 120	-	
			180	-	100	45001977	BA 3/520 T A 180	-	
			240	-	100	45001978	BA 3/520 T A 240	-	
	6	A	40	ISO 2976	100	45004104	BA 6/520 X A 40	-	
			60	ISO 2976	100	45002106	BA 6/520 J A 60	-	
			80	ISO 2976	100	45002108	BA 6/520 J A 80	-	
			120	ISO 2976	100	45002112	BA 6/520 J A 120	-	
			180	ISO 2976	100	45002118	BA 6/520 T A 180	-	
			240	ISO 2976	100	45002124	BA 6/520 T A 240	-	
			400	ISO 2976	100	45002140	BA 6/520 T A 400	-	
			12	A	40	-	100	45004504	BA 12/520 X A 40
	60	-			100	45002506	BA 12/520 J A 60	-	
	80	-			100	45002508	BA 12/520 J A 80	-	
	120	-			100	45002512	BA 12/520 J A 120	-	
	180	-			100	45002518	BA 12/520 T A 180	-	
	240	-			100	45002524	BA 12/520 T A 240	-	
	320	-			100	45002532	BA 12/520 T A 320	-	
	400	-			100	45002540	BA 12/520 T A 400	-	
	16	A	40	ISO 2976	50	45004804	BA 16/520 X A 40	-	
			60	ISO 2976	50	45002806	BA 16/520 T A 60	-	
			80	ISO 2976	50	45002808	BA 16/520 T A 80	-	
			120	ISO 2976	50	45002812	BA 16/520 T A 120	-	
			180	ISO 2976	50	45002818	BA 16/520 T A 180	-	
	20	A	40	ISO 2976	20	45005004	BA 20/520 X A 40	-	
			60	ISO 2976	20	45003006	BA 20/520 T A 60	-	
			80	ISO 2976	20	45003008	BA 20/520 T A 80	-	
			120	ISO 2976	20	45003012	BA 20/520 T A 120	-	
180			ISO 2976	20	45003018	BA 20/520 T A 180	-		
240			ISO 2976	20	45003024	BA 20/520 T A 240	-		
533	30	A	40	-	20	45005142	BA 30/533 X A 40	-	
			60	-	20	45005146	BA 30/533 X A 60	-	
			80	-	20	45005148	BA 30/533 X A 80	-	
			120	-	20	45005152	BA 30/533 X A 120	-	
			180	-	20	45005118	BA 30/533 T A 180	-	
			240	-	20	45005124	BA 30/533 T A 240	-	
			320	-	20	45005132	BA 30/533 T A 320	-	
			75	A	40	ISO 2976	10	45001104	BA 75/533 X A 40
	60	ISO 2976			10	45001106	BA 75/533 X A 60	-	
	80	ISO 2976			10	45001108	BA 75/533 X A 80	-	
	100	ISO 2976			10	45001110	BA 75/533 X A 100	-	
	120	ISO 2976			10	45001112	BA 75/533 X A 120	-	
	610	12			A	40	ISO 2976	100	45004604
			60	ISO 2976		100	45002606	BA 12/610 J A 60	-
80			ISO 2976	100		45002608	BA 12/610 J A 80	-	
120			ISO 2976	100		45002612	BA 12/610 J A 120	-	
30		A	40	-	10	45005153	BA 30/610 X A 40	-	
			60	-	10	45005154	BA 30/610 X A 60	-	
			80	-	10	45005155	BA 30/610 X A 80	-	
			120	-	10	45005156	BA 30/610 X A 120	-	
			180	-	10	45005157	BA 30/610 T A 180	-	
			240	-	10	45005158	BA 30/610 T A 240	-	
100		A	40	ISO 2976	10	45001304	BA 100/610 X A 40	-	
			60	ISO 2976	10	45001306	BA 100/610 X A 60	-	

Więcej na następnej stronie

L [mm]	T [mm]	Materiały ściernie	Wielkość ziarna	Odpowiada ISO		Nr artykułu	Nazwa	Cena/sztuka PLN
610	100	A	80	ISO 2976	10	45001308	BA 100/610 X A 80	-
			100	ISO 2976	10	45001310	BA 100/610 X A 100	-
			120	ISO 2976	10	45001312	BA 100/610 X A 120	-
760	40	A	40	-	10	45000205	BA 40/760 A 40	-
			60	-	10	45000206	BA 40/760 A 60	-
			80	-	10	45000207	BA 40/760 A 80	-
			120	-	10	45000208	BA 40/760 A 120	-
820	40	A	40	-	10	45000220	BA 40/820 A 40	-
			60	-	10	45000221	BA 40/820 A 60	-
			80	-	10	45000222	BA 40/820 A 80	-
			120	-	10	45000223	BA 40/820 A 120	-
920	100	A	40	-	10	45005864	BA 100/920 X A 40	-
			60	-	10	45005866	BA 100/920 X A 60	-
			80	-	10	45005868	BA 100/920 X A 80	-
			120	-	10	45005872	BA 100/920 X A 120	-

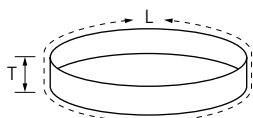

Wykonanie Korund A, ziarno kompaktowe

Znakomicie nadaje się do szlifowania dokładnego, bardzo dokładnego i wstępnego polerowania. Samoostrzące się ziarno kompaktowe nadaje narzędziu bardzo długą żywotność i pozwala uzyskiwać spójną chropowatość powierzchni w ciągu całego cyklu jego pracy.

Cechy produktu:

- Wysoka ekonomiczność dzięki wysokiej wydajności szlifowania i żywotności.
- Długa żywotność narzędzia przy zachowaniu wysokiej elastyczności.
- Jednorodny obraz powierzchni i dobre rezultaty pracy.

L [mm]	T [mm]	Materiały ściernie	Wielkość ziarna		Nr artykułu	Nazwa	Cena/sztuka PLN
610	30	A-CK	1000	10	45020422	BA 30/610 J A 1000 CK	-
760	40	A-CK	120	10	45000209	BA 40/760 A 120 CK	-
			180	10	45000210	BA 40/760 A 180 CK	-
			240	10	45000211	BA 40/760 A 240 CK	-
			320	10	45000212	BA 40/760 A 320 CK	-
			400	10	45000213	BA 40/760 A 400 CK	-
			600	10	45000214	BA 40/760 A 600 CK	-
820	40	A-CK	120	10	45000224	BA 40/820 A 120 CK	-
			180	10	45000225	BA 40/820 A 180 CK	-
			240	10	45000226	BA 40/820 A 240 CK	-
			320	10	45000227	BA 40/820 A 320 CK	-
			400	10	45000228	BA 40/820 A 400 CK	-
			600	10	45000229	BA 40/820 A 600 CK	-



Materiały ściernie na podłożu elastycznym

Taśmy ściernie krótkie BA

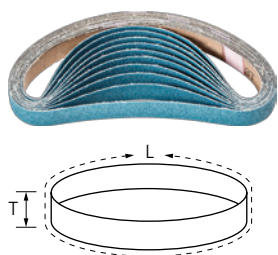

Wykonanie Korund cyrkonowy Z

Do szlifowania zgrubnego z dużą ilością usuwanego materiału. Długa żywotność narzędzia.

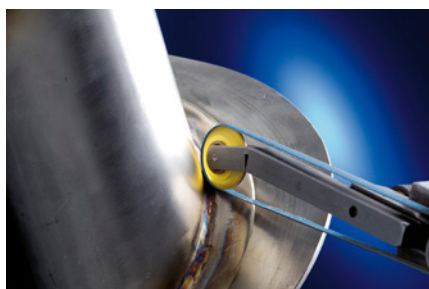

Cechy produktu:

- Wysoka ekonomiczność dzięki wysokiej wydajności szlifowania i żywotności.
- Długa żywotność narzędzia przy zachowaniu wysokiej elastyczności.
- Jednorodny obraz powierzchni i dobre rezultaty pracy.

L [mm]	T [mm]	Materiały ściernie	Wielkość ziarna	Odpowiada ISO		Nr artykułu	Nazwa	Cena/sztuka PLN
330	10	Z	40	ISO 2976	100	45007904	BA 10/330 T Z 40	-
			60	ISO 2976	100	45007906	BA 10/330 T Z 60	-
	12	Z	60	ISO 2976	100	45007926	BA 12/330 T Z 60	-
			80	ISO 2976	100	45007928	BA 12/330 T Z 80	-
520	12	Z	40	ISO 2976	100	45009104	BA 12/520 X Z 40	-
			60	ISO 2976	100	45008106	BA 12/520 T Z 60	-
			80	ISO 2976	100	45008108	BA 12/520 T Z 80	-
			36	ISO 2976	20	45009402	BA 20/520 X Z 36	-
	20	Z	40	ISO 2976	20	45009404	BA 20/520 X Z 40	-
			60	ISO 2976	20	45008406	BA 20/520 T Z 60	-
			80	ISO 2976	20	45009408	BA 20/520 T Z 80	-
			40	ISO 2976	100	45009204	BA 12/610 X Z 40	-
610	12	Z	60	ISO 2976	100	45008206	BA 12/610 T Z 60	-
			80	ISO 2976	100	45008208	BA 12/610 T Z 80	-

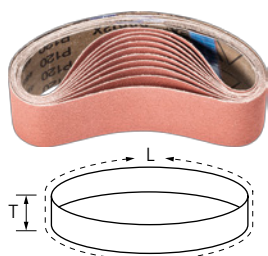

Wykonanie Korund A-COOL

Do uniwersalnego zastosowania przy szlifie dokładnym i bardzo dokładnym na materiałach żele przewodzących ciepło, np. stal nierdzewna (INOX). Dodatki aktywujące szlifowanie powodują wyraźnie lepsze zdzieranie materiału, zapobiegają zapychaniu się narzędzia i umożliwiają chłodniejszy szlif.

Cechy produktu:

- Wysoka ekonomiczność dzięki wysokiej wydajności szlifowania i żywotności.
- Długa żywotność narzędzia przy zachowaniu wysokiej elastyczności.
- Jednorodny obraz powierzchni i dobre rezultaty pracy.

L [mm]	T [mm]	Materiały ściernie	Wielkość ziarna	Odpowiada ISO		Nr artykułu	Nazwa	Cena/sztuka PLN
450	50	A-COOL	40	ISO 2976	20	45007204	BA 50/450 A COOL 40	-
			80	ISO 2976	20	45007208	BA 50/450 A-COOL 80	-
			120	ISO 2976	20	45007212	BA 50/450 A-COOL 120	-
			180	ISO 2976	20	45007218	BA 50/450 A-COOL 180	-

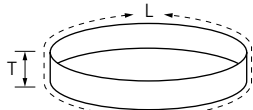
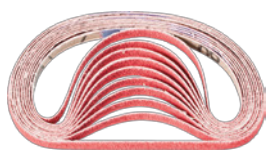

Wykonanie ziarno ceramiczne CO-COOL

Stala wydajność pracy i agresywne szlifowanie za sprawą samoostrzącego się ziarna ceramicznego. Dodatki aktywne zwiększają wydajność zdzierania, przeciwdziałają zapychaniu się, i umożliwiają chłodniejszy szlif na twardych, źle przewodzących ciepło materiałach.



Cechy produktu:

- Wysoka ekonomiczność dzięki wysokiej wydajności szlifowania i żywotności.
- Długa żywotność narzędzia przy zachowaniu wysokiej elastyczności.
- Jednorodny obraz powierzchni i dobre rezultaty pracy.

L [mm]	T [mm]	Materiały ściernie	Wielkość ziarna	Odpowiada ISO		Nr artykułu	Nazwa	Cena/sztuka PLN	
305	6	CO-COOL	40	-	100	45020001	BA 6/305 CO-COOL 40	-	
			60	-	100	45020003	BA 6/305 CO-COOL 60	-	
			80	-	100	45020004	BA 6/305 CO-COOL 80	-	
			120	-	100	45020005	BA 6/305 CO-COOL 120	-	
	9	CO-COOL	40	ISO 2976	100	45020031	BA 9/305 CO-COOL 40	-	
			60	ISO 2976	100	45020033	BA 9/305 CO-COOL 60	-	
			80	ISO 2976	100	45020034	BA 9/305 CO-COOL 80	-	
			120	ISO 2976	100	45020035	BA 9/305 CO-COOL 120	-	
	12	CO-COOL	40	-	100	45020051	BA 12/305 CO-COOL 40	-	
			60	-	100	45020053	BA 12/305 CO-COOL 60	-	
			80	-	100	45020054	BA 12/305 CO-COOL 80	-	
			120	-	100	45020055	BA 12/305 CO-COOL 120	-	
330	10	CO-COOL	40	ISO 2976	100	45020041	BA 10/330 CO-COOL 40	-	
			60	ISO 2976	100	45020043	BA 10/330 CO-COOL 60	-	
			80	ISO 2976	100	45020044	BA 10/330 CO-COOL 80	-	
			120	ISO 2976	100	45020045	BA 10/330 CO-COOL 120	-	
	12	CO-COOL	40	ISO 2976	100	45020061	BA 12/330 CO-COOL 40	-	
			60	ISO 2976	100	45020063	BA 12/330 CO-COOL 60	-	
			80	ISO 2976	100	45020064	BA 12/330 CO-COOL 80	-	
			120	ISO 2976	100	45020065	BA 12/330 CO-COOL 120	-	
	450	35	CO-COOL	40	-	20	45020171	BA 35/450 CO-COOL 40	-
				60	-	20	45020173	BA 35/450 CO-COOL 60	-
				80	-	20	45020174	BA 35/450 CO-COOL 80	-
				120	-	20	45020175	BA 35/450 CO-COOL 120	-
50		CO-COOL	40	ISO 2976	20	45020181	BA 50/450 CO-COOL 40	-	
			60	ISO 2976	20	45020183	BA 50/450 CO-COOL 60	-	
			80	ISO 2976	20	45020184	BA 50/450 CO-COOL 80	-	
			120	ISO 2976	20	45020185	BA 50/450 CO-COOL 120	-	
457		13	CO-COOL	40	ISO 2976	100	45020091	BA 13/457 CO-COOL 40	-
				60	ISO 2976	100	45020093	BA 13/457 CO-COOL 60	-
				80	ISO 2976	100	45020094	BA 13/457 CO-COOL 80	-
				120	ISO 2976	100	45020095	BA 13/457 CO-COOL 120	-
480	16	CO-COOL	40	ISO 2976	50	45020101	BA 16/480 CO-COOL 40	-	
			60	ISO 2976	50	45020103	BA 16/480 CO-COOL 60	-	
			80	ISO 2976	50	45020104	BA 16/480 CO-COOL 80	-	
			120	ISO 2976	50	45020105	BA 16/480 CO-COOL 120	-	
	20	CO-COOL	40	ISO 2976	20	45020121	BA 20/480 CO-COOL 40	-	
			60	ISO 2976	20	45020123	BA 20/480 CO-COOL 60	-	
			80	ISO 2976	20	45020124	BA 20/480 CO-COOL 80	-	
			120	ISO 2976	20	45020125	BA 20/480 CO-COOL 120	-	

Więcej na następnej stronie



Materiały ściernie na podłożu elastycznym

Taśmy ściernie krótkie BA



L [mm]	T [mm]	Materiały ściernie	Wielkość ziarna	Odpowiada ISO		Nr artykułu	Nazwa	Cena/sztuka PLN
480	25	CO-COOL	40	ISO 2976	20	45020141	BA 25/480 CO-COOL 40	-
			60	ISO 2976	20	45020143	BA 25/480 CO-COOL 60	-
			80	ISO 2976	20	45020144	BA 25/480 CO-COOL 80	-
			120	ISO 2976	20	45020145	BA 25/480 CO-COOL 120	-
520	6	CO-COOL	40	ISO 2976	100	45020011	BA 6/520 CO-COOL 40	-
			60	ISO 2976	100	45020013	BA 6/520 CO-COOL 60	-
			80	ISO 2976	100	45020014	BA 6/520 CO-COOL 80	-
			120	ISO 2976	100	45020015	BA 6/520 CO-COOL 120	-
	12	CO-COOL	40	ISO 2976	100	45020071	BA 12/520 CO-COOL 40	-
			60	ISO 2976	100	45020073	BA 12/520 CO-COOL 60	-
			80	ISO 2976	100	45020074	BA 12/520 CO-COOL 80	-
			120	ISO 2976	100	45020075	BA 12/520 CO-COOL 120	-
	16	CO-COOL	40	ISO 2976	50	45020111	BA 16/520 CO-COOL 40	-
			60	ISO 2976	50	45020113	BA 16/520 CO-COOL 60	-
			80	ISO 2976	50	45020114	BA 16/520 CO-COOL 80	-
			120	ISO 2976	50	45020115	BA 16/520 CO-COOL 120	-
	20	CO-COOL	40	ISO 2976	20	45020131	BA 20/520 CO-COOL 40	-
			60	ISO 2976	20	45020133	BA 20/520 CO-COOL 60	-
			80	ISO 2976	20	45020134	BA 20/520 CO-COOL 80	-
			120	ISO 2976	20	45020135	BA 20/520 CO-COOL 120	-
533	30	CO-COOL	40	-	20	45020151	BA 30/533 CO-COOL 40	-
			60	-	20	45020153	BA 30/533 CO-COOL 60	-
			80	-	20	45020154	BA 30/533 CO-COOL 80	-
			120	-	20	45020155	BA 30/533 CO-COOL 120	-
610	6	CO-COOL	40	ISO 2976	100	45020021	BA 6/610 CO-COOL 40	-
			60	ISO 2976	100	45020023	BA 6/610 CO-COOL 60	-
			80	ISO 2976	100	45020024	BA 6/610 CO-COOL 80	-
			120	ISO 2976	100	45020025	BA 6/610 CO-COOL 120	-
	12	CO-COOL	40	ISO 2976	100	45020081	BA 12/610 CO-COOL 40	-
			60	ISO 2976	100	45020083	BA 12/610 CO-COOL 60	-
			80	ISO 2976	100	45020084	BA 12/610 CO-COOL 80	-
			120	ISO 2976	100	45020085	BA 12/610 CO-COOL 120	-
	30	CO-COOL	40	-	10	45020161	BA 30/610 CO-COOL 40	-
			60	-	10	45020163	BA 30/610 CO-COOL 60	-
			80	-	10	45020164	BA 30/610 CO-COOL 80	-
			120	-	10	45020165	BA 30/610 CO-COOL 120	-
760	40	CO-COOL	40	-	10	45000201	BA 40/760 CO-COOL 40	-
			60	-	10	45000202	BA 40/760 CO-COOL 60	-
			80	-	10	45000203	BA 40/760 CO-COOL 80	-
			120	-	10	45000204	BA 40/760 CO-COOL 120	-
820	40	CO-COOL	40	-	10	45000216	BA 40/820 CO-COOL 40	-
			60	-	10	45000217	BA 40/820 CO-COOL 60	-
			80	-	10	45000218	BA 40/820 CO-COOL 80	-
			120	-	10	45000219	BA 40/820 CO-COOL 120	-

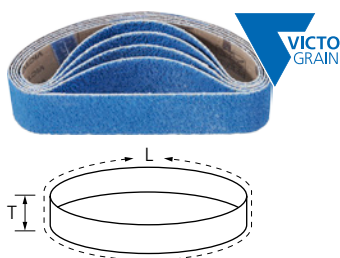

Wykonanie VICTOGRAIN-COOL

Do wysoce agresywnego szlifu z dużą ilością zdzieranego materiału ze stałą wydajnością pracy. Znakomite do obróbki stali, a także wszelkich twardych i żle przewodzących ciepło materiałów. Dodatki aktywne szlifiersko zapobiegają zapychaniu się i umożliwiają chłodniejszy szlif.



Cechy produktu:

- Wysoka ekonomiczność dzięki wysokiej wydajności szlifowania i żywotności.
- Długa żywotność narzędzia przy zachowaniu wysokiej elastyczności.
- Jednorodny obraz powierzchni i dobre rezultaty pracy.

L [mm]	T [mm]	Materiały ściernie	Wielkość ziarna	Odpowiada ISO		Nr artykułu	Nazwa	Cena/sztuka PLN
450	50	VICTOGRAIN-COOL	36	ISO 2976	10	45001175	BA 50/450 VICTOGRAIN-COOL 36	-
760	40	VICTOGRAIN-COOL	36	ISO 2976	10	45000200	BA 40/760 VICTOGRAIN-COOL 36	-
820	40	VICTOGRAIN-COOL	36	ISO 2976	10	45000215	BA 40/820 VICTOGRAIN-COOL 36	-

Taśmy ściernie krótkie VB

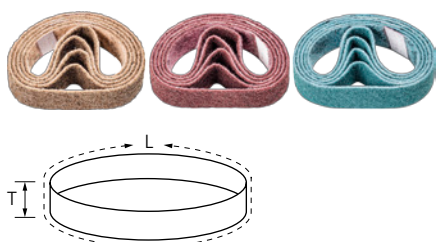

Wykonanie włókninowe

Uniwersalne zastosowanie do obróbki powierzchni konstrukcji metalowych, takich jak np. usuwanie śladów wstępnego szlifowania i śladów utleniania, drobne gratowanie. Uzyskują matowy lub satynowo matowy obraz szlifu.

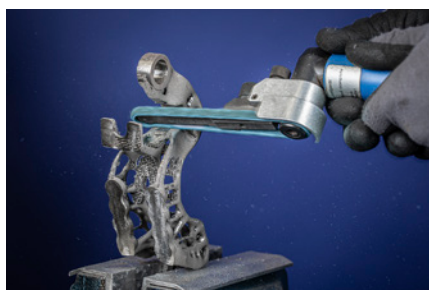

Cechy produktu:

- Wysoka ekonomiczność dzięki wysokiej wydajności szlifowania i żywotności.
- Długa żywotność narzędzia przy zachowaniu wysokiej elastyczności.
- Jednorodny obraz powierzchni i dobre rezultaty pracy.

L [mm]	T [mm]	Materiały ściernie	Wielkość ziarna	Wykonanie		Nr artykułu	Nazwa	Cena/sztuka PLN
305	6	A	100 G	zgrubne, kolor żółto-brązowy	10	45010610	VB 6/305 A 100 G	-
			180 M	średnie, czerwono-brązowe	10	45010618	VB 6/305 A 180 M	-
			240 F	drobne, kolor niebieski	10	45010624	VB 6/305 A 240 F	-
	9	A	100 G	zgrubne, kolor żółto-brązowy	10	45010710	VB 9/305 A 100 G	-
			180 M	średnie, czerwono-brązowe	10	45010718	VB 9/305 A 180 M	-
			240 F	drobne, kolor niebieski	10	45010724	VB 9/305 A 240 F	-
	12	A	100 G	zgrubne, kolor żółto-brązowy	10	45010810	VB 12/305 A 100 G	-
			180 M	średnie, czerwono-brązowe	10	45010818	VB 12/305 A 180 M	-

Więcej na następnej stronie

Materiały ściernie na podłożu elastycznym

Taśmy ściernie krótkie VB



L [mm]	T [mm]	Materiały ściernie	Wielkość ziarna	Wykonanie		Nr artykułu	Nazwa	Cena/sztuka PLN
305	12	A	240 F	drobne, kolor niebieski	10	45010824	VB 12/305 A 240 F	-
450	35	A	100 G	zgrubne, kolor żółto-brązowy	10	45011410	VB 35/450 A 100 G	-
			180 M	średnie, czerwono-brązowe	10	45011418	VB 35/450 A 180 M	-
			240 F	drobne, kolor niebieski	10	45011424	VB 35/450 A 240 F	-
	50	A	100 G	zgrubne, kolor żółto-brązowy	10	45011510	VB 50/450 A 100 G	-
			180 M	średnie, czerwono-brązowe	10	45011518	VB 50/450 A 180 M	-
			240 F	drobne, kolor niebieski	10	45011524	VB 50/450 A 240 F	-
520	6	A	100 G	zgrubne, kolor żółto-brązowy	10	45011010	VB 6/520 A 100 G	-
			180 M	średnie, czerwono-brązowe	10	45011018	VB 6/520 A 180 M	-
			240 F	drobne, kolor niebieski	10	45011024	VB 6/520 A 240 F	-
	12	A	100 G	zgrubne, kolor żółto-brązowy	10	45011110	VB 12/520 A 100 G	-
			180 M	średnie, czerwono-brązowe	10	45011118	VB 12/520 A 180 M	-
			240 F	drobne, kolor niebieski	10	45011124	VB 12/520 A 240 F	-
	16	A	100 G	zgrubne, kolor żółto-brązowy	10	45011210	VB 16/520 A 100 G	-
			180 M	średnie, czerwono-brązowe	10	45011218	VB 16/520 A 180 M	-
			240 F	drobne, kolor niebieski	10	45011224	VB 16/520 A 240 F	-
	20	A	100 G	zgrubne, kolor żółto-brązowy	5	45011310	VB 20/520 A 100 G	-
			180 M	średnie, czerwono-brązowe	5	45011318	VB 20/520 A 180 M	-
			240 F	drobne, kolor niebieski	5	45011324	VB 20/520 A 240 F	-
533	30	A	100 G	zgrubne, kolor żółto-brązowy	5	45010910	VB 30/533 A 100 G	-
			180 M	średnie, czerwono-brązowe	5	45010918	VB 30/533 A 180 M	-
			240 F	drobne, kolor niebieski	5	45010924	VB 30/533 A 240 F	-
610	6	A	100 G	zgrubne, kolor żółto-brązowy	10	45011810	VB 6/610 A 100 G	-
			180 M	średnie, czerwono-brązowe	10	45011818	VB 6/610 A 180 M	-
			240 F	drobne, kolor niebieski	10	45011824	VB 6/610 A 240 F	-
	12	A	100 G	zgrubne, kolor żółto-brązowy	10	45011910	VB 12/610 A 100 G	-
			180 M	średnie, czerwono-brązowe	10	45011918	VB 12/610 A 180 M	-
			240 F	drobne, kolor niebieski	10	45011924	VB 12/610 A 240 F	-
	30	A	100 G	zgrubne, kolor żółto-brązowy	5	45011350	VB 30/610 A 100 G	-

Więcej na następnej stronie

L [mm]	T [mm]	Materiały ściernie	Wielkość ziarna	Wykonanie		Nr artykułu	Nazwa	Cena/sztuka PLN
610	30	A	180 M	średnie, czerwono-brązowe	5	45011351	VB 30/610 A 180 M	-
			240 F	drobne, kolor niebieski	5	45011352	VB 30/610 A 240 F	-
760	40	A	100 G	zgrubne, kolor żółto-brązowy	5	45000230	VB 40/760 A 100 G	-
			180 M	średnie, czerwono-brązowe	5	45000231	VB 40/760 A 180 M	-
			240 F	drobne, kolor niebieski	5	45000232	VB 40/760 A 240 F	-
820	40	A	100 G	zgrubne, kolor żółto-brązowy	5	45000234	VB 40/820 A 100 G	-
			180 M	średnie, czerwono-brązowe	5	45000235	VB 40/820 A 180 M	-
			240 F	drobne, kolor niebieski	5	45000236	VB 40/820 A 240 F	-

Taśmy ściernie krótkie P-BA

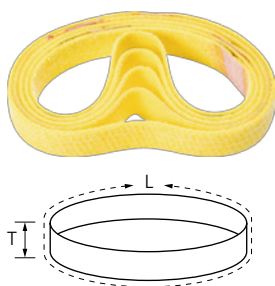

Wykonanie filcowe

Używane są z pastą polerską przy polerowaniu wstępnym oraz polerowaniu na wysoki połysk, przy obróbce konstrukcji rur oraz balustrad.

Cechy produktu:

- Wysoka ekonomiczność dzięki długiej żywotności.
- Długa żywotność narzędzia przy zachowaniu wysokiej elastyczności.
- Jednorodne rezultaty pracy dzięki bardzo dobrej przyczepności środka polerskiego.

L [mm]	T [mm]		Nr artykułu	Nazwa	Cena/sztuka PLN
533	30	5	45008501	P-BA 30/533	-
610	30	5	45008502	P-BA 30/610	-
760	40	5	45000233	P-BA 40/760	-
820	40	5	45000237	P-BA 40/820	-

Materiały ściernie na podłożu elastycznym

Taśmy do walców pneumatycznych

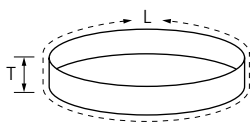
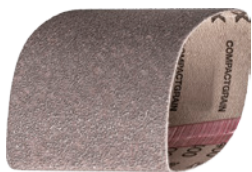

Wykonanie Korund A, ziarno kompaktowe

Znakomicie nadaje się do szlifu dokładnego, bardzo dokładnego i wstępnego polerowania. Samoostrzące się ziarno kompaktowe nadaje narzędziu bardzo długą żywotność i pozwala uzyskiwać spójną chropowatość powierzchni w ciągu całego cyklu jego pracy.

Cechy produktu:

- Wysoka ekonomiczność dzięki wysokiej wydajności szlifowania i żywotności.
- Długa żywotność narzędzia przy zachowaniu wysokiej elastyczności.
- Zmiana ciśnienia wewnątrz walca pozwala taśmie szlifierskiej na optymalne dopasowanie się do powierzchni elementu obrabianego.

L [mm]	T [mm]	Materiały ściernie	Wielkość ziarna		Nr artykułu	Nazwa	Cena/sztuka PLN
282	100	A-CK	120	5	45001158	BA 100/282 A 120 CK	-
			180	5	45001160	BA 100/282 A 180 CK	-
			240	5	45001162	BA 100/282 A 240 CK	-
			320	5	45001164	BA 100/282 A 320 CK	-
			400	5	45001166	BA 100/282 A 400 CK	-
			600	5	45001168	BA 100/282 A 600 CK	-
			800	5	45001170	BA 100/282 A 800 CK	-
			1000	5	45001172	BA 100/282 A 1000 CK	-
			1200	5	45001174	BA 100/282 A 1200 CK	-

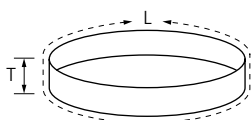
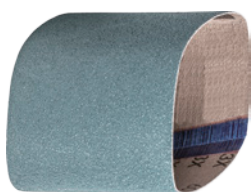

Wykonanie Korund cyrkonowy Z

Do szlifu zgrubnego z dużą ilością usuwanego materiału. Długa żywotność narzędzia.

Cechy produktu:

- Wysoka ekonomiczność dzięki wysokiej wydajności szlifowania i żywotności.
- Długa żywotność narzędzia przy zachowaniu wysokiej elastyczności.
- Zmiana ciśnienia wewnątrz walca pozwala taśmie szlifierskiej na optymalne dopasowanie się do powierzchni elementu obrabianego.

L [mm]	T [mm]	Materiały ściernie	Wielkość ziarna		Nr artykułu	Nazwa	Cena/sztuka PLN
282	100	Z	40	5	45001152	BA 100/282 Z 40	-
			60	5	45001154	BA 100/282 Z 60	-
			80	5	45001156	BA 100/282 Z 80	-

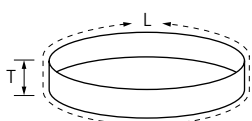
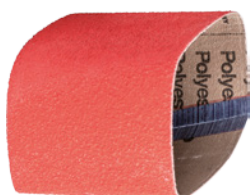

Wykonanie ziarno ceramiczne CO-COOL

Stać wydajność pracy i agresywne szlifowanie za sprawą samoostrzącego się ziarna ceramicznego. Dodatki aktywne zwiększają wydajność zdzierania, przeciwdziałają zapychaniu się, i umożliwiają chłodniejszy szlif na twardych, źle przewodzących ciepło materiałach.

Cechy produktu:

- Wysoka ekonomiczność dzięki wysokiej wydajności szlifowania i żywotności.
- Długa żywotność narzędzia przy zachowaniu wysokiej elastyczności.
- Zmiana ciśnienia wewnątrz walca pozwala taśmie szlifierskiej na optymalne dopasowanie się do powierzchni elementu obrabianego.

L [mm]	T [mm]	Materiały ściernie	Wielkość ziarna		Nr artykułu	Nazwa	Cena/sztuka PLN
282	100	CO-COOL	40	5	45001150	BA 100/282 CO-COOL 40	-
			60	5	47501880	BA 100/282 CO-COOL 60	-

Więcej na następnej stronie



L [mm]	T [mm]	Materiały ścierne	Wielkość ziarna		Nr artykułu	Nazwa	Cena/sztuka PLN
282	100	CO-COOL	80	5	47501885	BA 100/282 CO-COOL 80	-
			120	5	47501881	BA 100/282 CO-COOL 120	-

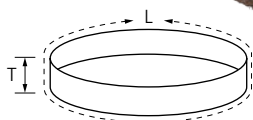

Wykonanie włókninowe

Uniwersalne zastosowanie do obróbki powierzchni konstrukcji metalowych jak np. usuwanie śladów wstępnego szlifowania i śladów utleniania oraz lekkie prace związane z usuwaniem gratów. Uzyskują matowy lub satynowo matowy obraz szlif.

Cechy produktu:

- Wysoka ekonomiczność dzięki wysokiej wydajności szlifowania i żywotności.
- Długa żywotność narzędzia przy zachowaniu wysokiej elastyczności.
- Zmiana ciśnienia wewnątrz walca pozwala taśmie włókninowej na optymalne dopasowanie się do powierzchni elementu obrabianego.

L [mm]	T [mm]	Materiały ścierne	Wielkość ziarna	Wykonanie		Nr artykułu	Nazwa	Cena/sztuka PLN
282	100	A	100 G	zgrubne, kolor żółto-brązowy	2	45011707	VB 100/282 A 100 G	-
			180 M	średnie, czerwono-brązowe	2	45011708	VB 100/282 A 180 M	-
			240 F	drobne, kolor niebieski	2	45011709	VB 100/282 A 240 F	-

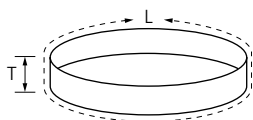

Wykonanie filcowe

Do polerowania przy użyciu past polerskich i szlifierskich na dużych powierzchniach.

Cechy produktu:

- Wysoka wydajność ekonomiczna dzięki bardzo dobrej przyczepności środka polerskiego.
- Długa żywotność narzędzia przy zachowaniu wysokiej elastyczności.
- Zmiana ciśnienia wewnątrz walca pozwala taśmie filcowej na optymalne dopasowanie się do powierzchni elementu obrabianego.

L [mm]	T [mm]		Nr artykułu	Nazwa	Cena/sztuka PLN
282	100	2	45008503	P-BA 100/282	-

Pneumatyczne walce mocujące

Pneumatyczne walce mocujące

Pneumatyczne walce mocujące nadają się do krótkich taśm ściernych o szerokości 100 mm oraz długości 282 mm. Przy zwiększonym nacisku część gumowa wałka lepiej dopasowuje się do obrabianej powierzchni. Pozwala to na lepsze prowadzenie taśmy, co zwiększa obszar jej styku z powierzchnią.

Cechy produktu:

- Wysoka ekonomiczność dzięki wysokiej wydajności szlifowania i żywotności.
- Zmiana ciśnienia wewnątrz walca pozwala taśmie szlifierskiej, włókninowej oraz filcowej na optymalne dopasowanie się do powierzchni elementu obrabianego.

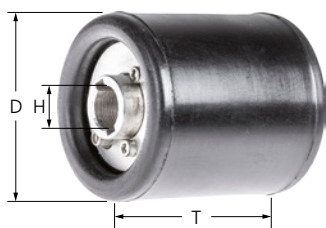

Pasuje do taśm ściernych krótkich [mm]	D [mm]	T [mm]	H [mm]	Maks. obr./min		Nr artykułu	Nazwa	Cena/sztuka PLN
282 x 100	90	100	19	3 800	1	42100100	PSW 90x100	-



Materiały ścierne na podłożu elastycznym

Taśmy ścierne długie BA

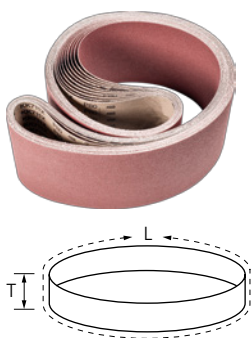

Wykonanie Korund A

Do uniwersalnych prac szlifierskich od szlif zgrubnego po szlif precyzyjny.

Cechy produktu:

- Wysoka ekonomiczność dzięki wysokiej wydajności szlifowania i żywotności.
- Długa żywotność narzędzia przy zachowaniu wysokiej elastyczności.
- Jednorodny obraz powierzchni i dobre rezultaty pracy.

L [mm]	T [mm]	Materiały ścierne	Wielkość ziarna	Odpowiada ISO		Nr artykułu	Nazwa	Cena/sztuka PLN
1 000	50	A	60	ISO 2976	10	45005556	BA 50/1000 X A 60	-
			80	ISO 2976	10	45005558	BA 50/1000 X A 80	-
			120	ISO 2976	10	45005562	BA 50/1000 X A 120	-
	100	A	40	ISO 2976	10	45005904	BA 100/1000 X A 40	-
			60	ISO 2976	10	45005906	BA 100/1000 X A 60	-
			80	ISO 2976	10	45005908	BA 100/1000 X A 80	-
120			ISO 2976	10	45005912	BA 100/1000 X A 120	-	
2 000	50	A	40	ISO 2976	10	45005604	BA 50/2000 X A 40	-
			60	ISO 2976	10	45005606	BA 50/2000 X A 60	-
			80	ISO 2976	10	45005608	BA 50/2000 X A 80	-
			120	ISO 2976	10	45005612	BA 50/2000 X A 120	-
	75	A	36	ISO 2976	10	45005703	BA 75/2000 X A 36	-
			40	ISO 2976	10	45005704	BA 75/2000 X A 40	-
			60	ISO 2976	10	45005706	BA 75/2000 X A 60	-
			80	ISO 2976	10	45005708	BA 75/2000 X A 80	-
			120	ISO 2976	10	45005712	BA 75/2000 X A 120	-
			150	ISO 2976	10	45006003	BA 150/2000 X A 36	-
	150	A	40	ISO 2976	10	45006004	BA 150/2000 X A 40	-
			60	ISO 2976	10	45006006	BA 150/2000 X A 60	-
			80	ISO 2976	10	45006008	BA 150/2000 X A 80	-
			120	ISO 2976	10	45006012	BA 150/2000 X A 120	-
2 500	75	A	36	ISO 2976	10	45005803	BA 75/2500 X A 36	-
			40	ISO 2976	10	45005804	BA 75/2500 X A 40	-
			60	ISO 2976	10	45005806	BA 75/2500 X A 60	-
			80	ISO 2976	10	45005808	BA 75/2500 X A 80	-
			120	ISO 2976	10	45005812	BA 75/2500 X A 120	-

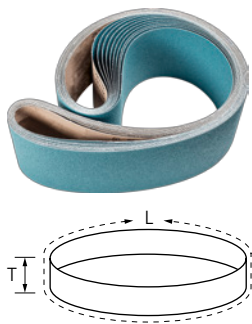

Wykonanie Korund cyrkonowy Z

Do szlifowania zgrubnego z dużą ilością zdzieranego materiału. Długa żywotność narzędzia.



Cechy produktu:

- Wysoka ekonomiczność dzięki wysokiej wydajności szlifowania i żywotności.
- Długa żywotność narzędzia przy zachowaniu wysokiej elastyczności.
- Jednorodny obraz powierzchni i dobre rezultaty pracy.

L [mm]	T [mm]	Materiały ściernie	Wielkość ziarna	Odpowiada ISO		Nr artykułu	Nazwa	Cena/sztuka PLN
1 000	100	Z	40	ISO 2976	10	45009804	BA 100/1000 X Z 40	-
			60	ISO 2976	10	45009806	BA 100/1000 X Z 60	-
			80	ISO 2976	10	45009808	BA 100/1000 X Z 80	-
			120	ISO 2976	10	45009812	BA 100/1000 X Z 120	-
2 000	50	Z	24	ISO 2976	10	45009502	BA 50/2000 X Z 24	-
			36	ISO 2976	10	45009503	BA 50/2000 X Z 36	-
			40	ISO 2976	10	45009504	BA 50/2000 X Z 40	-
			60	ISO 2976	10	45009506	BA 50/2000 X Z 60	-
			80	ISO 2976	10	45009508	BA 50/2000 X Z 80	-
			120	ISO 2976	10	45009512	BA 50/2000 X Z 120	-
	75	Z	24	ISO 2976	10	45009602	BA 75/2000 X Z 24	-
			36	ISO 2976	10	45009603	BA 75/2000 X Z 36	-
			40	ISO 2976	10	45009604	BA 75/2000 X Z 40	-
			60	ISO 2976	10	45009606	BA 75/2000 X Z 60	-
			80	ISO 2976	10	45009608	BA 75/2000 X Z 80	-
	150	Z	36	ISO 2976	10	45009903	BA 150/2000 X Z 36	-
			40	ISO 2976	10	45009904	BA 150/2000 X Z 40	-
			60	ISO 2976	10	45009906	BA 150/2000 X Z 60	-
80			ISO 2976	10	45009908	BA 150/2000 X Z 80	-	
2 250	75	Z	40	ISO 2976	10	45009734	BA 75/2250 X Z 40	-
			60	ISO 2976	10	45009736	BA 75/2250 X Z 60	-
2 500	75	Z	36	ISO 2976	10	45009703	BA 75/2500 X Z 36	-
			40	ISO 2976	10	45009704	BA 75/2500 X Z 40	-
			60	ISO 2976	10	45009706	BA 75/2500 X Z 60	-
			80	ISO 2976	10	45009708	BA 75/2500 X Z 80	-
	150	Z	36	ISO 2976	10	45009936	BA 150/2500 X Z 36	-



Materiały ściernie na podłożu elastycznym

Taśmy ściernie długie BA

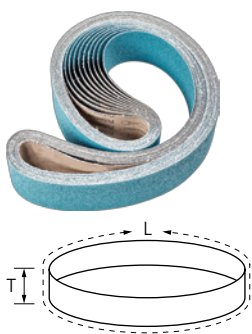

Wykonanie Korund cyrkonowy Z-FORTE

Do szlifu zgrubnego z dużą ilością zdzieranego materiału. Bardzo chłodny szlif oraz długa żywotność narzędzia. Bardzo dobre właściwości przy obróbce cienkościennych elementów i stali nierdzewnej (INOX) oraz stali żele przewodzących ciepło, a także stopów na bazie niklu.

Cechy produktu:

- Wysoka ekonomiczność dzięki wysokiej wydajności szlifowania i żywotności.
- Długa żywotność narzędzia przy zachowaniu wysokiej elastyczności.
- Jednorodny obraz powierzchni i dobre rezultaty pracy.

L [mm]	T [mm]	Materiały ściernie	Wielkość ziarna	Odpowiada ISO		Nr artykułu	Nazwa	Cena/sztuka PLN
2 000	75	Z-FORTE	36 FORTE	ISO 2976	10	45010063	BA 75/2000 X Z 36 FORTE	-
			40 FORTE	ISO 2976	10	45010064	BA 75/2000 X Z 40 FORTE	-
			60 FORTE	ISO 2976	10	45010066	BA 75/2000 X Z 60 FORTE	-
			80 FORTE	ISO 2976	10	45010068	BA 75/2000 X Z 80 FORTE	-
2 500	75	Z-FORTE	36 FORTE	ISO 2976	10	45010073	BA 75/2500 X Z 36 FORTE	-

4

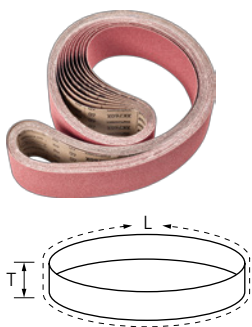

Wykonanie ziarno ceramiczne CO

Do agresywnego szlifu z dużą ilością zdzieranego materiału. Bardzo długa żywotność. Samostrzące się ziarno ceramiczne zapewnia stałą najwyższą wydajność. Ziarno ceramiczne przeznaczone jest do obróbki twardych materiałów oraz twardych powłok.



Cechy produktu:

- Wysoka ekonomiczność dzięki wysokiej wydajności szlifowania i żywotności.
- Długa żywotność narzędzia przy zachowaniu wysokiej elastyczności.
- Jednorodny obraz powierzchni i dobre rezultaty pracy.

L [mm]	T [mm]	Materiały ściernie	Wielkość ziarna	Odpowiada ISO		Nr artykułu	Nazwa	Cena/sztuka PLN
2 000	50	CO	24	ISO 2976	10	45005620	BA 50/2000 X CO 24	-
			36	ISO 2976	10	45005621	BA 50/2000 X CO 36	-
			40	ISO 2976	10	45005622	BA 50/2000 X CO 40	-
			50	ISO 2976	10	45005623	BA 50/2000 X CO 50	-
			60	ISO 2976	10	45005624	BA 50/2000 X CO 60	-
			80	ISO 2976	10	45005625	BA 50/2000 X CO 80	-
			120	ISO 2976	10	45005626	BA 50/2000 X CO 120	-
	75	CO	24	ISO 2976	10	45005720	BA 75/2000 X CO 24	-
			36	ISO 2976	10	45005721	BA 75/2000 X CO 36	-
			40	ISO 2976	10	45005722	BA 75/2000 X CO 40	-
			50	ISO 2976	10	45005723	BA 75/2000 X CO 50	-
			60	ISO 2976	10	45005724	BA 75/2000 X CO 60	-
			80	ISO 2976	10	45005725	BA 75/2000 X CO 80	-
			120	ISO 2976	10	45005726	BA 75/2000 X CO 120	-
2 500	75	CO	24	ISO 2976	10	45005815	BA 75/2500 X CO 24	-
			40	ISO 2976	10	45005817	BA 75/2500 X CO 40	-
			50	ISO 2976	10	45005818	BA 75/2500 X CO 50	-
			60	ISO 2976	10	45005819	BA 75/2500 X CO 60	-
			80	ISO 2976	10	45005820	BA 75/2500 X CO 80	-
			120	ISO 2976	10	45005821	BA 75/2500 X CO 120	-

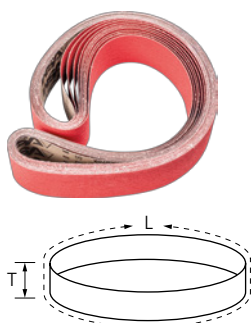

Wykonanie ziarno ceramiczne CO-COOL

Stać wydajność pracy i agresywne szlifowanie za sprawą samoostrzącego się ziarna ceramicznego. Dodatki aktywne zwiększają wydajność zdzierania, przeciwdziałają zapychaniu się, i umożliwiają chłodniejszy szlif na twardych, źle przewodzących ciepło materiałach.



Cechy produktu:

- Wysoka ekonomiczność dzięki wysokiej wydajności szlifowania i żywotności.
- Długa żywotność narzędzia przy zachowaniu wysokiej elastyczności.
- Jednorodny obraz powierzchni i dobre rezultaty pracy.

L [mm]	T [mm]	Materiały ściernie	Wielkość ziarna	Odpowiada ISO		Nr artykułu	Nazwa	Cena/sztuka PLN
2 000	50	CO-COOL	36	ISO 2976	10	45005631	BA 50/2000 X CO-COOL 36	-
			40	ISO 2976	10	45005632	BA 50/2000 X CO-COOL 40	-
			60	ISO 2976	10	45005634	BA 50/2000 X CO-COOL 60	-
			80	ISO 2976	10	45005635	BA 50/2000 X CO-COOL 80	-
			120	ISO 2976	10	45005636	BA 50/2000 X CO-COOL 120	-
	75	CO-COOL	36	ISO 2976	10	45005731	BA 75/2000 X CO-COOL 36	-
			40	ISO 2976	10	45005732	BA 75/2000 X CO-COOL 40	-
			50	ISO 2976	10	45005733	BA 75/2000 X CO-COOL 50	-
			60	ISO 2976	10	45005734	BA 75/2000 X CO-COOL 60	-
			80	ISO 2976	10	45005735	BA 75/2000 X CO-COOL 80	-
			120	ISO 2976	10	45005736	BA 75/2000 X CO-COOL 120	-
			75	CO-COOL	36	ISO 2976	10	45005825
2 500	75	CO-COOL	40	ISO 2976	10	45005826	BA 75/2500 X CO-COOL 40	-
			50	ISO 2976	10	45005827	BA 75/2500 X CO-COOL 50	-
			60	ISO 2976	10	45005828	BA 75/2500 X CO-COOL 60	-
			80	ISO 2976	10	45005829	BA 75/2500 X CO-COOL 80	-
			120	ISO 2976	10	45005830	BA 75/2500 X CO-COOL 120	-

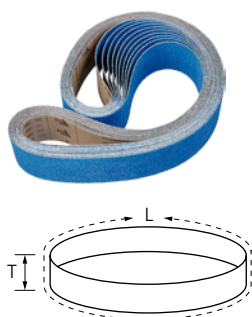

Wykonanie VICTOGRAIN-COOL

Do wysoce agresywnego szlif z dużą ilością zdzieranego materiału ze stałą wydajnością pracy. Znakomite do obróbki stali, a także wszelkich twardych i źle przewodzących ciepło materiałów. Dodatki aktywne szlifiersko zapobiegają zapychaniu się i umożliwiają chłodniejszy szlif.

Cechy produktu:

- Wysoka ekonomiczność dzięki wysokiej wydajności szlifowania i żywotności.
- Długa żywotność narzędzia przy zachowaniu wysokiej elastyczności.
- Jednorodny obraz powierzchni i dobre rezultaty pracy.

L [mm]	T [mm]	Materiały ściernie	Wielkość ziarna	Odpowiada ISO		Nr artykułu	Nazwa	Cena/sztuka PLN
2 000	50	VICTOGRAIN-COOL	36	ISO 2976	10	45005637	BA 50/2000 VICTOGRAIN-COOL 36	-
	75	VICTOGRAIN-COOL	36	ISO 2976	10	45005638	BA 75/2000 VICTOGRAIN-COOL 36	-
2 500	75	VICTOGRAIN-COOL	36	ISO 2976	10	45005639	BA 75/2500 VICTOGRAIN-COOL 36	-



Materiały ściernie na podłożu elastycznym

Taśmy ściernie długie BA



Wykonanie włókninowe

Uniwersalne zastosowanie do stacjonarnej obróbki powierzchni metalowych, np. usuwanie śladów wstępnego szlifowania i śladów utleniania, drobne gratowanie. Uzyskuje matowe i satynowo matowe powierzchnie.

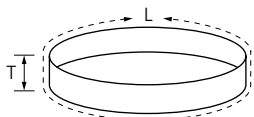

Cechy produktu:

- Wysoka ekonomiczność dzięki wysokiej wydajności szlifowania i żywotności.
- Długa żywotność narzędzia przy zachowaniu wysokiej elastyczności.
- Jednorodny obraz powierzchni i dobre rezultaty pracy.

L [mm]	T [mm]	Materiały ściernie	Wielkość ziarna	Wykonanie		Nr artykułu	Nazwa	Cena/sztuka PLN
2 000	75	A	100 G	zgrubne, kolor żółto-brązowy	2	45011701	VB 75/2000 A 100 G	-
			180 M	średnie, czerwono-brązowe	2	45011702	VB 75/2000 A 180 M	-
			240 F	drobne, kolor niebieski	2	45011703	VB 75/2000 A 240 F	-
2 500	75	A	100 G	zgrubne, kolor żółto-brązowy	2	45011704	VB 75/2500 A 100 G	-
			180 M	średnie, czerwono-brązowe	2	45011705	VB 75/2500 A 180 M	-
			240 F	drobne, kolor niebieski	2	45011706	VB 75/2500 A 240 F	-

4

Arkusze płótna BG

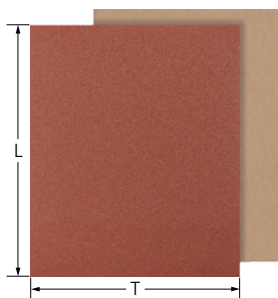

Wykonanie korund A, brązowy BR

Płótno brązowe wykorzystywane jest do uniwersalnych, lecz bardzo wymagających prac obróbkowych na stali stopowej i niestopowej oraz metali nieżelaznych.

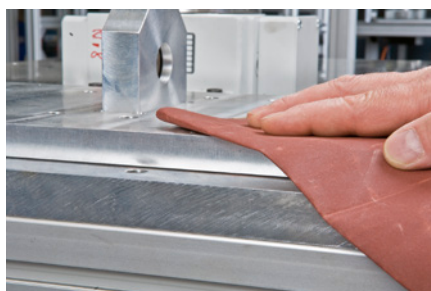

Cechy produktu:

- Bardzo dobre przyleganie ziarna na bardzo elastycznym płótnie.
- Wysoka wydajność szlifowania.
- Odporny na olej i ropę naftową.

L [mm]	T [mm]	Materiały ściernie	Wielkość ziarna		Nr artykułu	Nazwa	Cena/sztuka PLN
280	230	A	40	50	45013004	BG BR 230x280 A 40	-
			60	50	45013006	BG BR 230x280 A 60	-
			80	50	45013008	BG BR 230x280 A 80	-
			100	50	45013010	BG BR 230x280 A 100	-
			120	50	45013012	BG BR 230x280 A 120	-
			150	50	45013015	BG BR 230x280 A 150	-
			180	50	45013018	BG BR 230x280 A 180	-
			220	50	45013022	BG BR 230x280 A 220	-
			240	50	45013024	BG BR 230x280 A 240	-
			280	50	45013028	BG BR 230x280 A 280	-
			320	50	45013032	BG BR 230x280 A 320	-
			400	50	45013040	BG BR 230x280 A 400	-
			444	50	45013044	BG BR 230x280 A 444	-
			999	50	45013099	BG BR 230x280 A 999	-

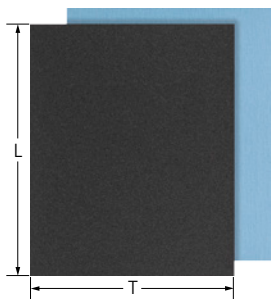

Wykonanie korund A, niebieski BL

Płótno niebieskie jest najtańszą alternatywą dla standardowych prac obróbczych powierzchni lakierowanych, drewna i metali.



Cechy produktu:

- Dobre osadzenie ziarna na stabilnym materiale.
- Dobre właściwości szlifujące.

L [mm]	T [mm]	Materiały ściernie	Wielkość ziarna		Nr artykułu	Nazwa	Cena/sztuka PLN
280	230	A	40	50	45012004	BG BL 230x280 A 40	-
			60	50	45012006	BG BL 230x280 A 60	-
			80	50	45012008	BG BL 230x280 A 80	-
			100	100	45012010	BG BL 230x280 A 100	-
			120	100	45012012	BG BL 230x280 A 120	-
			150	100	45012015	BG BL 230x280 A 150	-
			180	100	45012018	BG BL 230x280 A 180	-
			220	100	45012022	BG BL 230x280 A 220	-
			240	100	45012024	BG BL 230x280 A 240	-

Arkusze papieru BP

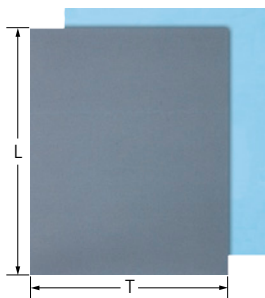

Wykonanie SiC, wodoodporne W

Ziarno ściernie SiC jest odpowiednie do obróbki lakieru oraz szkła. Wyjątkowo dobrze nadaje się do prac szlifierskich na mokro na konwencjonalnych powłokach lakierniczych.

Cechy produktu:

- Bardzo dobre przyleganie ziarna na bardzo elastycznym, lekkim papierze.
- Najwyższe właściwości szlifujące.
- Można stosować przy szlifie na sucho i na mokro.

L [mm]	T [mm]	Materiały ściernie	Wielkość ziarna		Nr artykułu	Nazwa	Cena/sztuka PLN
280	230	SiC	100	50	45014010	BP W 230x280 SiC 100	-
			120	50	45014012	BP W 230x280 SiC 120	-
			150	50	45014015	BP W 230x280 SiC 150	-
			180	50	45014018	BP W 230x280 SiC 180	-
			220	50	45015022	BP W 230x280 SiC 220	-
			240	50	45015024	BP W 230x280 SiC 240	-
			280	50	45015028	BP W 230x280 SiC 280	-
			320	50	45015032	BP W 230x280 SiC 320	-
			360	50	45015036	BP W 230x280 SiC 360	-
			400	50	45015040	BP W 230x280 SiC 400	-
			500	50	45015050	BP W 230x280 SiC 500	-
			600	50	45015060	BP W 230x280 SiC 600	-
			800	50	45015080	BP W 230x280 SiC 800	-
			1000	50	45015100	BP W 230x280 SiC 1000	-
1200	50	45015120	BP W 230x280 SiC 1200	-			



Materiały ścierne na podłożu elastycznym

Arkusze papieru BP

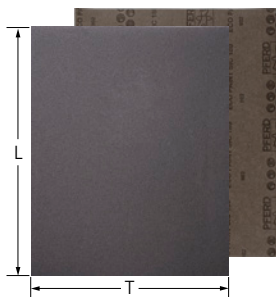

Wykonanie ECO W

Wersja ECO W z węglikiem krzemu (SiC) to ekonomiczne alternatywne narzędzie do pracy na farbie i szkłe. Wyjątkowo dobrze nadaje się do prac szlifierskich na mokro na konwencjonalnych powłokach lakierniczych.

Cechy produktu:

- Bardzo dobre przyleganie ziarna na bardzo elastycznym, lekkim papierze.
- Najwyższe właściwości szlifujące.
- Można stosować przy szlifie na sucho i na mokro.

L [mm]	T [mm]	Materiały ścierne	Wielkość ziarna		Nr artykułu	Nazwa	Cena/sztuka PLN
280	230	SiC	60	50	45015254	BP-W ECO PAINT 230X280 SiC 60	-
			80	50	45015255	BP-W ECO PAINT 230X280 SiC 80	-
			100	50	45015256	BP-W ECO PAINT 230X280 SiC 100	-
			120	50	45015257	BP-W ECO PAINT 230X280 SiC 120	-
			150	50	45015258	BP-W ECO PAINT 230X280 SiC 150	-
			180	50	45015259	BP-W ECO PAINT 230X280 SiC 180	-
			220	50	45015260	BP-W ECO PAINT 230X280 SiC 220	-
			240	50	45015261	BP-W ECO PAINT 230X280 SiC 240	-
			320	50	45015262	BP-W ECO PAINT 230X280 SiC 320	-
			400	50	45015263	BP-W ECO PAINT 230X280 SiC 400	-
			600	50	45015264	BP-W ECO PAINT 230X280 SiC 600	-
			800	50	45015265	BP-W ECO PAINT 230X280 SiC 800	-
			1000	50	45015266	BP-W ECO PAINT 230X280 SiC1000	-
			1200	50	45015267	BP-W ECO PAINT 230X280 SiC1200	-
2000	50	45015268	BP-W ECO PAINT 230X280 SiC2000	-			

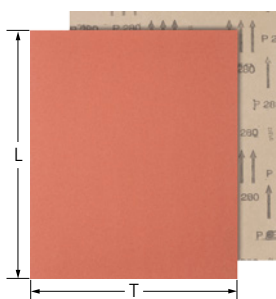

Wykonanie Korund A

Korund A to najtańsza alternatywa dla standardowych prac obróbczych powierzchni lakierowanych, drewna i metali.

Cechy produktu:

- Dobre osadzenie ziarna na nośniku papierowym.
- Dobre właściwości szlifujące.

L [mm]	T [mm]	Materiały ścierne	Wielkość ziarna		Nr artykułu	Nazwa	Cena/sztuka PLN
280	230	A	40	50	45015204	BP 230x280 A 40	-
			60	50	45015206	BP 230x280 A 60	-
			80	50	45015208	BP 230x280 A 80	-
			100	100	45015210	BP 230x280 A 100	-
			120	100	45015212	BP 230x280 A 120	-
			150	100	45015215	BP 230x280 A 150	-
			180	100	45015218	BP 230x280 A 180	-
			220	100	45015222	BP 230x280 A 220	-
			240	100	45015224	BP 230x280 A 240	-
			280	100	45015228	BP 230x280 A 280	-
			400	100	45015240	BP 230x280 A 400	-

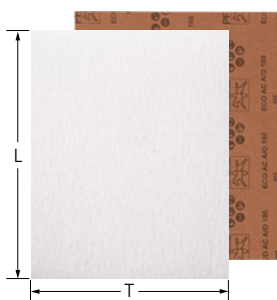

Wykonanie ECO AC

Powłoka stearynianowa jest powłoką antyadhezyjną (AC), która zapobiega zatykaniu się arkuszy. Wersja ECO AC z tlenkiem glinu A to ekonomiczne alternatywne narzędzie do uniwersalnych prac szlifierskich w przemyśle i rzemiośle.

Cechy produktu:

- Wysokie właściwości szlifujące dzięki stabilnej strukturze ziarna.
- Powłoka antyadhezyjna (AC) zapobiega zatykaniu i minimalizuje zużycie.

L [mm]	T [mm]	Materiały ściernie	Wielkość ziarna		Nr artykułu	Nazwa	Cena/sztuka PLN
280	230	A	60	50	45015241	BP ECO AC 230X280 A 60	-
			80	50	45015242	BP ECO AC 230X280 A 80	-
			100	50	45015243	BP ECO AC 230X280 A 100	-
			120	50	45015244	BP ECO AC 230X280 A 120	-
			150	50	45015245	BP ECO AC 230X280 A 150	-
			180	50	45015246	BP ECO AC 230X280 A 180	-
			220	50	45015247	BP ECO AC 230X280 A 220	-
			240	50	45015248	BP ECO AC 230X280 A 240	-
			320	50	45015249	BP ECO AC 230X280 A 320	-
			400	50	45015250	BP ECO AC 230X280 A 400	-
			600	50	45015251	BP ECO AC 230X280 A 600	-
			800	50	45015252	BP ECO AC 230X280 A 800	-
			1000	50	45015253	BP ECO AC 230X280 A 1000	-



Bloczki ściernie

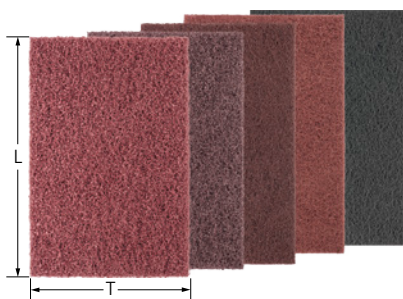

Poduszki ściernie POLINOX PVSK

Do lekkich prac szlifierskich zarówno na małych, jak i dużych powierzchniach oraz do prac oczyszczających na metalach i powierzchniach lakierowanych. Uzyskuje matowe i satynowo matowe powierzchnie. Bardzo otwarta struktura.



Cechy produktu:

- Optymalne dopasowanie do konturów obrabianego przedmiotu dzięki dużej elastyczności.
- Dociera do trudno dostępnych miejsc.

L [mm]	T [mm]	Materiały ściernie	Wielkość ziarna		Nr artykułu	Nazwa	Cena/sztuka PLN
229	150	A	240	20	47201628	PVSK 150 A 280 GREEN	-
			-	20	47201630	PVSK 150 WHITE	-
225	150	A	80	10	44697108	PVSK 150 A 80	-
			100	10	44697110	PVSK 150 A 100	-
			180	10	44697118	PVSK 150 A 180	-
			280	10	44697128	PVSK 150 A 280	-
			400	10	44697640	PVSK 150 SiC 400	-

Materiały ściernie na podłożu elastycznym

Bloczki ściernie

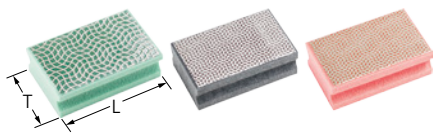

Wykonanie diamentowe HP

Doskonale nadaje się do obróbki powłok zabezpieczających przed ścieraniem. Zaleca się szczególnie przy obróbce materiałów używanych przy budowie napędów. Odpowiednie także do obróbki nadzwyczaj twardych materiałów.

Cechy produktu:

- Optymalne dopasowanie do konturów dzięki dużej elastyczności. Dociera do trudno dostępnych miejsc.
- Można stosować przy szlifie na sucho i na mokro.

L [m]	T [mm]	Materiały ściernie	Wielkość ziarna [µm]		Nr artykułu	Nazwa	Cena/sztuka PLN
90	55	DIA	76	1	44696013	HP 5590 DIA 76	-
			126	1	44696012	HP 5590 DIA 126	-
			251	1	44696011	HP 5590 DIA 251	-

Gąbka szlifierska

4

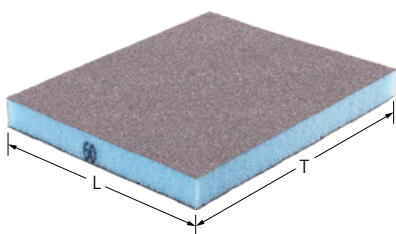

Wykonanie Korund A

Gąbka szlifierska nadaje się do ręcznego szlifowania płaskich i nieregularnych powierzchni. Idealnie nadaje się do obróbki drewna, farby i metalu, a także do ręcznego stosowania w suchej zabudowie oraz do wszelkiego rodzaju drobnych elementów obrabianych.

Cechy produktu:

- Dobre osadzenie ziarna na materiale nośnym zapewnia długą żywotność.
- Zmywalny i wielokrotnego użytku.
- Dobre właściwości szlifujące.

L [mm]	T [mm]	Powierzchnie szlifierskie	Materiały ściernie	Wielkość ziarna		Nr artykułu	Nazwa	Cena/sztuka PLN
69	98	4	A	60	5	44697650	ASP 69x98x26 4S A 60	-
				100	5	44697651	ASP 69x98x26 4S A 100	-
				180	5	44697652	ASP 69x98x26 4S A 180	-
98	120	2	A	60	5	44697653	ASP 98x120x13 2S A 60	-
				100	5	44697654	ASP 98x120x13 2S A 100	-
				180	5	44697655	ASP 98x120x13 2S A 180	-

Zestaw gąbek szlifierskich



Zestaw gąbek szlifierskich

Gąbki szlifierskie nadają się do ręcznego szlifowania płaskich i nieregularnych powierzchni. Idealnie nadają się do obróbki drewna, farby i metalu, a także do ręcznego stosowania w suchej zabudowie oraz do wszelkiego rodzaju drobnych elementów obrabianych. Trzyczęściowy zestaw umożliwia szlifowanie od szlifowania zgrubnego do dokładnego.

Zawartość:

Po jednej gąbce szlifierskiej o wielkości ziarna 60, 100 i 180.

Cechy produktu:

- Dobre osadzenie ziarna na materiale nośnym zapewnia długą żywotność.
- Zmywalny i wielokrotnego użytku.
- Dobre właściwości szlifujące.

L [mm]	B [mm]	H [mm]		Nr artykułu	Nazwa	Cena/sztuka PLN
69	98	26	1	44698010	SET ASP 69x98x26 4S	-
98	120	13	1	44698011	SET ASP 98x120x13 2S	-



Płótno, wykonanie korund A

Płótno wykorzystywane jest do uniwersalnych, lecz bardzo wymagających prac obróbczych na stali stopowej i niestopowej oraz metali nieżelaznych. Dostarczane w specjalnym kartonie, pozwalającym na odcinanie potrzebnych kawałków materiału ściernego na stanowisku pracy.



Cechy produktu:

- Optymalne dopasowanie do konturów obrabianego przedmiotu dzięki dużej elastyczności.
- Niskie zużycie dzięki wysokiej odporności na ścieranie i stabilnej strukturze ziarna.
- Odpowiedni uchwyt do rolki należy zamawiać oddzielnie.

T [mm]	Dług. [m]	D [mm]	Materiały ściernie	Wielkość ziarna		Nr artykułu	Nazwa	Cena/sztuka PLN
25	50	75	A	60	1	45016006	SBR-ER 25X50 A 60	-
				80	1	45016008	SBR-ER 25X50 A 80	-
				100	1	45016010	SBR 25 A 100	-
				120	1	45016012	SBR 25 A 120	-
				150	1	45016015	SBR 25 A 150	-
				180	1	45016018	SBR 25 A 180	-
				240	1	45016024	SBR 25 A 240	-
				320	1	45016032	SBR 25 A 320	-
				400	1	45016040	SBR 25 A 400	-
				600	1	45016060	SBR 25 A 600	-
				800	1	45016080	SBR 25 A 800	-
38	25	75	A	40	1	45016404	SBR 38 A 40	-
				50	1	45016405	SBR 38 A 50	-
				60	1	45016406	SBR 38 A 60	-
				80	1	45016408	SBR 38 A 80	-
				100	1	45016410	SBR 38 A 100	-
				120	1	45016412	SBR 38 A 120	-
				150	1	45016415	SBR 38 A 150	-
				180	1	45016418	SBR 38 A 180	-
				220	1	45016422	SBR 38 A 220	-
				240	1	45016424	SBR 38 A 240	-
				320	1	45016432	SBR 38 A 320	-
400	1	45016440	SBR 38 A 400	-				
40	50	75	A	40	1	45016104	SBR 40 A 40	-
				60	1	45016106	SBR 40 A 60	-
				80	1	45016108	SBR 40 A 80	-
				100	1	45016110	SBR 40 A 100	-
				120	1	45016112	SBR 40 A 120	-
				150	1	45016115	SBR 40 A 150	-
				180	1	45016118	SBR 40 A 180	-
				220	1	45016122	SBR 40 A 220	-
				240	1	45016124	SBR 40 A 240	-
				320	1	45016132	SBR 40 A 320	-
				400	1	45016140	SBR 40 A 400	-
50	50	75	A	40	1	45016204	SBR 50 A 40	-
				60	1	45016206	SBR 50 A 60	-
				80	1	45016208	SBR 50 A 80	-
				100	1	45016210	SBR 50 A 100	-
				120	1	45016212	SBR 50 A 120	-
				150	1	45016215	SBR 50 A 150	-

Więcej na następnej stronie



Materiały ściernie na podłożu elastycznym

Rolki ściernie SBR



T [mm]	Dług. [m]	D [mm]	Materiały ściernie	Wielkość ziarna		Nr artykułu	Nazwa	Cena/sztuka PLN
50	50	75	A	180	1	45016218	SBR 50 A 180	-
				220	1	45016220	SBR 50 A 220	-
				240	1	45016224	SBR 50 A 240	-
				320	1	45016232	SBR 50 A 320	-
				400	1	45016240	SBR 50 A 400	-
				600	1	45016260	SBR 50 A 600	-
100	50	75	A	40	1	45016304	SBR 100 A 40	-
				60	1	45016306	SBR 100 A 60	-
				80	1	45016308	SBR 100 A 80	-
				100	1	45016310	SBR 100 A 100	-
				120	1	45016312	SBR 100 A 120	-
				150	1	45016315	SBR 100 A 150	-
				180	1	45016318	SBR 100 A 180	-
				240	1	45016324	SBR 100 A 240	-
				320	1	45016332	SBR 100 A 320	-
				400	1	45016340	SBR 100 A 400	-

4

Rolki ściernie SBR-P

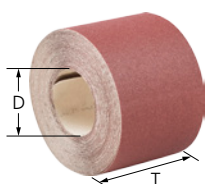

Papier, wykonanie korund A

Korund A to najtańsza alternatywa dla standardowych prac obróbczych powierzchni lakierowanych, drewna i metali.



Cechy produktu:

- Optymalne dopasowanie do konturów obrabianego przedmiotu dzięki dużej elastyczności.
- Niskie zużycie dzięki wysokiej odporności na ścieranie i stabilnej strukturze ziarna.

T [mm]	Dług. [m]	D [mm]	Materiały ściernie	Wielkość ziarna		Nr artykułu	Nazwa	Cena/sztuka PLN
115	25	75	A	40	1	45016534	SBR-P 115 A 40	-
				60	1	45016536	SBR-P 115 A 60	-
				80	1	45016538	SBR-P 115 A 80	-
				100	1	45016540	SBR-P 115 A 100	-
				120	1	45016542	SBR-P 115 A 120	-
				150	1	45016545	SBR-P 115 A 150	-



Materiały ściernie na podłożu elastycznym

Uchwyt do rolki szlifierskiej SRH



Wykonanie SRH 1

Uchwyt do montażu ściernego służy do przechowywania oraz do wygodnego odrywania rolki na dowolną długość.

Cechy produktu:

- Umożliwia właściwe przechowywanie rolek ściernych.

Liczba rolek	Pasuje do szerokości rolek [mm]	Pasuje do ø rolek [mm]		Nr artykułu	Nazwa	Cena/sztuka PLN
1	25, 38, 40, 50	380	1	42990001	SRH 1	-



Wykonanie SRH 5

Uchwyt do montażu ściernego służy do przechowywania oraz do wygodnego odrywania rolki na dowolną długość. Można jednocześnie zamieścić kilka różnej wielkości rolek.

Cechy produktu:

- Umożliwia właściwe przechowywanie rolek ściernych.

Liczba rolek	Pasuje do szerokości rolek [mm]	Pasuje do ø rolek [mm]		Nr artykułu	Nazwa	Cena/sztuka PLN
5	25, 38, 40, 50	260	1	42990007	SRH 5	-



Rolki włókniny ścierniej POLINOX VBR



Wykonanie korund A i węgiel krzemu SiC

Do lekkich prac szlifierskich zarówno na małych, jak i dużych powierzchniach oraz do prac oczyszczających na metalach i powierzchniach lakierowanych. Uzyskuje matowe i satynowo matowe powierzchnie. Bardzo otwarta struktura.



Cechy produktu:

- Optymalne dopasowanie do konturów obrabianego przedmiotu dzięki dużej elastyczności.
- Dociera do trudno dostępných miejsc.

T [mm]	Dług. [m]	Materiały ściernie	Wielkość ziarna		Nr artykułu	Nazwa	Cena/sztuka PLN
100	10	A	80	1	45018308	VBR 100 A 80	-
			100	1	45018310	VBR 100 A 100	-
			180	1	45018318	VBR 100 A 180	-
			280	1	45018328	VBR 100 A 280	-
		SiC	400	1	45018440	VBR 100 SiC 400	-

Materiały ściernie na podłożu elastycznym

Linka szlifierska



Wykonanie SS

Ze względu na swoją elastyczność idealnie nadaje się do usuwania gratów i obróbki trudno dostępnych miejsc. W szczególności zaleca się ten produkt w pracach przy bardzo małych otworach, rowkach i zagłębieniach oraz przy budowie narzędzi i obróbce form. Dostępny jest korund A i węgiel krzemu SiC.

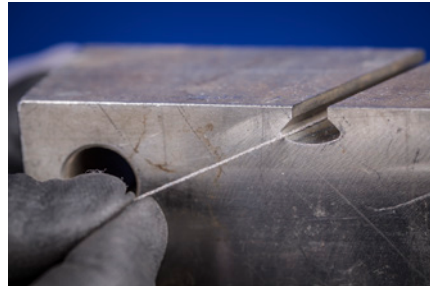

Cechy produktu:

- Optymalne dopasowanie do konturów obrabianego przedmiotu dzięki dużej elastyczności.
- Niskie zużycie dzięki wysokiej odporności na ścieranie i stabilnej strukturze ziarna.
- Linkę szlifierską można skrócić do wymaganej długości.

D [mm]	Dług. [m]	Wielkość ziarna		Nr artykułu	Nazwa	Cena/sztuka PLN
Węgiel krzemu SiC						
0,5	15	200	1	45019001	SS 0,5 mm x 15 m SiC 200	-
Korund A						
0,8	15	200	1	45019002	SS 0,8 mm x 15 m A 200	-
1	15	180	1	45019003	SS 1,0 mm x 15 m A 180	-
1,4	15	150	1	45019004	SS 1,4 mm x 15 m A 150	-
1,8	15	180	1	45019005	SS 1,8 mm x 15 m A 180	-
2,1	15	120	1	45019006	SS 2,1 mm x 15 m A 120	-

Wykroje ściernie na rzep KSS

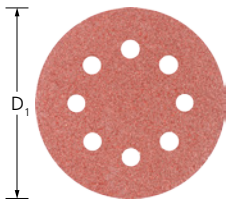

Wykonanie Korund A

Wykroje ściernie na rzep – mocowanie na rzep nadają się do szlifowania dużych powierzchni przy użyciu szlifierek mimośrodowych. Uniwersalne do użycia na metalu, drewnie i lakierze. Do uniwersalnych prac szlifierskich od szlif zgrubnego po szlif precyzyjny w przemyśle i rzemiośle.

Cechy produktu:

- Wysoka ekonomiczność dzięki szybkiej wymianie narzędzia i jego zdolnościom szlifującym.
- Długa żywotność bez zapychania się narzędzia.

D ₁ [mm]	Ilość otworów	Materiały ściernie	Wielkość ziarna		Nr artykułu	Nazwa	Cena/sztuka PLN
125	-	A	40	25	45017760	KSS 125 O L A 40	-
			60	25	45017761	KSS 125 O L A 60	-
			80	25	45017762	KSS 125 O L A 80	-
			100	25	45017763	KSS 125 O L A 100	-
			120	25	45017764	KSS 125 O L A 120	-
			150	25	45017765	KSS 125 O L A 150	-
	8	A	40	25	45017004	KSS 125 8 L A 40	-
			60	25	45017006	KSS 125 8 L A 60	-
			80	25	45017008	KSS 125 8 L A 80	-
			100	25	45017010	KSS 125 8 L A 100	-
			120	25	45017012	KSS 125 8 L A 120	-
			150	25	45017015	KSS 125 8 L A 150	-
			180	25	45017018	KSS 125 8 L A 180	-
			240	25	45017024	KSS 125 8 L A 240	-
			320	25	45017032	KSS 125 8 L A 320	-

Więcej na następnej stronie



D ₁ [mm]	Ilość otworów	Materiały ściernie	Wielkość ziarna		Nr artykułu	Nazwa	Cena/sztuka PLN		
125	8	A	400	25	45017040	KSS 125 8 L A 400	-		
150	-	A	40	25	45017770	KSS 150 O L A 40	-		
			60	25	45017771	KSS 150 O L A 60	-		
			80	25	45017772	KSS 150 O L A 80	-		
			100	25	45017773	KSS 150 O L A 100	-		
			120	25	45017774	KSS 150 O L A 120	-		
			150	25	45017775	KSS 150 O L A 150	-		
			180	25	45017776	KSS 150 O L A 180	-		
			240	25	45017777	KSS 150 O L A 240	-		
	6	A	40	25	45017104	KSS 150 6 L A 40	-		
			60	25	45017106	KSS 150 6 L A 60	-		
			80	25	45017108	KSS 150 6 L A 80	-		
			100	25	45017110	KSS 150 6 L A 100	-		
			120	25	45017112	KSS 150 6 L A 120	-		
			150	25	45017115	KSS 150 6 L A 150	-		
			180	25	45017118	KSS 150 6 L A 180	-		
			240	25	45017124	KSS 150 6 L A 240	-		
			320	25	45017132	KSS 150 6 L A 320	-		
			400	25	45017140	KSS 150 6 L A 400	-		
			8	A	40	25	45017144	KSS 150 8 L A 40	-
					60	25	45017146	KSS 150 8 L A 60	-
	80	25			45017148	KSS 150 8 L A 80	-		
	100	25			45017150	KSS 150 8 L A 100	-		
	120	25			45017152	KSS 150 8 L A 120	-		
				150	25	45017155	KSS 150 8 L A 150	-	



Wykroje ściernie na rzep KSS-NET



Wykonanie Korund A

Wykroje ściernie na rzep w wykonaniu NET składają się z tkaniny siatkowej, która specjalnym, stabilnym systemem wiążącym trzyma wysokowydajne i bardzo mocne ziarno ściernie. Do uniwersalnych prac szlifierskich na średnich i dużych powierzchniach. Nie powoduje powstawania pyłów szlifierskich.



Cechy produktu:

- Bardzo wysoka żywotność i szybkość pracy.
- Tworzy bardzo precyzyjne, równomierne powierzchnie. Praca bez pyłów szlifierskich.
- Wytrzymała struktura siatkowa o dużej odporności na rozdarcie i stabilności krawędzi.

D ₁ [mm]	Materiały ściernie	Wielkość ziarna		Nr artykułu	Nazwa	Cena/sztuka PLN
125	A	80	25	45018001	KSS NET 125 A 80	-
		100	25	45018002	KSS NET 125 A 100	-
		120	25	45018003	KSS NET 125 A 120	-
		150	25	45018004	KSS NET 125 A 150	-
		180	25	45018005	KSS NET 125 A 180	-
		240	25	45018006	KSS NET 125 A 240	-
		320	25	45018007	KSS NET 125 A 320	-
		400	25	45018008	KSS NET 125 A 400	-

Więcej na następnej stronie

Materiały ściernie na podłożu elastycznym

Wykroje ściernie na rzep KSS-NET



D ₁ [mm]	Materiały ściernie	Wielkość ziarna		Nr artykułu	Nazwa	Cena/sztuka PLN
125	A	600	25	45018009	KSS NET 125 A 600	-
		800	25	45018010	KSS NET 125 A 800	-
		1000	25	45018011	KSS NET 125 A 1000	-
150	A	80	25	45018012	KSS NET 150 A 80	-
		100	25	45018013	KSS NET 150 A 100	-
		120	25	45018014	KSS NET 150 A 120	-
		150	25	45018015	KSS NET 150 A 150	-
		180	25	45018016	KSS NET 150 A 180	-
		240	25	45018017	KSS NET 150 A 240	-
		320	25	45018018	KSS NET 150 A 320	-
		400	25	45018019	KSS NET 150 A 400	-
		600	25	45018020	KSS NET 150 A 600	-
		800	25	45018021	KSS NET 150 A 800	-
		1000	25	45018022	KSS NET 150 A 1000	-

4

Talerz wsporczy do krążków mocowanych na rzep

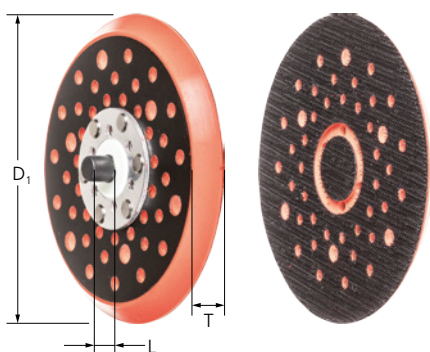

Talerz wsporczy do krążków mocowanych na rzep

Uchwyt można stosować uniwersalnie na wielu różnych szlifierkach mimośrodowych z gwintem 5/16". Talerz wsporczy oferuje szczególne zalety, zwłaszcza w przypadku stosowania wykrojów ściernych na rzep w wersji NET.

Cechy produktu:

- Czystsze środowisko pracy pozbawione kurzu. Uniwersalne zastosowanie dzięki licznym otworom.
- Kompatybilne z wieloma szlifierkami mimośrodowymi i wykrojami ściernymi.
- Bardzo mocny, trwały system rzepów.

D ₁ [mm]	T [mm]	L [mm]	Gwint	Pasuje do ø wykroju ściernego na rzep [mm]		Nr artykułu	Nazwa	Cena/ sztuka PLN
125	10	9	5/16-24 UNF	125	1	45017778	KSS-H 125-5/16	-
150	10	9	5/16-24 UNF	150	1	45017779	KSS-H 150-5/16	-

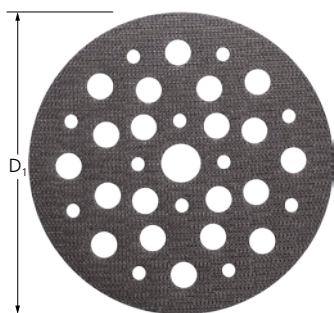

Nakładka ochronna do talerza wsporczego

Nakładka ochronna chroni talerz wsporczy przed przedwczesnym zużyciem i może być stosowana do wszystkich tarcz rzepowych. Otwory w nakładce do talerza wsporczego umożliwiają swobodne odprowadzenie pyłu szlifierskiego.

Cechy produktu:

- Czystsze środowisko pracy pozbawione kurzu. Uniwersalne zastosowanie dzięki licznym otworom.
- Kompatybilne z wieloma szlifierkami mimośrodowymi, uchwytami do wykrojów ściernych na rzep oraz wykrojami ściernymi.
- Bardzo mocny, trwały system rzepów.

D ₁ [mm]	Pasuje do ø wykroju ściernego na rzep [mm]		Nr artykułu	Nazwa	Cena/sztuka PLN
125	125	5	45017780	KSS-PP 125	-
150	150	5	45017781	KSS-PP 150	-

Szybka droga do optymalnego narzędzia

Materiały ścierne ▶			Korund A	Korund cyrkonowy Z	Korund cyrkonowy Z-COOL	Ziarno ceramiczne CO-COOL	Węgiel krzemu SiC
Grupa materiałów ▼							
Stal, staliwo	Stale niehartowane, nieulepszone	Stale konstrukcyjne, stale węglowe, stale narzędziowe, stale niestopowe, staliwo	●	○		●	
	Stale hartowane, ulepszone	Stale narzędziowe, stale ulepszone, stale stopowe, staliwo	○	●		●	
Stal szlachetna (INOX)	Stale nierdzewne i kwasoodporne	Stale szlachetne austenityczne i ferrytyczne		○	●	●	
Metale nieżelazne	Miękkie metale nieżelazne, metale kolorowe	Miękkie stopy aluminium	○		○	○	
		Mosiądz, miedź, cynk	●	○	○		
	Twarde metale nieżelazne	Twarde stopy aluminium	●	○	○		○
		Brąz, tytan		○	●	●	●
Materiały żaroodporne	Stopy niklu i kobaltu		○	●	●		
Żeliwo	Żeliwo szare, żeliwo białe	Żeliwo z grafitem pasemkowym EN-GJL (GG), grafitem kulkowym / żeliwem sferoidalnym EN-GJS (GGG), białe żeliwo ciągliwe EN-GJMW (GTW), czarne żeliwo ciągliwe EN-GJMB (GTS)	●	○			
Tworzywa sztuczne, inne materiały		Tworzywa sztuczne wzmacniane włóknem, tworzywa termoplastyczne, drewno, płyty wiórowe, lakier	●				●

● = bardzo dobra ○ = dobra

Wskazówki dotyczące bezpieczeństwa

- Maksymalna dopuszczalna prędkość obrotowa wynosi 30 m/s.
- Ze względów bezpieczeństwa nie wolno przekraczać maksymalnej dopuszczalnej liczby obrotów.
- Opaski ścierne nie mogą wystawać ponad korpus nośny.



Nosić okulary ochronne!



Stosować naszniki do ochrony słuchu!



Należy stosować rękawice ochronne!



Stosować maskę przeciwpyłową!



Przestrzegać wskazówek dot. bezpieczeństwa!



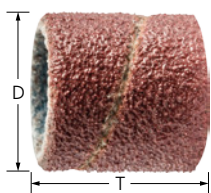

Wykonanie Korund A

Do uniwersalnych prac szlifierskich od szlif zgrubnego po szlif precyzyjny.



Cechy produktu:

- Rozszerzający się podczas pracy korpus jest gwarancją bezpiecznego osadzenia opasek ściernych. Korpus opasek ściernych należy zamawiać osobno.
- Znakomita trwałość nawet w najtrudniejszych zastosowaniach gwarantuje specjalny proces produkcyjny.
- Najwyższa ekonomiczność dzięki wysokim zdolnościom szlifującym i dużej agresywności ziarna ściernego.

D [mm]	T [mm]	Materiały ścierne	Wielkość ziarna	Zalec. obr./min		Nr artykułu	Nazwa	Cena/sztuka PLN
Kształt walcowy								
10	10	A	80	30 000 – 44 000	25	42231108	KSB 1010 A 80	-
			150	30 000 – 44 000	25	42231115	KSB 1010 A 150	-
	20	A	80	30 000 – 44 000	25	42232108	KSB 1020 A 80	-
			150	30 000 – 44 000	25	42232115	KSB 1020 A 150	-
13	10	A	80	30 000 – 44 000	25	42233108	KSB 1310 A 80	-
			150	30 000 – 44 000	25	42233115	KSB 1310 A 150	-
			240	30 000 – 44 000	25	42232124	KSB 1020 A 240	-
	25	A	80	30 000 – 44 000	25	42234108	KSB 1325 A 80	-
			150	30 000 – 44 000	25	42234115	KSB 1325 A 150	-
			240	30 000 – 44 000	25	42236124	KSB 1530 A 240	-
15	10	A	60	26 000 – 36 000	25	42235105	KSB 1510 A 60	-
			80	26 000 – 36 000	25	42235108	KSB 1510 A 80	-
			150	26 000 – 36 000	25	42235115	KSB 1510 A 150	-
	30	A	50	26 000 – 36 000	25	42236103	KSB 1530 A 50	-
			60	26 000 – 36 000	25	42236105	KSB 1530 A 60	-
			80	26 000 – 36 000	25	42236108	KSB 1530 A 80	-
			150	26 000 – 36 000	25	42236115	KSB 1530 A 150	-
			240	26 000 – 36 000	25	42236124	KSB 1530 A 240	-
			240	26 000 – 36 000	25	42236124	KSB 1530 A 240	-
			240	26 000 – 36 000	25	42236124	KSB 1530 A 240	-
19	25	A	60	20 000 – 30 000	25	42236505	KSB 1925 A 60	-
			80	20 000 – 30 000	25	42236508	KSB 1925 A 80	-
			150	20 000 – 30 000	25	42236515	KSB 1925 A 150	-
			240	20 000 – 30 000	25	42236524	KSB 1925 A 240	-
22	20	A	50	18 000 – 26 000	25	42237104	KSB 2220 A 50	-
			60	18 000 – 26 000	25	42237105	KSB 2220 A 60	-
			80	18 000 – 26 000	25	42237108	KSB 2220 A 80	-
			150	18 000 – 26 000	25	42237115	KSB 2220 A 150	-
25	25	A	60	16 000 – 22 900	25	42237505	KSB 2525 A 60	-
			80	16 000 – 22 900	25	42237508	KSB 2525 A 80	-
			150	16 000 – 22 900	25	42237515	KSB 2525 A 150	-
30	20	A	40	13 000 – 19 100	25	42238104	KSB 3020 A 40	-
			60	13 000 – 19 100	25	42238105	KSB 3020 A 60	-
			80	13 000 – 19 100	25	42238108	KSB 3020 A 80	-
			150	13 000 – 19 100	25	42238115	KSB 3020 A 150	-
	30	A	40	13 000 – 19 100	25	42239104	KSB 3030 A 40	-
			50	13 000 – 19 100	25	42239103	KSB 3030 A 50	-
			60	13 000 – 19 100	25	42239105	KSB 3030 A 60	-
			80	13 000 – 19 100	25	42239108	KSB 3030 A 80	-
			150	13 000 – 19 100	25	42239115	KSB 3030 A 150	-
			150	13 000 – 19 100	25	42239115	KSB 3030 A 150	-
38	25	A	40	10 000 – 15 900	25	42239504	KSB 3825 A 40	-
			60	10 000 – 15 900	25	42239505	KSB 3825 A 60	-
			80	10 000 – 15 900	25	42239508	KSB 3825 A 80	-

Więcej na następnej stronie

D [mm]	T [mm]	Materiały ścierne	Wielkość ziarna	Zalec. obr./min		Nr artykułu	Nazwa	Cena/sztuka PLN
38	25	A	150	10 000 – 15 900	25	42239515	KSB 3825 A 150	-
45	30	A	40	8 500 – 12 700	10	42240104	KSB 4530 A 40	-
			50	8 500 – 12 700	10	42240103	KSB 4530 A 50	-
			60	8 500 – 12 700	10	42240105	KSB 4530 A 60	-
			80	8 500 – 12 700	10	42240108	KSB 4530 A 80	-
			150	8 500 – 12 700	10	42240115	KSB 4530 A 150	-
51	25	A	40	7 500 – 11 200	10	42240504	KSB 5125 A 40	-
			60	7 500 – 11 200	10	42240505	KSB 5125 A 60	-
			80	7 500 – 11 200	10	42240508	KSB 5125 A 80	-
			150	7 500 – 11 200	10	42240515	KSB 5125 A 150	-
60	30	A	40	6 500 – 9 500	10	42241104	KSB 6030 A 40	-
			50	6 500 – 9 500	10	42241103	KSB 6030 A 50	-
			60	6 500 – 9 500	10	42241105	KSB 6030 A 60	-
			80	6 500 – 9 500	10	42241108	KSB 6030 A 80	-
			150	6 500 – 9 500	10	42241115	KSB 6030 A 150	-
75	30	A	40	5 000 – 7 600	10	42242104	KSB 7530 A 40	-
			60	5 000 – 7 600	10	42242105	KSB 7530 A 60	-
			80	5 000 – 7 600	10	42242108	KSB 7530 A 80	-
			150	5 000 – 7 600	10	42242115	KSB 7530 A 150	-



Duże opakowanie GSB

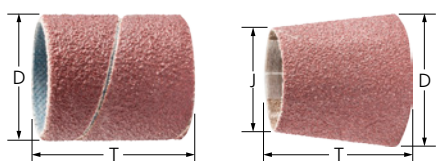

Wykonanie Korund A

Do uniwersalnych prac szlifierskich od szlifu zgrubnego po szlif precyzyjny. Wielkość opakowania jest idealna do zastosowań przemysłowych.



Cechy produktu:

- Rozszerzający się podczas pracy korpus jest gwarancją bezpiecznego osadzenia opasek ściernych. Korpus opasek ściernych należy zamawiać osobno.
- Znakomita trwałość nawet w najtrudniejszych zastosowaniach gwarantuje specjalny proces produkcyjny.
- Najwyższa ekonomiczność dzięki wysokim zdolnościom szlifującym i dużej agresywności ziarna ściernego.

D [mm]	J [mm]	T [mm]	Materiały ścierne	Wielkość ziarna	Zalec. obr./min		Nr artykułu	Nazwa	Cena/sztuka PLN
Kształt walcowy									
4	-	10	A	150	30 000 – 55 000	100	42200415	GSB 0410 A 150	-
6	-	10	A	150	30 000 – 55 000	100	42200615	GSB 0610 A 150	-
8	-	10	A	150	30 000 – 55 000	100	42200815	GSB 0810 A 150	-
10	-	10	A	80	30 000 – 44 000	100	42201108	GSB 1010 A 80	-
				150	30 000 – 44 000	100	42201115	GSB 1010 A 150	-
				20	A	60	30 000 – 44 000	100	42202106
		80	30 000 – 44 000	100		42202108	GSB 1020 A 80	-	
		150	30 000 – 44 000	100	42202115	GSB 1020 A 150	-		
240	30 000 – 44 000	100	42202124	GSB 1020 A 240	-				
13	-	10	A	80	30 000 – 44 000	100	42203108	GSB 1310 A 80	-
				150	30 000 – 44 000	100	42203115	GSB 1310 A 150	-
		25	A	80	30 000 – 44 000	100	42204108	GSB 1325 A 80	-
				150	30 000 – 44 000	100	42204115	GSB 1325 A 150	-

Więcej na następnej stronie

Opaski ściernie

Duże opakowanie GSB



D [mm]	J [mm]	T [mm]	Materiały ściernie	Wielkość ziarna	Zalec. obr./min		Nr artykułu	Nazwa	Cena/sztuka PLN
15	-	10	A	60	26 000 – 36 000	100	42205105	GSB 1510 A 60	-
				80	26 000 – 36 000	100	42205108	GSB 1510 A 80	-
				150	26 000 – 36 000	100	42205115	GSB 1510 A 150	-
		30	A	50	26 000 – 36 000	100	42206103	GSB 1530 A 50	-
				60	26 000 – 36 000	100	42206105	GSB 1530 A 60	-
				80	26 000 – 36 000	100	42206108	GSB 1530 A 80	-
				150	26 000 – 36 000	100	42206115	GSB 1530 A 150	-
				240	26 000 – 36 000	100	42206124	GSB 1530 A 240	-
19	-	25	A	60	20 000 – 30 000	100	42206505	GSB 1925 A 60	-
				80	20 000 – 30 000	100	42206508	GSB 1925 A 80	-
				150	20 000 – 30 000	100	42206515	GSB 1925 A 150	-
22	-	20	A	50	18 000 – 26 000	100	42207104	GSB 2220 A 50	-
				60	18 000 – 26 000	100	42207105	GSB 2220 A 60	-
				80	18 000 – 26 000	100	42207108	GSB 2220 A 80	-
				150	18 000 – 26 000	100	42207115	GSB 2220 A 150	-
				240	18 000 – 26 000	100	42207124	GSB 2220 A 240	-
25	-	25	A	60	16 000 – 22 900	100	42207505	GSB 2525 A 60	-
				80	16 000 – 22 900	100	42207508	GSB 2525 A 80	-
				150	16 000 – 22 900	100	42207515	GSB 2525 A 150	-
30	-	20	A	40	13 000 – 19 100	100	42208104	GSB 3020 A 40	-
				60	13 000 – 19 100	100	42208105	GSB 3020 A 60	-
				80	13 000 – 19 100	100	42208108	GSB 3020 A 80	-
				150	13 000 – 19 100	100	42208115	GSB 3020 A 150	-
		30	A	40	13 000 – 19 100	100	42209104	GSB 3030 A 40	-
				50	13 000 – 19 100	100	42209103	GSB 3030 A 50	-
				60	13 000 – 19 100	100	42209105	GSB 3030 A 60	-
				80	13 000 – 19 100	100	42209108	GSB 3030 A 80	-
				150	13 000 – 19 100	100	42209115	GSB 3030 A 150	-
				240	13 000 – 19 100	100	42209124	GSB 3030 A 240	-
38	-	25	A	40	10 000 – 15 900	100	42209504	GSB 3825 A 40	-
				60	10 000 – 15 900	100	42209505	GSB 3825 A 60	-
				80	10 000 – 15 900	100	42209508	GSB 3825 A 80	-
				150	10 000 – 15 900	100	42209515	GSB 3825 A 150	-
45	-	30	A	40	8 500 – 12 700	100	42210104	GSB 4530 A 40	-
				50	8 500 – 12 700	100	42210103	GSB 4530 A 50	-
				60	8 500 – 12 700	100	42210105	GSB 4530 A 60	-
				80	8 500 – 12 700	100	42210108	GSB 4530 A 80	-
				150	8 500 – 12 700	100	42210115	GSB 4530 A 150	-
				240	8 500 – 12 700	100	42210124	GSB 4530 A 240	-
51	-	25	A	40	7 500 – 11 200	100	42210504	GSB 5125 A 40	-
				60	7 500 – 11 200	100	42210505	GSB 5125 A 60	-
				80	7 500 – 11 200	100	42210508	GSB 5125 A 80	-
				150	7 500 – 11 200	100	42210515	GSB 5125 A 150	-
60	-	30	A	40	6 500 – 9 500	100	42211104	GSB 6030 A 40	-
				50	6 500 – 9 500	100	42211103	GSB 6030 A 50	-
				60	6 500 – 9 500	100	42211105	GSB 6030 A 60	-
				80	6 500 – 9 500	100	42211108	GSB 6030 A 80	-
				150	6 500 – 9 500	100	42211115	GSB 6030 A 150	-
75	-	30	A	40	5 000 – 7 600	100	42212104	GSB 7530 A 40	-
				60	5 000 – 7 600	100	42212105	GSB 7530 A 60	-
				80	5 000 – 7 600	100	42212108	GSB 7530 A 80	-
				150	5 000 – 7 600	100	42212115	GSB 7530 A 150	-
100	-	40	A	40	4 000 – 5 700	50	42213104	GSB 10040 A 40	-
				60	4 000 – 5 700	50	42213105	GSB 10040 A 60	-

Więcej na następnej stronie

D [mm]	J [mm]	T [mm]	Materiały ścierne	Wielkość ziarna	Zalec. obr./min		Nr artykułu	Nazwa	Cena/sztuka PLN
100	-	40	A	80	4 000 – 5 700	50	42213108	GSB 10040 A 80	-
				150	4 000 – 5 700	50	42213115	GSB 10040 A 150	-
Kształt stożkowy									
20	14	63	A	40	19 000 – 26 000	100	42214104	GSB 201463 A 40	-
				60	19 000 – 26 000	100	42214105	GSB 201463 A 60	-
				80	19 000 – 26 000	100	42214108	GSB 201463 A 80	-
				150	19 000 – 26 000	100	42214115	GSB 201463 A 150	-
				240	19 000 – 26 000	100	42214124	GSB 201463 A 240	-
29	22	30	A	40	13 000 – 19 100	100	42215104	GSB 292230 A 40	-
				60	13 000 – 19 100	100	42215105	GSB 292230 A 60	-
				80	13 000 – 19 100	100	42215108	GSB 292230 A 80	-
				150	13 000 – 19 100	100	42215115	GSB 292230 A 150	-
36	22	60	A	40	10 000 – 15 900	100	42216104	GSB 362260 A 40	-
				60	10 000 – 15 900	100	42216105	GSB 362260 A 60	-
				80	10 000 – 15 900	100	42216108	GSB 362260 A 80	-
				150	10 000 – 15 900	100	42216115	GSB 362260 A 150	-

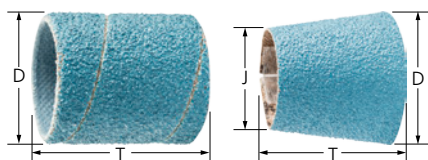

Wykonanie Korund cyrkonowy Z

Do zgrubnych zadań obróbczych przy wysokich właściwościach szlifowania i dużej żywotności. Wielkość opakowania jest idealna do warunków przemysłowych.



Cechy produktu:

- Rozszerzający się podczas pracy korpus jest gwarancją bezpiecznego osadzenia opasek ściernych. Korpus opasek ściernych należy zamawiać osobno.
- Znakomita trwałość nawet w najtrudniejszych zastosowaniach gwarantuje specjalny proces produkcyjny.
- Najwyższa ekonomiczność dzięki wysokim zdolnościom szlifującym i dużej agresywności ziarna ściernego.

D [mm]	J [mm]	T [mm]	Materiały ścierne	Wielkość ziarna	Zalec. obr./min		Nr artykułu	Nazwa	Cena/sztuka PLN
Kształt walcowy									
13	-	25	Z	50	30 000 – 44 000	100	42217063	GSB 1325 Z 50	-
				60	30 000 – 44 000	100	42217064	GSB 1325 Z 60	-
				80	30 000 – 44 000	100	42217065	GSB 1325 Z 80	-
				120	30 000 – 44 000	100	42217066	GSB 1325 Z 120	-
19	-	25	Z	40	20 000 – 30 000	100	42217092	GSB 1925 Z 40	-
				50	20 000 – 30 000	100	42217093	GSB 1925 Z 50	-
				60	20 000 – 30 000	100	42217094	GSB 1925 Z 60	-
				80	20 000 – 30 000	100	42217095	GSB 1925 Z 80	-
				120	20 000 – 30 000	100	42217096	GSB 1925 Z 120	-
25	-	25	Z	36	16 000 – 22 900	100	42217111	GSB 2525 Z 36	-
				40	16 000 – 22 900	100	42217112	GSB 2525 Z 40	-
				50	16 000 – 22 900	100	42217113	GSB 2525 Z 50	-
				60	16 000 – 22 900	100	42217114	GSB 2525 Z 60	-
				80	16 000 – 22 900	100	42217115	GSB 2525 Z 80	-
				120	16 000 – 22 900	100	42217116	GSB 2525 Z 120	-
30	-	30	Z	36	13 000 – 19 100	100	42217131	GSB 3030 Z 36	-
				40	13 000 – 19 100	100	42217132	GSB 3030 Z 40	-
				50	13 000 – 19 100	100	42217133	GSB 3030 Z 50	-
				60	13 000 – 19 100	100	42217134	GSB 3030 Z 60	-

Więcej na następnej stronie

Opaski ścierne

Duże opakowanie GSB



D [mm]	J [mm]	T [mm]	Materiały ścierne	Wielkość ziarna	Zalec. obr./min		Nr artykułu	Nazwa	Cena/sztuka PLN
30	-	30	Z	80	13 000 – 19 100	100	42217135	GSB 3030 Z 80	-
38	-	25	Z	36	10 000 – 15 900	100	42217141	GSB 3825 Z 36	-
				40	10 000 – 15 900	100	42217142	GSB 3825 Z 40	-
				50	10 000 – 15 900	100	42217143	GSB 3825 Z 50	-
				60	10 000 – 15 900	100	42217144	GSB 3825 Z 60	-
				80	10 000 – 15 900	100	42217145	GSB 3825 Z 80	-
				120	10 000 – 15 900	100	42217146	GSB 3825 Z 120	-
45	-	30	Z	40	8 500 – 12 700	100	42217152	GSB 4530 Z 40	-
				50	8 500 – 12 700	100	42217153	GSB 4530 Z 50	-
				60	8 500 – 12 700	100	42217154	GSB 4530 Z 60	-
				80	8 500 – 12 700	100	42217155	GSB 4530 Z 80	-
51	-	25	Z	36	7 500 – 11 200	100	42217161	GSB 5125 Z 36	-
				40	7 500 – 11 200	100	42217162	GSB 5125 Z 40	-
				50	7 500 – 11 200	100	42217163	GSB 5125 Z 50	-
				60	7 500 – 11 200	100	42217164	GSB 5125 Z 60	-
				80	7 500 – 11 200	100	42217165	GSB 5125 Z 80	-
				120	7 500 – 11 200	100	42217166	GSB 5125 Z 120	-
Kształt stożkowy									
20	14	63	Z	36	19 000 – 26 000	100	42217167	GSB 201463 Z 36	-
				50	19 000 – 26 000	100	42217168	GSB 201463 Z 50	-
				60	19 000 – 26 000	100	42217169	GSB 201463 Z 60	-
				80	19 000 – 26 000	100	42217170	GSB 201463 Z 80	-
				120	19 000 – 26 000	100	42217171	GSB 201463 Z 120	-
29	22	30	Z	36	13 000 – 19 100	100	42217172	GSB 292230 Z 36	-
				50	13 000 – 19 100	100	42217173	GSB 292230 Z 50	-
				60	13 000 – 19 100	100	42217174	GSB 292230 Z 60	-
				80	13 000 – 19 100	100	42217175	GSB 292230 Z 80	-
				120	13 000 – 19 100	100	42217176	GSB 292230 Z 120	-
36	22	60	Z	36	10 000 – 15 900	100	42217177	GSB 362260 Z 36	-
				50	10 000 – 15 900	100	42217178	GSB 362260 Z 50	-
				60	10 000 – 15 900	100	42217179	GSB 362260 Z 60	-
				80	10 000 – 15 900	100	42217180	GSB 362260 Z 80	-
				120	10 000 – 15 900	100	42217181	GSB 362260 Z 120	-

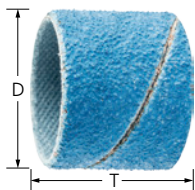

Wykonanie Korund cyrkonowy Z-COOL

Do szlifowania z grubego z dużą ilością zdzieranego materiału, przy chłodnym szlifowaniu. Dodatki aktywujące szlifowanie przyczyniają się do wyraźniej lepszego zdzierania materiału, zapobiegają zapychaniu się i umożliwiają chłodniejszy szlif. Wielkość opakowania jest idealna do warunków przemysłowych.



Cechy produktu:

- Rozszerzający się podczas pracy korpus jest gwarancją bezpiecznego osadzenia opasek ściernych. Korpus opasek ściernych należy zamawiać osobno.
- Znakomita trwałość nawet w najtrudniejszych zastosowaniach gwarantuje specjalny proces produkcyjny.
- Najwyższa ekonomiczność dzięki wysokim zdolnościom szlifującym i dużej agresywności ziarna ściernego.

D [mm]	T [mm]	Materiały ścierne	Wielkość ziarna	Zalec. obr./min		Nr artykułu	Nazwa	Cena/sztuka PLN
Kształt walcowy								
15	30	Z-COOL	50	26 000 – 36 000	100	42206183	GSB 1530 Z-COOL 50	-
			80	26 000 – 36 000	100	42206188	GSB 1530 Z-COOL 80	-
			150	26 000 – 36 000	100	42206285	GSB 1530 Z-COOL 150	-
22	20	Z-COOL	50	18 000 – 26 000	100	42207184	GSB 2220 Z-COOL 50	-
			80	18 000 – 26 000	100	42207188	GSB 2220 Z-COOL 80	-
			150	18 000 – 26 000	100	42207285	GSB 2220 Z-COOL 150	-
30	30	Z-COOL	36	13 000 – 19 100	100	42209182	GSB 3030 Z-COOL 36	-
			50	13 000 – 19 100	100	42209183	GSB 3030 Z-COOL 50	-
			80	13 000 – 19 100	100	42209188	GSB 3030 Z-COOL 80	-
			150	13 000 – 19 100	100	42209285	GSB 3030 Z-COOL 150	-
45	30	Z-COOL	36	8 500 – 12 700	100	42210182	GSB 4530 Z-COOL 36	-
			50	8 500 – 12 700	100	42210183	GSB 4530 Z-COOL 50	-
			80	8 500 – 12 700	100	42210188	GSB 4530 Z-COOL 80	-
			150	8 500 – 12 700	100	42210285	GSB 4530 Z-COOL 150	-
60	30	Z-COOL	36	6 500 – 9 500	100	42211182	GSB 6030 Z-COOL 36	-
			50	6 500 – 9 500	100	42211183	GSB 6030 Z-COOL 50	-
			80	6 500 – 9 500	100	42211188	GSB 6030 Z-COOL 80	-
			150	6 500 – 9 500	100	42211285	GSB 6030 Z-COOL 150	-



Opaski ścierne

Duże opakowanie GSB

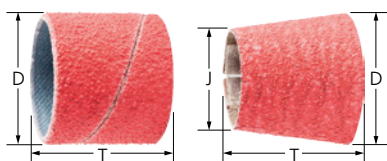

Wykonanie ziarno ceramiczne CO-COOL

Stać wydajność pracy i agresywne szlifowanie za sprawą samoostrzącego się ziarna ceramicznego. Dodatki aktywne zwiększają wydajność zdzierania, przeciwdziałają zapychaniu się i umożliwiają chłodniejszy szlif. Wielkość opakowania jest idealna do warunków przemysłowych.



Cechy produktu:

- Rozszerzający się podczas pracy korpus jest gwarancją bezpiecznego osadzenia opasek ściernych. Korpus opasek ściernych należy zamawiać osobno.
- Znakomita trwałość nawet w najtrudniejszych zastosowaniach gwarantuje specjalny proces produkcyjny.
- Najwyższa ekonomiczność dzięki wysokim zdolnościom szlifującym i dużej agresywności ziarna ściernego.

D [mm]	J [mm]	T [mm]	Materiały ścierne	Wielkość ziarna	Zalec. obr./min		Nr artykułu	Nazwa	Cena/sztuka PLN
Kształt walcowy									
10	-	20	CO-COOL	60	30 000 – 44 000	100	47501467	GSB 1020 CO-COOL 60	-
				80	30 000 – 44 000	100	47501485	GSB 1020 CO-COOL 80	-
				120	30 000 – 44 000	100	47501492	GSB 1020 CO-COOL 120	-
13	-	25	CO-COOL	60	30 000 – 44 000	100	42204205	GSB 1325 CO-COOL 60	-
				80	30 000 – 44 000	100	42204208	GSB 1325 CO-COOL 80	-
				120	30 000 – 44 000	100	42204212	GSB 1325 CO-COOL 120	-
15	-	30	CO-COOL	60	26 000 – 36 000	100	42206305	GSB 1530 CO-COOL 60	-
				80	26 000 – 36 000	100	42206308	GSB 1530 CO-COOL 80	-
				120	26 000 – 36 000	100	42206312	GSB 1530 CO-COOL 120	-
19	-	25	CO-COOL	36	20 000 – 30 000	100	42206702	GSB 1925 CO-COOL 36	-
				60	20 000 – 30 000	100	42206705	GSB 1925 CO-COOL 60	-
				80	20 000 – 30 000	100	42206708	GSB 1925 CO-COOL 80	-
				120	20 000 – 30 000	100	42206712	GSB 1925 CO-COOL 120	-
22	-	20	CO-COOL	60	18 000 – 26 000	100	42207305	GSB 2220 CO-COOL 60	-
				80	18 000 – 26 000	100	42207308	GSB 2220 CO-COOL 80	-
				120	18 000 – 26 000	100	42207312	GSB 2220 CO-COOL 120	-
25	-	25	CO-COOL	36	16 000 – 22 900	100	42207702	GSB 2525 CO-COOL 36	-
				60	16 000 – 22 900	100	42207705	GSB 2525 CO-COOL 60	-
				80	16 000 – 22 900	100	42207708	GSB 2525 CO-COOL 80	-
				120	16 000 – 22 900	100	42207712	GSB 2525 CO-COOL 120	-
30	-	30	CO-COOL	36	13 000 – 19 100	100	42209302	GSB 3030 CO-COOL 36	-
				60	13 000 – 19 100	100	42209305	GSB 3030 CO-COOL 60	-
				80	13 000 – 19 100	100	42209308	GSB 3030 CO-COOL 80	-
				120	13 000 – 19 100	100	42209312	GSB 3030 CO-COOL 120	-
38	-	25	CO-COOL	36	10 000 – 15 900	100	42209702	GSB 3825 CO-COOL 36	-
				60	10 000 – 15 900	100	42209705	GSB 3825 CO-COOL 60	-
				80	10 000 – 15 900	100	42209708	GSB 3825 CO-COOL 80	-
45	-	30	CO-COOL	36	8 500 – 12 700	100	42210302	GSB 4530 CO-COOL 36	-
				60	8 500 – 12 700	100	42210305	GSB 4530 CO-COOL 60	-
				80	8 500 – 12 700	100	42210308	GSB 4530 CO-COOL 80	-
				120	8 500 – 12 700	100	42210312	GSB 4530 CO-COOL 120	-
51	-	25	CO-COOL	36	7 500 – 11 200	100	42210602	GSB 5125 CO-COOL 36	-
				60	7 500 – 11 200	100	42210605	GSB 5125 CO-COOL 60	-
60	-	30	CO-COOL	36	6 500 – 9 500	100	42211302	GSB 6030 CO-COOL 36	-
				60	6 500 – 9 500	100	42211305	GSB 6030 CO-COOL 60	-
				80	6 500 – 9 500	100	42211308	GSB 6030 CO-COOL 80	-
				120	6 500 – 9 500	100	42211312	GSB 6030 CO-COOL 120	-

Więcej na następnej stronie

D [mm]	J [mm]	T [mm]	Materiały ścierne	Wielkość ziarna	Zalec. obr./min		Nr artykułu	Nazwa	Cena/sztuka PLN
Kształt stożkowy									
20	14	63	CO-COOL	36	19 000 – 26 000	100	42217182	GSB 201463 CO-COOL 36	-
				60	19 000 – 26 000	100	42217183	GSB 201463 CO-COOL 60	-
				80	19 000 – 26 000	100	42217184	GSB 201463 CO-COOL 80	-
				120	19 000 – 26 000	100	42217185	GSB 201463 CO-COOL 120	-
29	22	30	CO-COOL	36	13 000 – 19 100	100	42217186	GSB 292230 CO-COOL 36	-
				60	13 000 – 19 100	100	42217187	GSB 292230 CO-COOL 60	-
				80	13 000 – 19 100	100	42217188	GSB 292230 CO-COOL 80	-
				120	13 000 – 19 100	100	42217189	GSB 292230 CO-COOL 120	-
36	22	60	CO-COOL	36	10 000 – 15 900	100	42217190	GSB 362260 CO-COOL 36	-
				60	10 000 – 15 900	100	42217191	GSB 362260 CO-COOL 60	-
				80	10 000 – 15 900	100	42217192	GSB 362260 CO-COOL 80	-
				120	10 000 – 15 900	100	42217193	GSB 362260 CO-COOL 120	-

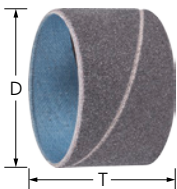

Wykonanie węgliak krzemu SiC

Do uniwersalnych prac szlifierskich. Szczególnie zaleca się użycie na stopach tytanu. Idealne do obróbki elementów w przemyśle lotniczym, gdzie przy obróbce dozwolone są jedynie narzędzia z węglikiem krzemu. Wielkość opakowania jest idealna do warunków przemysłowych.



Cechy produktu:

- Rozszerzający się podczas pracy korpus jest gwarancją bezpiecznego osadzenia opasek ściernych. Korpus opasek ściernych należy zamawiać osobno.
- Znakomita trwałość nawet w najtrudniejszych zastosowaniach gwarantuje specjalny proces produkcyjny.
- Najwyższa ekonomiczność dzięki wysokim zdolnościom szlifującym i dużej agresywności ziarna ściernego.

D [mm]	T [mm]	Materiały ścierne	Wielkość ziarna	Zalec. obr./min		Nr artykułu	Nazwa	Cena/sztuka PLN
Kształt walcowy								
10	20	SiC	60	30 000 – 44 000	100	42210060	GSB 1020 SiC 60	-
			80	30 000 – 44 000	100	42210080	GSB 1020 SiC 80	-
			100	30 000 – 44 000	100	42210100	GSB 1020 SiC 100	-
			150	30 000 – 44 000	100	42210150	GSB 1020 SiC 150	-
13	25	SiC	60	30 000 – 44 000	100	42213060	GSB 1325 SiC 60	-
			80	30 000 – 44 000	100	42213080	GSB 1325 SiC 80	-
			100	30 000 – 44 000	100	42213100	GSB 1325 SiC 100	-
			150	30 000 – 44 000	100	42213150	GSB 1325 SiC 150	-
15	30	SiC	60	26 000 – 36 000	100	42215060	GSB 1530 SiC 60	-
			100	26 000 – 36 000	100	42215100	GSB 1530 SiC 100	-
			150	26 000 – 36 000	100	42215150	GSB 1530 SiC 150	-
22	20	SiC	60	18 000 – 26 000	100	42222060	GSB 2220 SiC 60	-
			80	18 000 – 26 000	100	42222080	GSB 2220 SiC 80	-
			100	18 000 – 26 000	100	42222100	GSB 2220 SiC 100	-
			150	18 000 – 26 000	100	42222150	GSB 2220 SiC 150	-
30	30	SiC	60	13 000 – 19 100	100	42230060	GSB 3030 SiC 60	-
			80	13 000 – 19 100	100	42230080	GSB 3030 SiC 80	-
			150	13 000 – 19 100	100	42230150	GSB 3030 SiC 150	-
45	30	SiC	60	8 500 – 12 700	100	42245060	GSB 4530 SiC 60	-
			80	8 500 – 12 700	100	42245080	GSB 4530 SiC 80	-
			100	8 500 – 12 700	100	42245100	GSB 4530 SiC 100	-
			150	8 500 – 12 700	100	42245150	GSB 4530 SiC 150	-

Opaski ścierne

Korpus nośny opasek ściernych GK

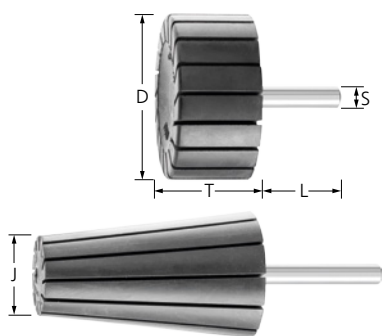

Wykonanie stożkowe i cylindryczne

Korpusy nośne opasek ściernych: cylindryczne i stożkowe. Wykonanie oznaczone jako „H” oznacza się większą twardością gumy i umożliwia większy nacisk podczas szlifowania. Są mniej elastyczne i znakomicie nadają się do obróbki spawów.

Cechy produktu:

- Rozszerzający się podczas pracy korpus jest gwarancją bezpiecznego osadzenia opasek ściernych.
- Znakomita trwałość nawet w najtrudniejszych zastosowaniach gwarantuje specjalny proces produkcyjny.

D [mm]	J [mm]	T [mm]	S [mm]	L [mm]	Twardość [Shore A]	Odpowiada ISO	Maks. obr./min	Minimalne obroty [obr./min]		Nr artykułu	Nazwa	Cena/sztuka PLN
Kształt walcowy												
4	-	10	3	40	65-70	-	55 000	30 000	5	42100413	GK 0410/3	-
			6	40	65-70	-	55 000	30 000	5	42100410	GK 0410/6	-
6	-	10	3	40	65-70	-	55 000	30 000	5	42100613	GK 0610/3	-
			6	40	65-70	-	55 000	30 000	5	42100610	GK 0610/6	-
8	-	10	3	40	65-70	-	55 000	30 000	5	42100813	GK 0810/3	-
			6	40	65-70	-	55 000	30 000	5	42100810	GK 0810/6	-
10	-	10	6	35	65-70	ISO 15637-1	44 000	30 000	5	42101000	GK 1010/6	-
			20	35	65-70	ISO 15637-1	44 000	30 000	5	42102000	GK 1020/6	-
13	-	10	6	35	65-70	-	44 000	30 000	5	42103000	GK 1310/6	-
			25	35	65-70	-	44 000	30 000	5	42104000	GK 1325/6	-
15	-	10	6	35	65-70	ISO 15637-1	36 000	26 000	5	42105000	GK 1510/6	-
			30	35	65-70	ISO 15637-1	36 000	26 000	5	42106000	GK 1530/6	-
19	-	25	6	35	65-70	-	30 000	20 000	5	42106500	GK 1925/6	-
22	-	20	6	35	65-70	ISO 15637-1	26 000	18 000	5	42107000	GK 2220/6	-
					80	ISO 15637-1	26 000	18 000	5	42107080	GK 2220/6 H	-
25	-	25	6	35	65-70	-	22 900	16 000	5	42107500	GK 2525/6	-
30	-	20	6	35	65-70	ISO 15637-1	19 100	13 000	5	42108000	GK 3020/6	-
					65-70	ISO 15637-1	19 100	13 000	5	42109000	GK 3030/6	-
					80	ISO 15637-1	19 100	13 000	5	42109080	GK 3030/6 H	-
38	-	25	6	35	65-70	-	15 900	10 000	5	42109500	GK 3825/6	-
45	-	30	6	35	65-70	ISO 15637-1	12 700	8 500	5	42110000	GK 4530/6	-
					80	ISO 15637-1	12 700	8 500	5	42110080	GK 4530/6 H	-
51	-	25	6	35	65-70	-	11 200	7 500	5	42110500	GK 5125/6	-
60	-	30	6	35	65-70	ISO 15637-1	9 500	6 500	5	42111006	GK 6030/6	-
			8	35	65-70	ISO 15637-1	9 500	6 500	5	42111008	GK 6030/8	-
75	-	30	8	35	65-70	ISO 15637-1	7 600	5 000	5	42112000	GK 7530/8	-
100	-	40	8	35	65-70	ISO 15637-1	5 700	4 000	5	42113000	GK 10040/8	-
Kształt stożkowy												
20	14	63	6	40	65-70	-	26 000	19 000	5	42119500	GK 201463/6	-
29	22	30	6	40	65-70	-	19 100	13 000	5	42121000	GK 292230/6	-
36	22	60	6	40	65-70	-	15 900	10 000	5	42122000	GK 362260/6	-

Wskazówki dotyczące bezpieczeństwa

- Maksymalna dopuszczalna prędkość obrotowa wynosi 11 m/s.
- Ze względów bezpieczeństwa nie wolno przekraczać maksymalnej dopuszczalnej liczby obrotów.



Nosić okulary ochronne!



Stosować nauszki do ochrony słuchu!



Należy stosować rękawice ochronne!



Stosować maskę przeciwpyłową!



Przestrzegać wskazówek dot. bezpieczeństwa!



Nie pracować na mokro!



Rolki szlifierskie POLIROLL PR i PRK, stożki szlifierskie POLICO PCO

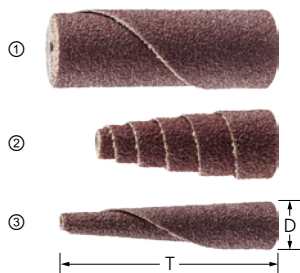

Wykonanie Korund A

Rolki ściernie oraz stożki ściernie składają się z ziaren ściernych na elastycznym płótnie zwiniętym spiralnie. Do uniwersalnych prac szlifierskich w trudno dostępnych miejscach na metalach i innych materiałach.



Cechy produktu:

- Wysoka wydajność narzędzia przez cały okres jego użytkowania dzięki odsłanianiu się nowego ostrego ziarna podczas pracy.
- Stabilna praca zwijek POLIROLL/ POLICO na trzpieniu mocującym. Pewne mocowanie dzięki samozaciskowej konstrukcji trzpienia. Łatwa wymiana narzędzia.
- Odpowiednie trzpienie mocujące należy zamawiać oddzielnie.

D [mm]	T [mm]	Materiały ściernie	Wielkość ziarna	Zalec. obr./min	Maks. obr./min	Pasujące uchwyty		Nr artykułu	Nazwa	Cena/sztuka PLN		
(1) walcowy (PR)												
6	25	A	80	20 000	25 000	BO 3-18-3, BO 6-18-3	50	42810608	PR 0625 A 80	-		
			150	20 000	25 000	BO 3-18-3, BO 6-18-3	50	42810615	PR 0625 A 150	-		
	35	A	80	20 000	25 000	BO 6-24-3	50	42810708	PR 0635 A 80	-		
			150	20 000	25 000	BO 6-24-3	50	42810715	PR 0635 A 150	-		
9	25	A	80	15 000	23 000	BO 6-18-3	50	42810808	PR 0925 A 80	-		
			150	15 000	23 000	BO 6-18-3	50	42810815	PR 0925 A 150	-		
			80	15 000	23 000	BO 6-24-3	50	42810908	PR 0935 A 80	-		
	35	A	150	15 000	23 000	BO 6-24-3	50	42810915	PR 0935 A 150	-		
			25	A	50	12 000	17 000	BO 6-18-3	50	42811205	PR 1225 A 50	-
					80	12 000	17 000	BO 6-18-3	50	42811208	PR 1225 A 80	-
150	12 000	17 000			BO 6-18-3	50	42811215	PR 1225 A 150	-			
12	35	A	50	12 000	17 000	BO 6-24-3	50	42811305	PR 1235 A 50	-		
			80	12 000	17 000	BO 6-24-3	50	42811308	PR 1235 A 80	-		
			150	12 000	17 000	BO 6-24-3	50	42811315	PR 1235 A 150	-		
	50	A	50	8 000	12 000	BO 6-25-5	50	42811805	PR 1835 A 50	-		
			80	8 000	12 000	BO 6-25-5	50	42811808	PR 1835 A 80	-		
			150	8 000	12 000	BO 6-25-5	50	42811815	PR 1835 A 150	-		
18	50	A	50	8 000	12 000	BO 6-30-5	50	42811905	PR 1850 A 50	-		
			80	8 000	12 000	BO 6-30-5	50	42811908	PR 1850 A 80	-		
			150	8 000	12 000	BO 6-30-5	50	42811915	PR 1850 A 150	-		

Więcej na następnej stronie

D [mm]	T [mm]	Materiały ściernie	Wielkość ziarna	Zalec. obr./min	Maks. obr./min	Pasujące uchwyty		Nr artykułu	Nazwa	Cena/sztuka PLN
(2) Kształt stożkowy (PRK)										
10	25	A	80	15 000	23 000	BO 3-18-3, BO 6-18-3	50	42821008	PRK 1025 A 80	-
			150	15 000	23 000	BO 3-18-3, BO 6-18-3	50	42821015	PRK 1025 A 150	-
12	25	A	50	12 000	17 000	BO 6-18-3	50	42821205	PRK 1225 A 50	-
			80	12 000	17 000	BO 6-18-3	50	42821208	PRK 1225 A 80	-
			150	12 000	17 000	BO 6-18-3	50	42821215	PRK 1225 A 150	-
	35	A	50	12 000	17 000	BO 6-24-3	50	42821305	PRK 1235 A 50	-
			80	12 000	17 000	BO 6-24-3	50	42821308	PRK 1235 A 80	-
			150	12 000	17 000	BO 6-24-3	50	42821315	PRK 1235 A 150	-
15	35	A	50	10 000	15 000	BO 6-24-3	50	42821505	PRK 1535 A 50	-
			80	10 000	15 000	BO 6-24-3	50	42821508	PRK 1535 A 80	-
			150	10 000	15 000	BO 6-24-3	50	42821515	PRK 1535 A 150	-
(3) Stożki szlifierskie POLICO (PCO)										
10	50	A	80	15 000	23 000	BO 6-50-8	50	42831008	PCO 1050 A 80	-
			150	15 000	23 000	BO 6-50-8	50	42831015	PCO 1050 A 150	-

4

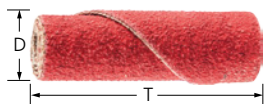

Wykonanie ziarno ceramiczne CO-COOL

Roleki ściernie z ziaren ściernych na elastycznym płótnie zwiniętym spiralnie. Stała wydajność pracy i agresywne szlifowanie za sprawą samoostrzącego się ziarna ceramicznego. Dodatki aktywne zwiększają wydajność zdzierania, przeciwdziałają zapychaniu się i umożliwiają chłodniejszy szlif.



Cechy produktu:

- Wysoka wydajność narzędzia przez cały okres jego użytkowania dzięki odślanianiu się nowego ostrego ziarna podczas pracy.
- Stabilna praca zwijek POLIROLL/ POLICO na trzpieniu mocującym. Pewne mocowanie dzięki samozaciskowej konstrukcji trzpienia. Łatwa wymiana narzędzia.
- Odpowiednie trzpienie mocujące należy zamawiać oddzielnie.

D [mm]	T [mm]	Materiały ściernie	Wielkość ziarna	Zalec. obr./min	Maks. obr./min	Pasujące uchwyty		Nr artykułu	Nazwa	Cena/sztuka PLN
walcowy (PR)										
6	25	CO-COOL	60	20 000	25 000	BO 3-18-3, BO 6-18-3	50	42810646	PR 0625 CO-COOL 60	-
			80	20 000	25 000	BO 3-18-3, BO 6-18-3	50	42810648	PR 0625 CO-COOL 80	-
			120	20 000	25 000	BO 3-18-3, BO 6-18-3	50	42810650	PR 0625 CO-COOL 120	-
	35	CO-COOL	60	20 000	25 000	BO 6-24-3	50	42810746	PR 0635 CO-COOL 60	-
			80	20 000	25 000	BO 6-24-3	50	42810748	PR 0635 CO-COOL 80	-
			120	20 000	25 000	BO 6-24-3	50	42810750	PR 0635 CO-COOL 120	-
9	25	CO-COOL	60	15 000	23 000	BO 6-18-3	50	42810846	PR 0925 CO-COOL 60	-
			80	15 000	23 000	BO 6-18-3	50	42810848	PR 0925 CO-COOL 80	-
			120	15 000	23 000	BO 6-18-3	50	42810850	PR 0925 CO-COOL 120	-
	35	CO-COOL	60	15 000	23 000	BO 6-24-3	50	42810946	PR 0935 CO-COOL 60	-
			80	15 000	23 000	BO 6-24-3	50	42810948	PR 0935 CO-COOL 80	-
			120	15 000	23 000	BO 6-24-3	50	42810950	PR 0935 CO-COOL 120	-
12	25	CO-COOL	60	12 000	17 000	BO 6-18-3	50	42811246	PR 1225 CO-COOL 60	-
			80	12 000	17 000	BO 6-18-3	50	42811248	PR 1225 CO-COOL 80	-
			120	12 000	17 000	BO 6-18-3	50	42811250	PR 1225 CO-COOL 120	-
	35	CO-COOL	60	12 000	17 000	BO 6-24-3	50	42811346	PR 1235 CO-COOL 60	-
			80	12 000	17 000	BO 6-24-3	50	42811348	PR 1235 CO-COOL 80	-
			120	12 000	17 000	BO 6-24-3	50	42811350	PR 1235 CO-COOL 120	-

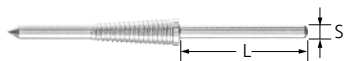

Trzpień mocujący BO

Trzpień mocujący do narzędzi POLIROLL i POLICO.

Cechy produktu:

- Możliwa łatwa wymiana narzędzia bez demontażu trzpienia z tulei zaciskowej.
- Stabilna praca zwijek POLIROLL/ POLICO na trzpieniu mocującym. Pewne mocowanie dzięki samozaciskowej konstrukcji trzpienia.

Pasuje do	S [mm]	L [mm]		Nr artykułu	Nazwa	Cena/sztuka PLN
PR 0625, PRK 1025	3	27	1	42703183	BO 3-18-3	-
PR 0625, PR 0925, PR 1225, PRK 1025, PRK 1225	6	30	1	42706183	BO 6-18-3	-
PR 0625, PR 0925, PR 1235, PRK 1235, PRK 1535	6	30	1	42706243	BO 6-24-3	-
PR 1835	6	30	1	42706255	BO 6-25-5	-
PR 1850	6	30	1	42706305	BO 6-30-5	-
PCO 1050	6	30	1	42706508	BO 6-50-8	-



Zestaw POLIROLL

Zestaw POLIROLL zawiera narzędzia do najczęstszych zastosowań.

Zawartość:

150 rolek ściernych POLIROLL z pasującym trzpieniem mocującym, po 20 cylindrycznych rolek ściernych POLIROLL o wymiarach 6 x 25 mm (każda o wielkości ziarna 80 i 150), po 20 rolek ściernych 9 x 25 mm (każda o wielkości ziarna 80 i 150), po 20 rolek ściernych 12 x 25 mm (każda o wielkości ziarna 80 i 150), po 10 stożkowych rolek ściernych 10 x 25 mm (o wielkości ziarna 80 i 150) i po

10 rolek ściernych 12 x 25 mm (o wielkości ziarna 80).

Cechy produktu:

- Wysoka wydajność narzędzia przez cały okres jego użytkowania dzięki odsłanianiu się nowego ostrego ziarna podczas pracy.
- Stabilna praca zwijek POLIROLL/ POLICO na trzpieniu mocującym. Pewne mocowanie dzięki samozaciskowej konstrukcji trzpienia. Łatwa wymiana narzędzia.

L [mm]	B [mm]	H [mm]		Nr artykułu	Nazwa	Cena/sztuka PLN
180	145	40	1	49500151	PRS 151	-



Szybka droga do optymalnego narzędzia

			Materiały ściernie ▶		
Grupa materiałów ▼			Korund A	Ziarno ceramiczne CO-COOL	Węgiel krzemu SiC-COOL
Stal, staliwo	Stale niehartowane, nieulepszone	Stale konstrukcyjne, stale węglowe, stale narzędziowe, stale niestopowe, staliwo	●	○	
	Stale hartowane, ulepszone	Stale narzędziowe, stale ulepszone, stale stopowe, staliwo	○	●	
Stal szlachetna (INOX)	Stale nierdzewne i kwasoodporne	Stale szlachetne austenityczne i ferrytyczne		●	
Metale nieżelazne	Miękkie metale nieżelazne, metale kolorowe	Miękkie stopy aluminium	○	○	●
		Mosiądz, miedź, cynk	●		
	Twarde metale nieżelazne	Twarde stopy aluminium	○		●
		Brąz, tytan		○	●
Materiały żaroodporne	Stopy niklu i kobaltu		●		
Żeliwo	Żeliwo szare, żeliwo białe	Żeliwo z grafitem pasemkowym EN-GJL (GG), grafitem kulkowym / żeliwem sferoidalnym EN-GJS (GGG), białe żeliwo ciągliwe EN-GJMW (GTW), czarne żeliwo ciągliwe EN-GJMB (GTS)	●	○	
Tworzywa sztuczne, inne materiały		Tworzywa sztuczne wzmocnione włóknem, tworzywa termoplastyczne, drewno, płyty wiórowe, lakier	○		●

● = bardzo dobra ○ = dobra

Kolor

Kapturki ściernie POLICAP są dostępne w różnych wersjach i wielkościach ziarna.

- Węgiel krzemu (SiC-COOL) szary
- Ziarno ceramiczne (CO-COOL) czerwone
- Oznaczenie koloru wielkości ziarna dla korundu A:
60/80 brązowy
150 czarny
280 rudy



Wskazówki dotyczące bezpieczeństwa

- Maksymalna dopuszczalna prędkość obrotowa wynosi 25 m/s.
- Ze względów bezpieczeństwa nie wolno przekraczać maksymalnej dopuszczalnej liczby obrotów.



Nosić okulary ochronne!



Stosować nauszniaki do ochrony słuchu!



Należy stosować rękawice ochronne!



Stosować maskę przeciwpyłową!



Przestrzegać wskazówek dot. bezpieczeństwa!





Kapturki ścierne PC ZYA

Kapturki ścierne POLICAP o kształcie walcowym ZYA z materiałem ściernym korund A. Są uformowane bezspoinowo i mogą być używane całą powierzchnią narzędzia.



Cechy produktu:

- Bezpieczne osadzenie kapturków ściernych na korpusie za sprawą rozszerzania korpusu podczas pracy i łatwa wymiana narzędzia.
- Wysoka dokładność wymiarowa i doskonałe wykończenie dzięki specjalnemu procesowi produkcji.
- Odpowiednie korpusy nośne kapturków ściernych należy zamówić osobno.

D [mm]	T [mm]	Materiały ścierne	Wielkość ziarna	Zalec. obr./min		Nr artykułu	Nazwa	Cena/sztuka PLN
5	10	A	80	40 000	50	42301051	PC ZYA 0510 A 80	-
			150	40 000	50	42301052	PC ZYA 0510 A 150	-
			280	40 000	50	42301053	PC ZYA 0510 A 280	-
7	12	A	60	30 000	50	42301071	PC ZYA 0712 A 60	-
			150	30 000	50	42301072	PC ZYA 0712 A 150	-
			280	30 000	50	42301073	PC ZYA 0712 A 280	-
10	15	A	60	20 000	50	42301101	PC ZYA 1015 A 60	-
			150	20 000	50	42301102	PC ZYA 1015 A 150	-
			280	20 000	50	42301103	PC ZYA 1015 A 280	-
13	17	A	60	16 000	50	42301131	PC ZYA 1317 A 60	-
			150	16 000	50	42301132	PC ZYA 1317 A 150	-
			280	16 000	50	42301133	PC ZYA 1317 A 280	-
16	26	A	60	12 000	50	42301161	PC ZYA 1626 A 60	-
			150	12 000	50	42301162	PC ZYA 1626 A 150	-
			280	12 000	50	42301163	PC ZYA 1626 A 280	-

Korpusy nośne kapturków ściernych POLICAP (PCT), kształt ZYA

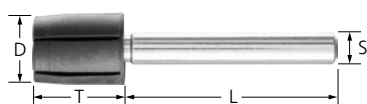

Korpusy nośne kapturków ściernych PCT ZYA

Odpowiedni korpus nośny kapturków ściernych POLICAP o kształcie walcowym ZYA.

Cechy produktu:

- Bezpieczne osadzenie kapturków ściernych na korpusie za sprawą rozszerzania korpusu podczas pracy.

- Łatwa wymiana narzędzia.

D [mm]	T [mm]	S [mm]	L [mm]	Maks. obr./min		Nr artykułu	Nazwa	Cena/sztuka PLN
5	10	3	25	95 000	5	42150000	PCT ZYA 0510 A/3	-
7	12	3	25	65 000	5	42150005	PCT ZYA 0712 A/3	-
10	15	3	25	45 000	5	42150010	PCT ZYA 1015 A/3	-
13	17	6	40	35 000	5	42151015	PCT ZYA 1317 A/6	-
16	26	6	40	30 000	5	42151020	PCT ZYA 1626 A/6	-



Zestaw PCS ZYA

Zestaw obejmujący różne kapturki ściernic POLICAP z odpowiednimi korpusami nośnymi o walcowym kształcie ZYA w solidnym opakowaniu wielokrotnego zastosowania.



13 × 17 mm i 16 × 26 mm (ziarnistość 60, 150, 280), po dziesięć kapturek o wymiarach 5 × 10 mm i 7 × 12 mm (ziarnistość 60 lub 80 oraz 150, 280) oraz po jednym nośniku kapturek ściernic POLICAP o wymiarach 5 × 10 mm, 7 × 12 mm, 10 × 15 mm (o średnicy trzpienia 3 mm), 13 × 17 mm i 16 × 26 mm (o średnicy trzpienia 6 mm).

Cechy produktu:

- Bezpieczne osadzenie kapturek ściernic na korpusie za sprawą rozszerzania korpusu podczas pracy.
- Wysoka dokładność wymiarowa i doskonałe wykończenie dzięki specjalnemu procesowi produkcji.
- Łatwa wymiana narzędzia.

Zawartość:

Po pięć cylindrycznych kapturek ściernic POLICAP o wymiarach 10 × 15 mm,

Kształt	L [mm]	B [mm]	H [mm]		Nr artykułu	Nazwa	Cena/sztuka PLN
ZYA	180	145	40	1	49601101	PCS ZYA 110	-

POLICAP (PC), kształt WRC

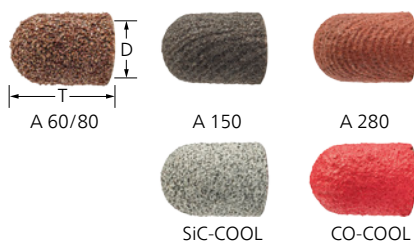

Kapturki ściernic PC WRC

Kapturki ściernic POLICAP o kulisto-walcowym kształcie WRC. Dostępne w wersji korund A, węgiel krzemowy SiC-COOL oraz ziarno ceramiczne CO-COOL. Są uformowane bezspoinowo i mogą być używane całą powierzchnią narzędzia.



Cechy produktu:

- Bezpieczne osadzenie kapturek ściernic na korpusie za sprawą rozszerzania korpusu podczas pracy i łatwa wymiana narzędzia.
- Wysoka dokładność wymiarowa i doskonałe wykończenie dzięki specjalnemu procesowi produkcji.
- Odpowiednie korpusy nośne kapturek ściernic należy zamówić osobno.

D [mm]	T [mm]	Materiały ściernic	Wielkość ziarna	Zalec. obr./min		Nr artykułu	Nazwa	Cena/sztuka PLN
Korund A								
5	11	A	80	40 000	50	42302051	PC WRC 0511 A 80	-
			150	40 000	50	42302052	PC WRC 0511 A 150	-
			280	40 000	50	42302053	PC WRC 0511 A 280	-
7	13	A	60	30 000	50	42302071	PC WRC 0713 A 60	-
			150	30 000	50	42302072	PC WRC 0713 A 150	-
			280	30 000	50	42302073	PC WRC 0713 A 280	-
10	15	A	60	20 000	50	42302101	PC WRC 1015 A 60	-
			150	20 000	50	42302102	PC WRC 1015 A 150	-
			280	20 000	50	42302103	PC WRC 1015 A 280	-
13	17	A	60	16 000	50	42302131	PC WRC 1317 A 60	-
			150	16 000	50	42302132	PC WRC 1317 A 150	-
			280	16 000	50	42302133	PC WRC 1317 A 280	-

Więcej na następnej stronie



D [mm]	T [mm]	Materiały ściernie	Wielkość ziarna	Zalec. obr./min		Nr artykułu	Nazwa	Cena/sztuka PLN
16	26	A	60	12 000	50	42302161	PC WRC 1626 A 60	-
			150	12 000	50	42302162	PC WRC 1626 A 150	-
			280	12 000	50	42302163	PC WRC 1626 A 280	-
Węglik krzemu SiC-COOL								
5	11	SiC-COOL	80	40 000	50	42302054	PC WRC 0511 SiC-COOL 80	-
			150	40 000	50	42302055	PC WRC 0511 SiC-COOL 150	-
7	13	SiC-COOL	80	30 000	50	42302074	PC WRC 0713 SiC-COOL 80	-
			150	30 000	50	42302075	PC WRC 0713 SiC-COOL 150	-
10	15	SiC-COOL	80	20 000	50	42302104	PC WRC 1015 SiC-COOL 80	-
			150	20 000	50	42302105	PC WRC 1015 SiC-COOL 150	-
13	17	SiC-COOL	80	16 000	50	42302134	PC WRC 1317 SiC-COOL 80	-
			150	16 000	50	42302135	PC WRC 1317 SiC-COOL 150	-
16	26	SiC-COOL	80	12 000	50	42302164	PC WRC 1626 SiC-COOL 80	-
			150	12 000	50	42302165	PC WRC 1626 SiC-COOL 150	-
Ziarno ceramiczne CO-COOL								
5	11	CO-COOL	80	40 000	50	42302056	PC WRC 0511 CO-COOL 80	-
			120	40 000	50	42302057	PC WRC 0511 CO-COOL 120	-
7	13	CO-COOL	80	30 000	50	42302076	PC WRC 0713 CO-COOL 80	-
			120	30 000	50	42302077	PC WRC 0713 CO-COOL 120	-
10	15	CO-COOL	80	20 000	50	42302106	PC WRC 1015 CO-COOL 80	-
			120	20 000	50	42302107	PC WRC 1015 CO-COOL 120	-
13	17	CO-COOL	80	16 000	50	42302136	PC WRC 1317 CO-COOL 80	-
			120	16 000	50	42302137	PC WRC 1317 CO-COOL 120	-
16	26	CO-COOL	80	12 000	50	42302166	PC WRC 1626 CO-COOL 80	-
			120	12 000	50	42302167	PC WRC 1626 CO-COOL 120	-



Korpusy nośne kapturków ściernych POLICAP (PCT), kształt WRC

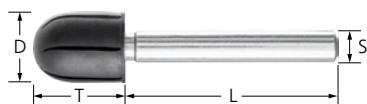

Korpus nośny kapturków ściernych PCT WRC

Odpowiedni korpus nośny kapturków ściernych POLICAP o kulisto-walcowym kształcie WRC.

Cechy produktu:

- Bezpieczne osadzenie kapturków ściernych na korpusie za sprawą rozszerzania korpusu podczas pracy.

- Łatwa wymiana narzędzia.

D [mm]	T [mm]	S [mm]	L [mm]	Maks. obr./min		Nr artykułu	Nazwa	Cena/sztuka PLN
5	11	2,35	40	30 000	5	47601046	PCT WRC 0511/2,35	-
		3	25	95 000	5	42150100	PCT WRC 0511/3	-
7	13	2,35	40	24 500	5	47601047	PCT WRC 0713/2,35	-
		3	25	65 000	5	42150105	PCT WRC 0713/3	-
10	15	2,35	40	17 500	5	47601048	PCT WRC 1015/2,35	-
		3	25	45 000	5	42150110	PCT WRC 1015/3	-
13	17	2,35	40	13 750	5	47601049	PCT WRC 1317/2,35	-
		6	40	35 000	5	42151115	PCT WRC 1317/6	-
16	26	6	40	30 000	5	42151120	PCT WRC 1626/6	-



Zestaw PCS WRC

Zestaw obejmujący różne kapturki ścierne POLICAP z odpowiednimi korpusami nośnymi o kulisto-walcowym kształcie WRC w solidnym opakowaniu wielokrotnego zastosowania.



10 × 15 mm, 13 × 17 mm i 16 × 26 mm (ziarnistość 60, 150, 280), po dziesięć kapturków o wymiarach 5 × 11 mm i 7 × 13 mm (ziarnistość 60 lub 80 oraz 150, 280) oraz po jednym nośniku kapturków ściernych POLICAP w kształcie stożka walca o wymiarach 5 × 11 mm, 7 × 13 mm, 10 × 15 mm (o średnicy trzpienia 3 mm), 13 × 17 mm i 16 × 26 mm (o średnicy trzpienia 6 mm).

Cechy produktu:

- Bezpieczne osadzenie kapturków ściernych na korpusie za sprawą rozszerzania korpusu podczas pracy.
- Wysoka dokładność wymiarowa i doskonałe wykończenie dzięki specjalnemu procesowi produkcji.
- Łatwa wymiana narzędzia.

Zawartość:

Po pięć kapturków ściernych POLICAP w kształcie okrągłego walca o wymiarach

Kształt	L [mm]	B [mm]	H [mm]		Nr artykułu	Nazwa	Cena/sztuka PLN
WRC	180	145	40	1	49601103	PCS WRC 110	-

POLICAP (PC), kształt WKG



Kapturki ścierne PC WKG

Kapturki ścierne POLICAP o stożkowo-walcowym kształcie WKG z materiałem ściernym korund A. Kąt stożka wynosi 30°. Są uformowane bezspoinowo i mogą być używane całą powierzchnią narzędzia. Dostępne są odpowiednie korpusy nośne wielokrotnego użytku.

Cechy produktu:

- Bezpieczne osadzenie kapturków ściernych na korpusie za sprawą rozszerzania korpusu podczas pracy i łatwa wymiana narzędzia.
- Wysoka dokładność wymiarowa i doskonałe wykończenie dzięki specjalnemu procesowi produkcji.
- Odpowiednie korpusy nośne kapturków ściernych należy zamówić osobno.

D [mm]	T [mm]	Materiały ścierne	Wielkość ziarna	Zalec. obr./min		Nr artykułu	Nazwa	Cena/sztuka PLN
5	11	A	80	40 000	50	42303051	PC WKG 0511 A 80	-
			150	40 000	50	42303052	PC WKG 0511 A 150	-
			280	40 000	50	42303053	PC WKG 0511 A 280	-
7	13	A	60	30 000	50	42303071	PC WKG 0713 A 60	-
			150	30 000	50	42303072	PC WKG 0713 A 150	-
			280	30 000	50	42303073	PC WKG 0713 A 280	-
10	15	A	60	20 000	50	42303101	PC WKG 1015 A 60	-
			150	20 000	50	42303102	PC WKG 1015 A 150	-
			280	20 000	50	42303103	PC WKG 1015 A 280	-
13	17	A	60	16 000	50	42303131	PC WKG 1317 A 60	-
			150	16 000	50	42303132	PC WKG 1317 A 150	-
			280	16 000	50	42303133	PC WKG 1317 A 280	-
16	26	A	60	12 000	50	42303161	PC WKG 1626 A 60	-
			150	12 000	50	42303162	PC WKG 1626 A 150	-
			280	12 000	50	42303163	PC WKG 1626 A 280	-



Korpusy nośne kapturków ściernych PCT WKG

Odpowiedni korpus nośny kapturków ściernych POLICAP o stożkowo-walcowym kształcie WKG.

Cechy produktu:

- Bezpieczne osadzenie kapturków ściernych na korpusie za sprawą rozszerzania korpusu podczas pracy.

- Łatwa wymiana narzędzia.

D [mm]	T [mm]	S [mm]	L [mm]	Maks. obr./min		Nr artykułu	Nazwa	Cena/sztuka PLN
5	11	3	25	95 000	5	42150200	PCT WKG 0511 G/3	-
7	13	3	25	65 000	5	42150205	PCT WKG 0713 G/3	-
10	15	3	25	45 000	5	42150210	PCT WKG 1015 G/3	-
13	17	2,35	40	13 750	5	47601022	PCT WKG 1317 G/2,35	-
		6	40	35 000	5	42151215	PCT WKG 1317 G/6	-
16	26	6	40	30 000	5	42151220	PCT WKG 1626 G/6	-

Zestaw POLICAP (PCS), kształt WKG



Zestaw PCS WKG

Zestaw obejmujący różne kapturki ściernie POLICAP z odpowiednimi korpusami nośnymi o stożkowo-walcowym kształcie WKG w solidnym opakowaniu wielokrotnego zastosowania.

Zawartość:

Po pięć kapturków ściernych POLICAP w kształcie stożka walca o wymiarach 10 × 15 mm, 13 × 17 mm i 16 × 26 mm (ziarnistość 60, 150, 280), po dziesięć kapturków o wymiarach 5 × 11 mm i 7 × 13 mm (ziarnistość 60 lub 80 oraz 150, 280) oraz po jednym nośniku kapturków ściernych POLICAP w kształcie stożka walca o wymiarach 5 × 11 mm, 7 × 13 mm, 10 × 15 mm

(o średnicy trzpienia 3 mm), 13 × 17 mm i 16 × 26 mm (o średnicy trzpienia 6 mm).

Cechy produktu:

- Bezpieczne osadzenie kapturków ściernych na korpusie za sprawą rozszerzania korpusu podczas pracy.
- Wysoka dokładność wymiarowa i doskonałe wykończenie dzięki specjalnemu procesowi produkcji.
- Łatwa wymiana narzędzia.



Kształt	L [mm]	B [mm]	H [mm]		Nr artykułu	Nazwa	Cena/sztuka PLN
WKG	180	145	40	1	49601107	PCS WKG 110	-

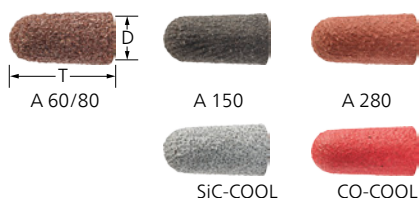

Kapturki ścierne PC KEL

Kapturki ścierne POLICAP w kształcie stożkowym zaokrąglonym KEL. Dostępne w wersji korund A, węglik krzemu SiC-COOL oraz ziarno ceramiczne CO-COOL. Są uformowane bezpośrednio i mogą być używane całą powierzchnią narzędzia. Dostępne są odpowiednie korpusy nośne wielokrotnego użytku.



Cechy produktu:

- Bezpieczne osadzenie kapturków ściernych na korpusie za sprawą rozszerzania korpusu podczas pracy i łatwa wymiana narzędzia.
- Wysoka dokładność wymiarowa i doskonałe wykończenie dzięki specjalnemu procesowi produkcji.
- Odpowiednie korpusy nośne kapturków ściernych należy zamówić osobno.

D [mm]	T [mm]	Materiały ścierne	Wielkość ziarna	Zalec. obr./min		Nr artykułu	Nazwa	Cena/sztuka PLN
Korund A								
5	15	A	80	40 000	50	42306051	PC KEL 0515 A 80	-
			150	40 000	50	42306052	PC KEL 0515 A 150	-
			280	40 000	50	42306053	PC KEL 0515 A 280	-
11	25	A	60	20 000	50	42306111	PC KEL 1125 A 60	-
			150	20 000	50	42306112	PC KEL 1125 A 150	-
			280	20 000	50	42306113	PC KEL 1125 A 280	-
16	32	A	60	12 000	50	42306161	PC KEL 1632 A 60	-
			150	12 000	50	42306162	PC KEL 1632 A 150	-
			280	12 000	50	42306163	PC KEL 1632 A 280	-
21	40	A	60	9 500	50	42306211	PC KEL 2140 A 60	-
			150	9 500	50	42306212	PC KEL 2140 A 150	-
			280	9 500	50	42306213	PC KEL 2140 A 280	-
Węglik krzemu SiC-COOL								
5	15	SiC-COOL	80	40 000	50	42306054	PC KEL 0515 SiC-COOL 80	-
			150	40 000	50	42306055	PC KEL 0515 SiC-COOL 150	-
11	25	SiC-COOL	80	20 000	50	42306114	PC KEL 1125 SiC-COOL 80	-
			150	20 000	50	42306115	PC KEL 1125 SiC-COOL 150	-
16	32	SiC-COOL	80	12 000	50	42306164	PC KEL 1632 SiC-COOL 80	-
			150	12 000	50	42306165	PC KEL 1632 SiC-COOL 150	-
21	40	SiC-COOL	80	9 500	50	42306214	PC KEL 2140 SiC-COOL 80	-
			150	9 500	50	42306215	PC KEL 2140 SiC-COOL 150	-
Ziarno ceramiczne CO-COOL								
5	15	CO-COOL	80	40 000	50	42306056	PC KEL 0515 CO-COOL 80	-
			120	40 000	50	42306057	PC KEL 0515 CO-COOL 120	-
11	25	CO-COOL	80	20 000	50	42306116	PC KEL 1125 CO-COOL 80	-
			120	20 000	50	42306117	PC KEL 1125 CO-COOL 120	-
16	32	CO-COOL	80	12 000	50	42306166	PC KEL 1632 CO-COOL 80	-
			120	12 000	50	42306167	PC KEL 1632 CO-COOL 120	-
21	40	CO-COOL	80	9 500	50	42306216	PC KEL 2140 CO-COOL 80	-
			120	9 500	50	42306217	PC KEL 2140 CO-COOL 120	-

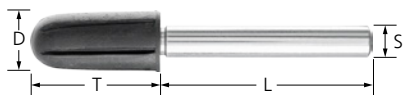

Korpus nośny kapturków ściernych PCT KEL

Odpowiedni korpus nośny kapturków ściernych POLICAP w kształcie stożkowym KEL.

Cechy produktu:

- Bezpieczne osadzenie kapturków i opasek ściernych na korpusie dzięki dobrej przyczepności na gumowej powierzchni.

- Łatwa wymiana narzędzia.

D [mm]	T [mm]	S [mm]	L [mm]	Maks. obr./min		Nr artykułu	Nazwa	Cena/sztuka PLN
5	15	6	40	95 000	5	42151400	PCT KEL 0515/6	-
11	25	6	40	40 000	5	42151410	PCT KEL 1125/6	-
16	32	6	40	30 000	5	42151420	PCT KEL 1632/6	-
21	40	6	40	20 000	5	42151430	PCT KEL 2140/6	-

Zestaw POLICAP (PCS)



SET PCS 650

Zestaw obejmujący różne kapturki ściernie POLICAP z odpowiednimi korpusami nośnymi w solidnym opakowaniu wielokrotnego zastosowania.



w kształcie walca o wymiarach 5 x 10 mm, 7 x 12 mm oraz w kształcie stożkowo-walcowym o wymiarach 5 x 11 mm i 7 x 13 mm (wielkości ziarna 150 i 280), Po jednym nośniku kapturków ściernych POLICAP w kształcie walcowym 5 x 10 mm, 7 x 12 mm, 10 x 15 mm (z trzpieniem \varnothing 3 mm każdy), 13 x 17 mm i 16 x 26 mm (z trzpieniem \varnothing 6 mm każdy) oraz w kształcie stożkowo-walcowym 5 x 11 mm, 7 x 13 mm, 10 x 15 mm (z trzpieniem \varnothing 3 mm każdy), 13 x 17 mm i 16 x 26 mm (z trzpieniem \varnothing 6 mm każdy).

Zawartość:

Po 10 kapturków ściernych POLICAP w kształcie walca o wymiarach 16 x 26 mm oraz w kształcie stożkowo-walcowym o wymiarach 16 x 26 mm (wielkości ziarna 150 i 280), po 25 kapturków PC ZYA w kształcie walca o wymiarach 10 x 15 mm, 13 x 17 mm oraz w kształcie stożkowo-walcowym o wymiarach 10 x 15 mm i 13 x 17 mm (wielkości ziarna 150 i 280), po 50 kapturków PC ZYA

Cechy produktu:

- Bezpieczne osadzenie kapturków ściernych na korpusie za sprawą rozszerzania korpusu podczas pracy.
- Wysoka dokładność wymiarowa i doskonałe wykończenie dzięki specjalnemu procesowi produkcji.
- Łatwa wymiana narzędzia.

Kształt	L [mm]	B [mm]	H [mm]		Nr artykułu	Nazwa	Cena/sztuka PLN
ZYA, WKG	332	235	50	1	49606500	SET PCS 650	-



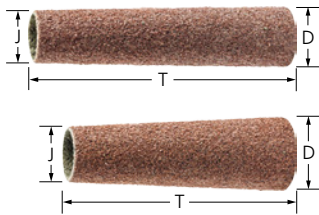

Opaski ścierne PCH

Opaski ścierne POLICAP o stożkowym kształcie z korundu A są uformowane bezspoinowo w taki sposób, że mogą być używane całą powierzchnią narzędzia. Dostępne są odpowiednie korpusy nośne wielokrotnego użytku.

Cechy produktu:

- Bezpieczne osadzenie kapturków ściernych na korpusie za sprawą rozszerzania korpusu podczas pracy i łatwa wymiana narzędzia.
- Wysoka dokładność wymiarowa i doskonałe wykończenie dzięki specjalnemu procesowi produkcji.
- Odpowiednie korpusy nośne kapturków ściernych należy zamówić osobno.

D [mm]	J [mm]	T [mm]	Materiały ścierne	Wielkość ziarna	Zalec. obr./min		Nr artykułu	Nazwa	Cena/sztuka PLN
7	5	85	A	60	12 000	10	42330052	PCH 070585 L A 60	-
				150	12 000	10	42330054	PCH 070585 L A 150	-
				280	12 000	10	42330056	PCH 070585 L A 280	-
14	11	85	A	60	12 000	10	42330112	PCH 141185 L A 60	-
				150	12 000	10	42330114	PCH 141185 L A 150	-
20	15	65	A	60	18 500	10	42333012	PCH 201565 L A 60	-
				150	18 500	10	42333014	PCH 201565 L A 150	-
	16	85	A	60	12 000	10	42330162	PCH 201685 L A 60	-
				150	12 000	10	42330164	PCH 201685 L A 150	-
24	21	85	A	60	12 000	10	42330212	PCH 242185 L A 60	-
				150	12 000	10	42330214	PCH 242185 L A 150	-
36	22	65	A	60	13 000	10	42333212	PCH 362265 L A 60	-

Korpus nośny opasek ściernych POLICAP (PCT), kształt KEL



Korpus nośny opasek ściernych POLICAP PCT

Odpowiedni korpus nośny opasek ściernych POLICAP w kształcie stożkowym KEL.

Cechy produktu:

- Rozszerzający się podczas pracy korpus jest gwarancją bezpiecznego osadzenia opasek ściernych.

D [mm]	T [mm]	S [mm]	L [mm]	Maks. obr./min		Nr artykułu	Nazwa	Cena/sztuka PLN
8	85	6	40	20 000	5	42152100	PCT KEL 0585/6	-
13	85	6	40	15 000	5	42152110	PCT KEL 1185/6	-
18	85	6	40	13 000	5	42152120	PCT KEL 1685/6	-
23	85	6	30	12 000	5	42152130	PCT KEL 2185/6	-

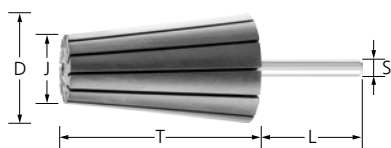

Korpus nośny opasek ściernych GK

Korpusy nośne opasek ściernych POLICAP w kształcie stożkowym.

Cechy produktu:

- Rozszerzający się podczas pracy korpus jest gwarancją bezpiecznego osadzenia opasek ściernych.

- Łatwa wymiana narzędzia.

D [mm]	J [mm]	T [mm]	S [mm]	L [mm]	Twardość [Shore A]	Maks. obr./min	Minimalne obroty [obr./min]		Nr artykułu	Nazwa	Cena/sztuka PLN
20	14	63	6	40	65-70	26 000	19 000	5	42119500	GK 201463/6	-
36	22	60	6	40	65-70	15 900	10 000	5	42122000	GK 362260/6	-



Szybka droga do optymalnego narzędzia

			Materiały ścierna ▶			
Grupa materiałów ▼			Korund A	Korund cyrkonowy Z-COOL	Ziarno ceramiczne CO-COOL	Węgiel krzemowy SiC-COOL
Stal, staliwo	Stale niehartowane, nieulepszone	Stale konstrukcyjne, stale węglowe, stale narzędziowe, stale niestopowe, staliwo	●	○	○	
	Stale hartowane, ulepszone	Stale narzędziowe, stale ulepszone, stale stopowe, staliwo	○	●	●	
Stal szlachetna (INOX)	Stale nierdzewne i kwasoodporne	Stale szlachetne austenityczne i ferrytyczne		●	●	
Metale nieżelazne	Miękkie metale nieżelazne, metale kolorowe	Miękkie stopy aluminium	○			●
		Mosiądz, miedź, cynk	●	○	○	
	Twarde metale nieżelazne	Twarde stopy aluminium	○			●
		Brąz, tytan		○	○	●
Materiały żaroodporne	Stopy niklu i kobaltu		○	●		
Żeliwo	Żeliwo szare, żeliwo białe	Żeliwo z grafitem pasemkowym EN-GJL (GG), grafitem kulkowym / żeliwem sferoidalnym EN-GJS (GGG), białe żeliwo ciągliwe EN-GJMW (GTW), czarne żeliwo ciągliwe EN-GJMB (GTS)	●	○	●	
Tworzywa sztuczne, inne materiały		Tworzywa sztuczne wzmacniane włóknem, tworzywa termoplastyczne, drewno, płyty wiórowe, lakier	○			●

● = bardzo dobra ○ = dobra

Wskazówki dotyczące bezpieczeństwa

- Ze względów bezpieczeństwa nie wolno przekraczać maksymalnej dopuszczalnej liczby obrotów.
- Jeśli podana liczba obrotów zostanie przekroczona, należy zmniejszyć siłę docisku narzędzia.
- Bezpieczeństwo jest zagwarantowane tylko wtedy, gdy długość mocowania wynosi co najmniej 15 mm i nie jest przekroczona podana maksymalna prędkość obrotowa dla otwartych długości trzpienia.



Nosić okulary ochronne!



Stosować naszniki do ochrony słuchu!



Należy stosować rękawice ochronne!



Stosować maskę przeciwpyłową!



Przestrzegać wskazówek dot. bezpieczeństwa!

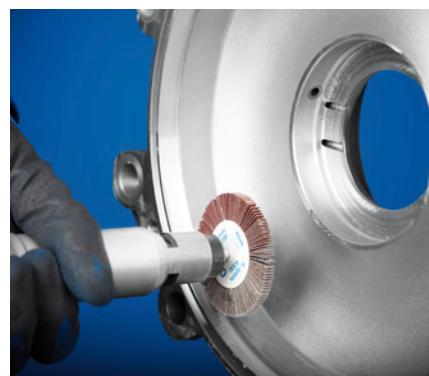

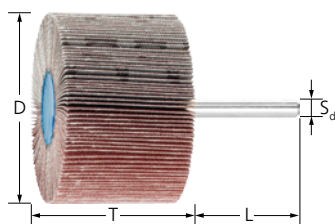

Wykonanie Korund A

Lamele z materiału ściernego na podłożu są ułożone promieniście wokół osi (kształt wachlarzowy). Do uniwersalnych prac szlifierskich od szlif z grubego po szlif precyzyjny.



Cechy produktu:

- Optymalne dopasowanie do konturów obrabianego przedmiotu dzięki dużej elastyczności.
- Materiał nośny zużywa się równomiernie, dzięki czemu stale odślawiają się ostre ziarna.
- Dzięki specjalnemu ułożeniu ziarna można pracować czołem narzędzia w ciasnych narożnikach i na krawędziach.

D [mm]	T [mm]	Materiały ściernie	Wielkość ziarna	Zalec. obr./min	Maks. obr./min		Nr artykułu	Nazwa	Cena/sztuka PLN
Średnica trzonka 3 x 40 mm [S_d x L]									
10	10	A	60	38 000	75 000	10	44400002	F 1010/3 A 60	-
			80	38 000	75 000	10	44400003	F 1010/3 A 80	-
			120	38 000	75 000	10	44400004	F 1010/3 A 120	-
			150	38 000	75 000	10	44400005	F 1010/3 A 150	-
			180	38 000	75 000	10	44400006	F 1010/3 A 180	-
			320	38 000	75 000	10	44400008	F 1010/3 A 320	-
	15	A	60	38 000	75 000	10	44400012	F 1015/3 A 60	-
			80	38 000	75 000	10	44400013	F 1015/3 A 80	-
			120	38 000	75 000	10	44400014	F 1015/3 A 120	-
			150	38 000	75 000	10	44400015	F 1015/3 A 150	-
			180	38 000	75 000	10	44400016	F 1015/3 A 180	-
			320	38 000	75 000	10	44400018	F 1015/3 A 320	-
15	5	A	60	25 000	50 000	10	44400022	F 1505/3 A 60	-
			80	25 000	50 000	10	44400023	F 1505/3 A 80	-
			120	25 000	50 000	10	44400024	F 1505/3 A 120	-
			150	25 000	50 000	10	44400025	F 1505/3 A 150	-
			180	25 000	50 000	10	44400026	F 1505/3 A 180	-
			320	25 000	50 000	10	44400028	F 1505/3 A 320	-
	10	A	60	25 000	50 000	10	44400032	F 1510/3 A 60	-
			80	25 000	50 000	10	44400033	F 1510/3 A 80	-
			120	25 000	50 000	10	44400034	F 1510/3 A 120	-
			150	25 000	50 000	10	44400035	F 1510/3 A 150	-
			180	25 000	50 000	10	44400036	F 1510/3 A 180	-
			320	25 000	50 000	10	44400038	F 1510/3 A 320	-
	15	A	60	25 000	50 000	10	44400042	F 1515/3 A 60	-
			80	25 000	50 000	10	44400043	F 1515/3 A 80	-
			120	25 000	50 000	10	44400044	F 1515/3 A 120	-
			150	25 000	50 000	10	44400045	F 1515/3 A 150	-
			180	25 000	50 000	10	44400046	F 1515/3 A 180	-
			320	25 000	50 000	10	44400048	F 1515/3 A 320	-
20	10	A	80	19 000	38 100	10	47801206	F 2010/3 A 80	-
			120	19 000	38 100	10	44400123	F 2010/3 A 120	-
			150	19 000	38 100	10	44400153	F 2010/3 A 150	-
			180	19 000	38 100	10	44400183	F 2010/3 A 180	-
			240	19 000	38 100	10	47801527	F 2010/3 A 240	-
			320	19 000	38 100	10	47801528	F 2010/3 A 320	-
30	5	A	60	12 000	25 400	10	44401063	F 3005/3 A 60	-
			80	12 000	25 400	10	44401083	F 3005/3 A 80	-
			120	12 000	25 400	10	44401123	F 3005/3 A 120	-

Więcej na następnej stronie



D [mm]	T [mm]	Materiały ściernie	Wielkość ziarna	Zalec. obr./min	Maks. obr./min		Nr artykułu	Nazwa	Cena/sztuka PLN			
30	5	A	150	12 000	25 400	10	44401153	F 3005/3 A 150	-			
			180	12 000	25 400	10	44401183	F 3005/3 A 180	-			
			240	12 000	25 400	10	44401243	F 3005/3 A 240	-			
			320	12 000	25 400	10	44401323	F 3005/3 A 320	-			
	10	A	60	12 000	25 400	10	44402063	F 3010/3 A 60	-			
			80	12 000	25 400	10	44402083	F 3010/3 A 80	-			
			120	12 000	25 400	10	44402123	F 3010/3 A 120	-			
			150	12 000	25 400	10	44402153	F 3010/3 A 150	-			
			180	12 000	25 400	10	44402183	F 3010/3 A 180	-			
			240	12 000	25 400	10	44402243	F 3010/3 A 240	-			
			320	12 000	25 400	10	44402323	F 3010/3 A 320	-			
			Średnica trzonka 6 x 40 mm [S_d x L]									
			20	10	A	60	19 000	38 100	10	47801067	F 2010/6 A 60	-
						80	19 000	38 100	10	44400086	F 2010/6 A 80	-
120	19 000	38 100				10	44400126	F 2010/6 A 120	-			
150	19 000	38 100				10	44400156	F 2010/6 A 150	-			
180	19 000	38 100				10	44400186	F 2010/6 A 180	-			
25	10	A	80	15 000	30 500	10	44405086	F 2510/6 A 80	-			
			120	15 000	30 500	10	44405126	F 2510/6 A 120	-			
			180	15 000	30 500	10	44405186	F 2510/6 A 180	-			
	15	A	40	15 000	30 500	10	47801544	F 2515/6 A 40	-			
			80	15 000	30 500	10	44406086	F 2515/6 A 80	-			
			120	15 000	30 500	10	44406126	F 2515/6 A 120	-			
			150	15 000	30 500	10	44406156	F 2515/6 A 150	-			
			180	15 000	30 500	10	44406186	F 2515/6 A 180	-			
	20	A	80	15 000	30 500	10	44415086	F 2520/6 A 80	-			
			120	15 000	30 500	10	44415126	F 2520/6 A 120	-			
			180	15 000	30 500	10	44415186	F 2520/6 A 180	-			
	25	A	60	15 000	30 500	10	47801818	F 2525/6 A 60	-			
			80	15 000	30 500	10	44410086	F 2525/6 A 80	-			
			120	15 000	30 500	10	44410126	F 2525/6 A 120	-			
			150	15 000	30 500	10	44410156	F 2525/6 A 150	-			
180			15 000	30 500	10	44410186	F 2525/6 A 180	-				
30	3	A	80	12 000	25 400	10	44416086	F 3003/6 A 80	-			
			120	12 000	25 400	10	44416126	F 3003/6 A 120	-			
			150	12 000	25 400	10	44416156	F 3003/6 A 150	-			
			180	12 000	25 400	10	44416186	F 3003/6 A 180	-			
			240	12 000	25 400	10	44416246	F 3003/6 A 240	-			
			320	12 000	25 400	10	44416326	F 3003/6 A 320	-			
	5	A	60	12 000	25 400	10	44401066	F 3005/6 A 60	-			
			80	12 000	25 400	10	44401086	F 3005/6 A 80	-			
			120	12 000	25 400	10	44401126	F 3005/6 A 120	-			
			150	12 000	25 400	10	44401156	F 3005/6 A 150	-			
			180	12 000	25 400	10	44401186	F 3005/6 A 180	-			
			240	12 000	25 400	10	44401246	F 3005/6 A 240	-			
			320	12 000	25 400	10	44401326	F 3005/6 A 320	-			
	10	A	60	12 000	25 400	10	44402066	F 3010/6 A 60	-			
			80	12 000	25 400	10	44402086	F 3010/6 A 80	-			
			120	12 000	25 400	10	44402126	F 3010/6 A 120	-			
			150	12 000	25 400	10	44402156	F 3010/6 A 150	-			
			180	12 000	25 400	10	44402186	F 3010/6 A 180	-			
			240	12 000	25 400	10	44402246	F 3010/6 A 240	-			
			320	12 000	25 400	10	44402326	F 3010/6 A 320	-			

Więcej na następnej stronie

D [mm]	T [mm]	Materiały ściernie	Wielkość ziarna	Zalec. obr./min	Maks. obr./min		Nr artykułu	Nazwa	Cena/sztuka PLN	
30	10	A	400	12 000	25 400	10	44402406	F 3010/6 A 400	-	
			40	12 000	25 400	10	47801545	F 3015/6 A 40	-	
			60	12 000	25 400	10	44409066	F 3015/6 A 60	-	
			80	12 000	25 400	10	44409086	F 3015/6 A 80	-	
			120	12 000	25 400	10	44409126	F 3015/6 A 120	-	
			150	12 000	25 400	10	44409156	F 3015/6 A 150	-	
			180	12 000	25 400	10	44409186	F 3015/6 A 180	-	
			240	12 000	25 400	10	44409246	F 3015/6 A 240	-	
			320	12 000	25 400	10	44409326	F 3015/6 A 320	-	
	20	A	40	12 000	25 400	10	47802247	F 3020/6 A 40	-	
			60	12 000	25 400	10	47802248	F 3020/6 A 60	-	
			150	12 000	25 400	10	47802249	F 3020/6 A 150	-	
			180	12 000	25 400	10	47802250	F 3020/6 A 180	-	
			240	12 000	25 400	10	47802251	F 3020/6 A 240	-	
			320	12 000	25 400	10	47802252	F 3020/6 A 320	-	
	30	A	60	12 000	25 400	10	44411066	F 3030/6 A 60	-	
			80	12 000	25 400	10	44411086	F 3030/6 A 80	-	
			120	12 000	25 400	10	44411126	F 3030/6 A 120	-	
			150	12 000	25 400	10	44411156	F 3030/6 A 150	-	
			180	12 000	25 400	10	44411186	F 3030/6 A 180	-	
			240	12 000	25 400	10	44411246	F 3030/6 A 240	-	
			320	12 000	25 400	10	44411326	F 3030/6 A 320	-	
	40	10	A	60	9 600	19 100	10	44403066	F 4010/6 A 60	-
				80	9 600	19 100	10	44403086	F 4010/6 A 80	-
				120	9 600	19 100	10	44403126	F 4010/6 A 120	-
				150	9 600	19 100	10	44403156	F 4010/6 A 150	-
				180	9 600	19 100	10	44403186	F 4010/6 A 180	-
				240	9 600	19 100	10	44403246	F 4010/6 A 240	-
320				9 600	19 100	10	44403326	F 4010/6 A 320	-	
15		A	40	9 600	19 100	10	47801215	F 4015/6 A 40	-	
			60	9 600	19 100	10	44404066	F 4015/6 A 60	-	
			80	9 600	19 100	10	44404086	F 4015/6 A 80	-	
			120	9 600	19 100	10	44404126	F 4015/6 A 120	-	
			150	9 600	19 100	10	44404156	F 4015/6 A 150	-	
			180	9 600	19 100	10	44404186	F 4015/6 A 180	-	
			240	9 600	19 100	10	44404246	F 4015/6 A 240	-	
			320	9 600	19 100	10	44404326	F 4015/6 A 320	-	
20		A	40	9 600	19 100	10	44408046	F 4020/6 A 40	-	
			60	9 600	19 100	10	44408066	F 4020/6 A 60	-	
			80	9 600	19 100	10	44408086	F 4020/6 A 80	-	
			120	9 600	19 100	10	44408126	F 4020/6 A 120	-	
			150	9 600	19 100	10	44408156	F 4020/6 A 150	-	
			180	9 600	19 100	10	44408186	F 4020/6 A 180	-	
			240	9 600	19 100	10	44408246	F 4020/6 A 240	-	
			320	9 600	19 100	10	44408326	F 4020/6 A 320	-	
50		5	A	60	7 000	15 200	10	44418066	F 5005/6 A 60	-
				80	7 000	15 200	10	44418086	F 5005/6 A 80	-
				120	7 000	15 200	10	44418126	F 5005/6 A 120	-
				150	7 000	15 200	10	44418156	F 5005/6 A 150	-
				180	7 000	15 200	10	44418186	F 5005/6 A 180	-
	240			7 000	15 200	10	44418246	F 5005/6 A 240	-	
	320			7 000	15 200	10	44418326	F 5005/6 A 320	-	
	10			A	60	7 000	15 200	10	44505066	F 5010/6 A 60
		80	7 000		15 200	10	44505086	F 5010/6 A 80	-	
		120	7 000		15 200	10	44505126	F 5010/6 A 120	-	
		150	7 000		15 200	10	44505156	F 5010/6 A 150	-	

Więcej na następnej stronie



Wachlarzowe narzędzia ściernie

Ściernice wachlarzowe F



D [mm]	T [mm]	Materiały ściernie	Wielkość ziarna	Zalec. obr./min	Maks. obr./min		Nr artykułu	Nazwa	Cena/sztuka PLN	
50	10	A	180	7 000	15 200	10	44505186	F 5010/6 A 180	-	
			240	7 000	15 200	10	44505246	F 5010/6 A 240	-	
			320	7 000	15 200	10	44505326	F 5010/6 A 320	-	
	15	A	40	7 000	15 200	10	47801221	F 5015/6 A 40	-	
			60	7 000	15 200	10	44506066	F 5015/6 A 60	-	
			80	7 000	15 200	10	44506086	F 5015/6 A 80	-	
			120	7 000	15 200	10	44506126	F 5015/6 A 120	-	
			150	7 000	15 200	10	44506156	F 5015/6 A 150	-	
			180	7 000	15 200	10	44506186	F 5015/6 A 180	-	
			240	7 000	15 200	10	44506246	F 5015/6 A 240	-	
			320	7 000	15 200	10	44506326	F 5015/6 A 320	-	
			20	A	40	7 000	15 200	10	47801224	F 5020/6 A 40
	60	7 000			15 200	10	44504066	F 5020/6 A 60	-	
	80	7 000			15 200	10	44504086	F 5020/6 A 80	-	
	120	7 000			15 200	10	44504126	F 5020/6 A 120	-	
	150	7 000			15 200	10	44504156	F 5020/6 A 150	-	
	180	7 000			15 200	10	44504186	F 5020/6 A 180	-	
	320	7 000			15 200	10	44504326	F 5020/6 A 320	-	
	30	A	40	7 000	15 200	10	44411546	F 5030/6 A 40	-	
			60	7 000	15 200	10	44503066	F 5030/6 A 60	-	
			80	7 000	15 200	10	44503086	F 5030/6 A 80	-	
			120	7 000	15 200	10	44503126	F 5030/6 A 120	-	
			150	7 000	15 200	10	44503156	F 5030/6 A 150	-	
			180	7 000	15 200	10	44503186	F 5030/6 A 180	-	
			240	7 000	15 200	10	44503246	F 5030/6 A 240	-	
			320	7 000	15 200	10	44503326	F 5030/6 A 320	-	
	60	5	A	60	6 300	12 700	10	44419066	F 6005/6 A 60	-
				80	6 300	12 700	10	44419086	F 6005/6 A 80	-
120				6 300	12 700	10	44419126	F 6005/6 A 120	-	
150				6 300	12 700	10	44419156	F 6005/6 A 150	-	
180				6 300	12 700	10	44419186	F 6005/6 A 180	-	
240				6 300	12 700	10	44419246	F 6005/6 A 240	-	
320				6 300	12 700	10	44419326	F 6005/6 A 320	-	
15		A	60	6 300	12 700	10	44507066	F 6015/6 A 60	-	
			80	6 300	12 700	10	44507086	F 6015/6 A 80	-	
			120	6 300	12 700	10	44507126	F 6015/6 A 120	-	
			150	6 300	12 700	10	44507156	F 6015/6 A 150	-	
			240	6 300	12 700	10	44507246	F 6015/6 A 240	-	
			320	6 300	12 700	10	44507326	F 6015/6 A 320	-	
20		A	40	6 300	12 700	10	47801077	F 6020/6 A 40	-	
			60	6 300	12 700	10	44508066	F 6020/6 A 60	-	
			80	6 300	12 700	10	44508086	F 6020/6 A 80	-	
			120	6 300	12 700	10	44508126	F 6020/6 A 120	-	
			150	6 300	12 700	10	44508156	F 6020/6 A 150	-	
			240	6 300	12 700	10	44508246	F 6020/6 A 240	-	
			320	6 300	12 700	10	44508326	F 6020/6 A 320	-	
30		A	40	6 300	12 700	10	44509046	F 6030/6 A 40	-	
			60	6 300	12 700	10	44509066	F 6030/6 A 60	-	
			80	6 300	12 700	10	44509086	F 6030/6 A 80	-	
			120	6 300	12 700	10	44509126	F 6030/6 A 120	-	
			150	6 300	12 700	10	44509156	F 6030/6 A 150	-	
			180	6 300	12 700	10	44509186	F 6030/6 A 180	-	
			240	6 300	12 700	10	44509246	F 6030/6 A 240	-	
			320	6 300	12 700	10	44509326	F 6030/6 A 320	-	

Więcej na następnej stronie

D [mm]	T [mm]	Materiały ściernie	Wielkość ziarna	Zalec. obr./min	Maks. obr./min		Nr artykułu	Nazwa	Cena/sztuka PLN	
60	30	A	400	6 300	12 700	10	44509406	F 6030/6 A 400	-	
			40	6 300	12 700	10	47801233	F 6040/6 A 40	-	
	40	A	60	6 300	12 700	10	44510066	F 6040/6 A 60	-	
			80	6 300	12 700	10	44510086	F 6040/6 A 80	-	
			120	6 300	12 700	10	44510126	F 6040/6 A 120	-	
			150	6 300	12 700	10	44510156	F 6040/6 A 150	-	
			240	6 300	12 700	10	44510246	F 6040/6 A 240	-	
			320	6 300	12 700	10	44510326	F 6040/6 A 320	-	
	50	A	40	6 300	12 700	10	44511046	F 6050/6 A 40	-	
			60	6 300	12 700	10	44511066	F 6050/6 A 60	-	
			80	6 300	12 700	10	44511086	F 6050/6 A 80	-	
			120	6 300	12 700	10	44511126	F 6050/6 A 120	-	
			150	6 300	12 700	10	44511156	F 6050/6 A 150	-	
			240	6 300	12 700	10	44511246	F 6050/6 A 240	-	
	80	5	A	60	4 800	9 500	10	47801807	F 8005/6 A 60	-
				80	4 800	9 500	10	47801514	F 8005/6 A 80	-
				120	4 800	9 500	10	47801624	F 8005/6 A 120	-
				150	4 800	9 500	10	47801562	F 8005/6 A 150	-
180				4 800	9 500	10	47802769	F 8005/6 A 180	-	
240				4 800	9 500	10	44480240	F 8005/6 A 240	-	
320				4 800	9 500	10	44480320	F 8005/6 A 320	-	
10		A	60	4 800	9 500	10	47801575	F 8010/6 A 60	-	
			80	4 800	9 500	10	47801110	F 8010/6 A 80	-	
			120	4 800	9 500	10	47801576	F 8010/6 A 120	-	
			150	4 800	9 500	10	47802867	F 8010/6 A 150	-	
			180	4 800	9 500	10	47802868	F 8010/6 A 180	-	
			240	4 800	9 500	10	47802869	F 8010/6 A 240	-	
			320	4 800	9 500	10	47802857	F 8010/6 A 320	-	
15		A	40	4 800	9 500	10	47801548	F 8015/6 A 40	-	
			60	4 800	9 500	10	44512066	F 8015/6 A 60	-	
			80	4 800	9 500	10	44512086	F 8015/6 A 80	-	
			120	4 800	9 500	10	44512126	F 8015/6 A 120	-	
			150	4 800	9 500	10	44512156	F 8015/6 A 150	-	
20		A	40	4 800	9 500	10	44513046	F 8020/6 A 40	-	
			60	4 800	9 500	10	44513066	F 8020/6 A 60	-	
			80	4 800	9 500	10	44513086	F 8020/6 A 80	-	
			120	4 800	9 500	10	44513126	F 8020/6 A 120	-	
			150	4 800	9 500	10	44513156	F 8020/6 A 150	-	
30		A	40	4 800	9 500	10	44514046	F 8030/6 A 40	-	
			60	4 800	9 500	10	44514066	F 8030/6 A 60	-	
			80	4 800	9 500	10	44514086	F 8030/6 A 80	-	
			120	4 800	9 500	10	44514126	F 8030/6 A 120	-	
			150	4 800	9 500	10	44514156	F 8030/6 A 150	-	
			240	4 800	9 500	10	44514246	F 8030/6 A 240	-	
			320	4 800	9 500	10	44514326	F 8030/6 A 320	-	
40		A	60	4 800	9 500	10	44515066	F 8040/6 A 60	-	
			80	4 800	9 500	10	44515086	F 8040/6 A 80	-	
			120	4 800	9 500	10	44515126	F 8040/6 A 120	-	
			150	4 800	9 500	10	44515156	F 8040/6 A 150	-	
			240	4 800	9 500	10	44515246	F 8040/6 A 240	-	
50		A	40	4 800	9 500	10	44516046	F 8050/6 A 40	-	
			60	4 800	9 500	10	44516066	F 8050/6 A 60	-	
			80	4 800	9 500	10	44516086	F 8050/6 A 80	-	
			120	4 800	9 500	10	44516126	F 8050/6 A 120	-	

Więcej na następnej stronie



D [mm]	T [mm]	Materiały ściernie	Wielkość ziarna	Zalec. obr./min	Maks. obr./min		Nr artykułu	Nazwa	Cena/sztuka PLN
80	50	A	150	4 800	9 500	10	44516156	F 8050/6 A 150	-
			240	4 800	9 500	10	44516246	F 8050/6 A 240	-
			320	4 800	9 500	10	44516326	F 8050/6 A 320	-

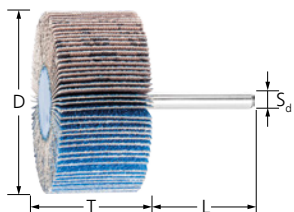

Wykonanie Korund cyrkonowy Z-COOL

Lamele z materiału ściernego na podłożu są ułożone promieniście wokół osi (kształt wachlarzowy). Do zgrubnych zadań obróbkowych przy wysokiej wydajności szlifowania. Dodatki aktywujące szlifowanie powodują wyraźnie lepsze zdzieranie materiału, zapobiegają zapychaniu się narzędzia i umożliwiają chłodniejszy szlif.

Cechy produktu:

- Optymalne dopasowanie do konturów obrabianego przedmiotu dzięki dużej elastyczności.
- Materiał nośny zużywa się równomiernie, dzięki czemu stale odsłaniają się ostre ziarna.
- Dzięki specjalnemu ułożeniu ziarna można pracować czołem narzędzia w ciasnych narożnikach i na krawędziach.

D [mm]	T [mm]	Materiały ściernie	Wielkość ziarna	Zalec. obr./min	Maks. obr./min		Nr artykułu	Nazwa	Cena/sztuka PLN
Średnica trzonka 6 x 40 mm [S_d x L]									
30	20	Z-COOL	60	12 000	25 400	10	44412066	F 3020/6 Z-COOL 60	-
			80	12 000	25 400	10	44412086	F 3020/6 Z-COOL 80	-
40	20	Z-COOL	60	9 600	19 100	10	44414066	F 4020/6 Z-COOL 60	-
			80	9 600	19 100	10	44414086	F 4020/6 Z-COOL 80	-
50	20	Z-COOL	60	7 000	15 200	10	44531066	F 5020/6 Z-COOL 60	-
			80	7 000	15 200	10	44531086	F 5020/6 Z-COOL 80	-
60	30	Z-COOL	60	6 300	12 700	10	44533066	F 6030/6 Z-COOL 60	-
			80	6 300	12 700	10	44533086	F 6030/6 Z-COOL 80	-
80	50	Z-COOL	60	4 800	9 500	10	44535066	F 8050/6 Z-COOL 60	-
			80	4 800	9 500	10	44535086	F 8050/6 Z-COOL 80	-

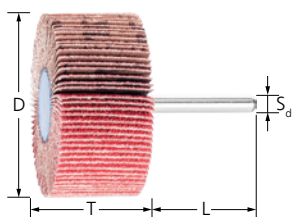

Wykonanie ziarno ceramiczne CO-COOL

Lamele z materiału ściernego na podłożu są ułożone promieniście wokół osi (kształt wachlarzowy). Stała wydajność pracy i agresywne szlifowanie za sprawą samoostrzącego się ziarna ceramicznego. Dodatki aktywne zwiększają wydajność zdzierania, przeciwdziałają zapychaniu się i umożliwiają chłodniejszy szlif.

Cechy produktu:

- Optymalne dopasowanie do konturów obrabianego przedmiotu dzięki dużej elastyczności.
- Materiał nośny zużywa się równomiernie, dzięki czemu stale odsłaniają się ostre ziarna.
- Dzięki specjalnemu ułożeniu ziarna można pracować czołem narzędzia w ciasnych narożnikach i na krawędziach.

D [mm]	T [mm]	Materiały ściernie	Wielkość ziarna	Zalec. obr./min	Maks. obr./min		Nr artykułu	Nazwa	Cena/sztuka PLN
Średnica trzonka 6 x 40 mm [S_d x L]									
20	10	CO-COOL	60	19 000	38 100	10	47802871	F 2010/6 CO-COOL 60	-
			80	19 000	38 100	10	47802716	F 2010/6 CO-COOL 80	-
			120	19 000	38 100	10	47802717	F 2010/6 CO-COOL 120	-
30	10	CO-COOL	40	12 000	25 400	10	44402054	F 3010/6 CO-COOL 40	-
			60	12 000	25 400	10	44402074	F 3010/6 CO-COOL 60	-
			80	12 000	25 400	10	44402094	F 3010/6 CO-COOL 80	-
			120	12 000	25 400	10	44402134	F 3010/6 CO-COOL 120	-
	15	CO-COOL	40	12 000	25 400	10	44409054	F 3015/6 CO-COOL 40	-
			60	12 000	25 400	10	44409074	F 3015/6 CO-COOL 60	-

Więcej na następnej stronie



D [mm]	T [mm]	Materiały ściernie	Wielkość ziarna	Zalec. obr./min	Maks. obr./min		Nr artykułu	Nazwa	Cena/sztuka PLN
30	15	CO-COOL	80	12 000	25 400	10	44409094	F 3015/6 CO-COOL 80	-
			120	12 000	25 400	10	44409134	F 3015/6 CO-COOL 120	-
	20	CO-COOL	40	12 000	25 400	10	47802244	F 3020/6 CO-COOL 40	-
			60	12 000	25 400	10	47802245	F 3020/6 CO-COOL 60	-
			80	12 000	25 400	10	47802246	F 3020/6 CO-COOL 80	-
			120	12 000	25 400	10	47802773	F 3020/6 CO-COOL 120	-
40	20	CO-COOL	40	9 600	19 100	10	44408054	F 4020/6 CO-COOL 40	-
			60	9 600	19 100	10	44408074	F 4020/6 CO-COOL 60	-
			80	9 600	19 100	10	44408094	F 4020/6 CO-COOL 80	-
			120	9 600	19 100	10	44408134	F 4020/6 CO-COOL 120	-
50	30	CO-COOL	40	7 000	15 200	10	44411554	F 5030/6 CO-COOL 40	-
			60	7 000	15 200	10	44411574	F 5030/6 CO-COOL 60	-
			80	7 000	15 200	10	44411594	F 5030/6 CO-COOL 80	-
			120	7 000	15 200	10	44411634	F 5030/6 CO-COOL 120	-
60	15	CO-COOL	40	6 300	12 700	10	47802872	F 6015/6 CO-COOL 40	-
			60	6 300	12 700	10	47802873	F 6015/6 CO-COOL 60	-
			80	6 300	12 700	10	47802800	F 6015/6 CO-COOL 80	-
			120	6 300	12 700	10	47802874	F 6015/6 CO-COOL 120	-
	30	CO-COOL	40	6 300	12 700	10	44411754	F 6030/6 CO-COOL 40	-
			60	6 300	12 700	10	44411774	F 6030/6 CO-COOL 60	-
			80	6 300	12 700	10	44411794	F 6030/6 CO-COOL 80	-
			120	6 300	12 700	10	44411834	F 6030/6 CO-COOL 120	-

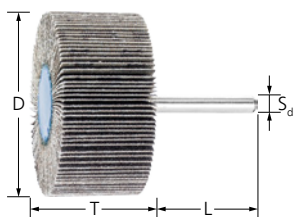

Wykonanie węglak krzemu SiC

Lamele z materiału ściernego na podłożu są ułożone promieniście wokół osi (kształt wachlarzowy). Do uniwersalnych prac szlifierskich. Szczególnie zaleca się użycie na stopach tytanu. Idealne do obróbki elementów w przemyśle lotniczym, gdzie przy obróbce dozwolone są jedynie narzędzia z węglikiem krzemu.



Cechy produktu:

- Optymalne dopasowanie do konturów obrabianego przedmiotu dzięki dużej elastyczności.
- Materiał nośny zużywa się równomiernie, dzięki czemu stale odsłaniają się ostre ziarna.
- Dzięki specjalnemu ułożeniu ziarna można pracować czołem narzędzia w ciasnych narożnikach i na krawędziach.

D [mm]	T [mm]	Materiały ściernie	Wielkość ziarna	Zalec. obr./min	Maks. obr./min		Nr artykułu	Nazwa	Cena/sztuka PLN
Średnica trzonka 6 x 40 mm [S_d x L]									
20	10	SiC	60	19 000	38 100	10	44400060	F 2010/6 SiC 60	-
			80	19 000	38 100	10	44400080	F 2010/6 SiC 80	-
			120	19 000	38 100	10	44400120	F 2010/6 SiC 120	-
			150	19 000	38 100	10	44400150	F 2010/6 SiC 150	-
30	10	SiC	60	12 000	25 400	10	44407066	F 3010/6 SiC 60	-
			80	12 000	25 400	10	44407086	F 3010/6 SiC 80	-
			120	12 000	25 400	10	44407126	F 3010/6 SiC 120	-
			150	12 000	25 400	10	44407156	F 3010/6 SiC 150	-
	15	SiC	60	12 000	25 400	10	44415060	F 3015/6 SiC 60	-
			80	12 000	25 400	10	44415080	F 3015/6 SiC 80	-
			120	12 000	25 400	10	44415120	F 3015/6 SiC 120	-
			150	12 000	25 400	10	44415150	F 3015/6 SiC 150	-

Więcej na następnej stronie



Wachlarzowe narzędzia ściernie

Ściernice wachlarzowe F



D [mm]	T [mm]	Materiały ściernie	Wielkość ziarna	Zalec. obr./min	Maks. obr./min		Nr artykułu	Nazwa	Cena/sztuka PLN
30	20	SiC	60	12 000	25 400	10	44420060	F 3020/6 SiC 60	-
			80	12 000	25 400	10	44420080	F 3020/6 SiC 80	-
			120	12 000	25 400	10	44420120	F 3020/6 SiC 120	-
			150	12 000	25 400	10	44420150	F 3020/6 SiC 150	-
40	20	SiC	60	9 600	19 100	10	44440060	F 4020/6 SiC 60	-
			80	9 600	19 100	10	44440080	F 4020/6 SiC 80	-
			120	9 600	19 100	10	44440120	F 4020/6 SiC 120	-
			150	9 600	19 100	10	44440150	F 4020/6 SiC 150	-
50	30	SiC	60	7 000	15 200	10	44450060	F 5030/6 SiC 60	-
			80	7 000	15 200	10	44450080	F 5030/6 SiC 80	-
			120	7 000	15 200	10	44450120	F 5030/6 SiC 120	-
			150	7 000	15 200	10	44450150	F 5030/6 SiC 150	-
60	15	SiC	60	6 300	12 700	10	44460060	F 6015/6 SiC 60	-
			80	6 300	12 700	10	44460080	F 6015/6 SiC 80	-
			120	6 300	12 700	10	44460120	F 6015/6 SiC 120	-
			150	6 300	12 700	10	44460150	F 6015/6 SiC 150	-
	30	SiC	60	6 300	12 700	10	44521066	F 6030/6 SiC 60	-
			80	6 300	12 700	10	44521086	F 6030/6 SiC 80	-
			120	6 300	12 700	10	44521126	F 6030/6 SiC 120	-
			150	6 300	12 700	10	44521156	F 6030/6 SiC 150	-

Zestaw ściernic wachlarzowych



FSO

Zestaw zawiera najczęściej używane ściernice wachlarzowe w wykonaniu korundowym A, o ϕ trzpienia 6 mm.

Zawartość:

Pięć ściernic wachlarzowych o średnicy trzpienia 6 mm każda o wymiarach 40 × 15 mm (ziarnistość 80 i 120), 50 × 15 mm (ziarnistość 60 i 80), 60 × 30 mm (ziarnistość 60), 60 × 40 mm (ziarnistość 80 i 150) i 80 × 30 mm (ziarnistość 60).

Cechy produktu:

- Poznanie i testowanie produktów z naszego bogatego programu.
- Najczęściej stosowane warianty.
- Karton ekspozycyjny.

L [mm]	B [mm]	H [mm]		Nr artykułu	Nazwa	Cena/sztuka PLN
240	145	240	1	44590001	FSO 5400	-



Wykonanie Korund A

Lamele z materiału ściernego na podłożu są ułożone promieniście wokół osi (kształt wachlarzowy). Odpowiednie do szlifu precyzyjnego.

Cechy produktu:

- Tworzy jednorodne powierzchnie nawet w małych otworach.
- Optymalne dopasowanie do konturów obrabianego przedmiotu dzięki dużej elastyczności.
- Materiał nośny zużywa się równomiernie, dzięki czemu stale odsłaniają się ostre ziarna.

D [mm]	T [mm]	Materiały ściernie	Wielkość ziarna	Zalec. obr./min	Maks. obr./min		Nr artykułu	Nazwa	Cena/sztuka PLN
15	20	A	120	25 400	31 800	10	44403250	BP 1520/6-60 6x2 A 120	-
			150	25 400	31 800	10	44403251	BP 1520/6-60 6x2 A 150	-
20	20	A	120	19 100	23 800	10	44403252	BP 2020/6-60 6x2 A 120	-
			150	19 100	23 800	10	44403253	BP 2020/6-60 6x2 A 150	-
25	20	A	120	15 000	19 100	10	44403254	BP 2520/6-60 6x2 A 120	-
			150	15 000	19 100	10	44403255	BP 2520/6-60 6x2 A 150	-
30	20	A	120	12 700	15 900	10	44403256	BP 3020/6-60 6x2 A 120	-
			150	12 700	15 900	10	44403257	BP 3020/6-60 6x2 A 150	-



Ściernice wachlarzowe FR

Wskazówki dotyczące bezpieczeństwa

- Ściernic wachlarzowych z otworem używa się najczęściej z odpowiednimi kołnierzami mocującymi.
- Maksymalnie dopuszczona prędkość obrotowa wynosi:
ściernice wachlarzowe = 50 m/s
ściernice wachlarzowe na szlifierkach kątowych = 80 m/s
wałce szlifierskie = 32 m/s.
- Jeśli podana liczba obrotów zostanie przekroczona, należy zmniejszyć siłę docisku narzędzia.
- Ze względów bezpieczeństwa nie wolno przekraczać maksymalnej dopuszczalnej liczby obrotów.



Nosić okulary ochronne!



Stosować nauszники do ochrony słuchu!



Należy stosować rękawice ochronne!



Stosować maskę przeciwpyłową!



Przestrzegać wskazówek dot. bezpieczeństwa!

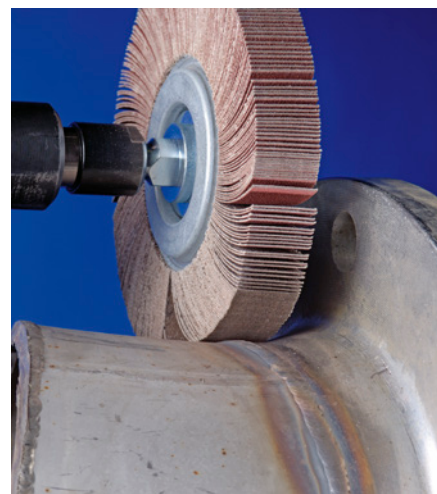

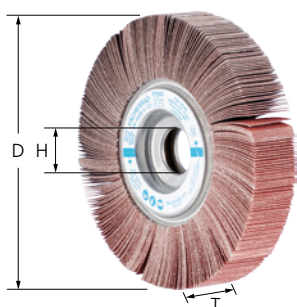

Wykonanie Korund A

Lamele z materiału ściernego na podłożu są ułożone promieniście wokół osi (kształt wachlarzowy). Do uniwersalnych prac szlifierskich od szlif zgrubnego po szlif precyzyjny.

Cechy produktu:

- Optymalne dopasowanie do konturów dzięki dużej elastyczności. Dzięki specjalnemu systemowi mocującemu można pracować czołem narzędzia w ciasnych narożnikach i na krawędziach.
- Materiał nośny zużywa się równomiernie, dzięki czemu stale odsłaniają się ostre ziarna.
- Odpowiednie trzpienie mocujące należy zamawiać oddzielnie.

D [mm]	T [mm]	H [mm]	Materiały ściernie	Wielkość ziarna	Zalec. obr./min	Maks. obr./min		Nr artykułu	Nazwa	Cena/sztuka PLN				
100	30	25,4	A	40	5 500	9 500	2	44710041	FR 10030/25,4 A 40	-				
				60	5 500	9 500	2	44710061	FR 10030/25,4 A 60	-				
				80	5 500	9 500	2	44710081	FR 10030/25,4 A 80	-				
				120	5 500	9 500	2	44710121	FR 10030/25,4 A 120	-				
	50	25,4	A	40	5 500	9 500	2	44712041	FR 10050/25,4 A 40	-				
				60	5 500	9 500	2	44712061	FR 10050/25,4 A 60	-				
				80	5 500	9 500	2	44712081	FR 10050/25,4 A 80	-				
				120	5 500	9 500	2	44712121	FR 10050/25,4 A 120	-				
	150	30	25,4	A	40	3 500	6 300	2	44724040	FR 15030/25,4 A 40	-			
					60	3 500	6 300	2	44724060	FR 15030/25,4 A 60	-			
					80	3 500	6 300	2	44724080	FR 15030/25,4 A 80	-			
					120	3 500	6 300	2	44724120	FR 15030/25,4 A 120	-			
150					3 500	6 300	2	44724150	FR 15030/25,4 A 150	-				
240					3 500	6 300	2	44726240	FR 15050/25,4 A 240	-				
50		25,4	A	40	3 500	6 300	2	44726040	FR 15050/25,4 A 40	-				
				60	3 500	6 300	2	44726060	FR 15050/25,4 A 60	-				
				80	3 500	6 300	2	44726080	FR 15050/25,4 A 80	-				
				120	3 500	6 300	2	44726120	FR 15050/25,4 A 120	-				
				150	3 500	6 300	2	44726150	FR 15050/25,4 A 150	-				
				240	3 500	6 300	2	44726240	FR 15050/25,4 A 240	-				
165	30	25,4	A	40	3 200	5 700	2	44732041	FR 16530/25,4 A 40 HD	-				
				60	3 200	5 700	2	44732061	FR 16530/25,4 A 60 HD	-				
				80	3 200	5 700	2	44732081	FR 16530/25,4 A 80 HD	-				
				120	3 200	5 700	2	44732121	FR 16530/25,4 A 120	-				
				150	3 200	5 700	2	44732151	FR 16530/25,4 A 150	-				
				240	3 200	5 700	2	44732241	FR 16530/25,4 A 240	-				
	50	25,4	A	40	3 200	5 700	2	44731041	FR 16550/25,4 A 40 HD	-				
				60	3 200	5 700	2	44731061	FR 16550/25,4 A 60 HD	-				
				80	3 200	5 700	2	44731081	FR 16550/25,4 A 80 HD	-				
				120	3 200	5 700	2	44731121	FR 16550/25,4 A 120 HD	-				
				150	3 200	5 700	2	44731151	FR 16550/25,4 A 150	-				
				240	3 200	5 700	2	44731241	FR 16550/25,4 A 240	-				
200	30	44	A	60	2 600	4 700	2	44736061	FR 20030/44,0 A 60	-				
				80	2 600	4 700	2	44736081	FR 20030/44,0 A 80	-				
				120	2 600	4 700	2	44736121	FR 20030/44,0 A 120	-				
				240	2 600	4 700	2	44736241	FR 20030/44,0 A 240	-				
	50	44	A	60	2 600	4 700	2	44738061	FR 20050/44,0 A 60	-				
				80	2 600	4 700	2	44738081	FR 20050/44,0 A 80	-				
				120	2 600	4 700	2	44738121	FR 20050/44,0 A 120	-				
				150	2 600	4 700	2	44738151	FR 20050/44,0 A 150	-				
				240	2 600	4 700	2	44738241	FR 20050/44,0 A 240	-				
				250	50	44	A	60	2 100	3 800	1	44742061	FR 25050/44,0 A 60	-
								80	2 100	3 800	1	44742081	FR 25050/44,0 A 80	-
								120	2 100	3 800	1	44742121	FR 25050/44,0 A 120	-

Więcej na następnej stronie



D [mm]	T [mm]	H [mm]	Materiały ściernie	Wielkość ziarna	Zalec. obr./min	Maks. obr./min		Nr artykułu	Nazwa	Cena/sztuka PLN
250	50	44	A	150	2 100	3 800	1	44742151	FR 25050/44,0 A 150	-
				240	2 100	3 800	1	44742241	FR 25050/44,0 A 240	-
				320	2 100	3 800	1	44742321	FR 25050/44,0 A 320	-

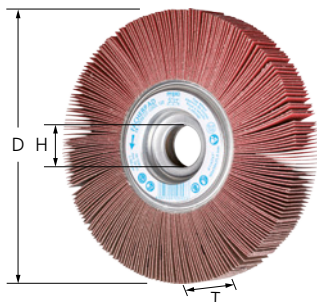

Wykonanie ziarno ceramiczne CO-COOL

Lamele z materiału ściernego na podłożu są ułożone promieniście wokół osi (kształt wachlarzowy). Stała wydajność pracy i agresywne szlifowanie za sprawą samodzielnie ostrzącego się ziarna ceramicznego. Dodatki aktywne zwiększają wydajność zdzierania, przeciwdziałają zapychaniu się i umożliwiają chłodniejszy szlif.

Cechy produktu:

- Optymalne dopasowanie do konturów dzięki dużej elastyczności. Dzięki specjalnemu systemowi mocującemu można pracować czołem narzędzia w ciasnych narożnikach i na krawędziach.
- Materiał nośny zużywa się równomiernie, dzięki czemu stale odsłaniają się ostre ziarna.
- Odpowiednie trzpienie mocujące należy zamawiać oddzielnie.

D [mm]	T [mm]	H [mm]	Materiały ściernie	Wielkość ziarna	Zalec. obr./min	Maks. obr./min		Nr artykułu	Nazwa	Cena/sztuka PLN	
150	30	25,4	CO-COOL	40	3 500	6 300	2	44725204	FR 15030/25,4 CO-COOL 40	-	
				60	3 500	6 300	2	44725206	FR 15030/25,4 CO-COOL 60	-	
				80	3 500	6 300	2	44725208	FR 15030/25,4 CO-COOL 80	-	
				120	3 500	6 300	2	44725212	FR 15030/25,4 CO-COOL 120	-	
	50	25,4	CO-COOL	40	3 500	6 300	2	44727204	FR 15050/25,4 CO-COOL 40	-	
				60	3 500	6 300	2	44727206	FR 15050/25,4 CO-COOL 60	-	
				80	3 500	6 300	2	44727208	FR 15050/25,4 CO-COOL 80	-	
				120	3 500	6 300	2	44727212	FR 15050/25,4 CO-COOL 120	-	
	165	30	25,4	CO-COOL	40	3 200	5 700	2	44733204	FR 16530/25,4 CO-COOL 40	-
					60	3 200	5 700	2	44733206	FR 16530/25,4 CO-COOL 60	-
					80	3 200	5 700	2	44733208	FR 16530/25,4 CO-COOL 80	-
					120	3 200	5 700	2	44733212	FR 16530/25,4 CO-COOL 120	-
50		25,4	CO-COOL	40	3 200	5 700	2	44730304	FR 16550/25,4 CO-COOL 40	-	
				60	3 200	5 700	2	44730306	FR 16550/25,4 CO-COOL 60	-	
				80	3 200	5 700	2	44730308	FR 16550/25,4 CO-COOL 80	-	
				120	3 200	5 700	2	44730312	FR 16550/25,4 CO-COOL 120	-	



Trzpienie mocujące FR/VR

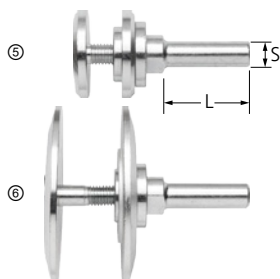

Wykonanie z flanszami

Do mocowania ściernic wachlarzowych z otworem wewnętrznym PFERD. Budowa flanszy mocujących umożliwia pracę czołem na krawędziach oraz w narożnikach.

Cechy produktu:

- Dzięki specjalnemu systemowi mocującemu można pracować czołem narzędzia w ciasnych narożnikach i na krawędziach.

Ilustracja	Pasuje do \varnothing narzędzi [mm]	Pasuje do otworu \varnothing [mm]	S [mm]	L [mm]	Zakres mocowania [mm]		Nr artykułu	Nazwa	Cena/sztuka PLN
(5)	100, 150, 165	25,4	12	40	25 – 50	1	44601225	FR/VR 12/25,4 100-165	-
(6)	200, 250	44	12	40	25 – 50	1	44601244	FR/VR 12/44,0 200-250	-

Wachlarzowe narzędzia ścierne

Trzpień mocujący FR/VR

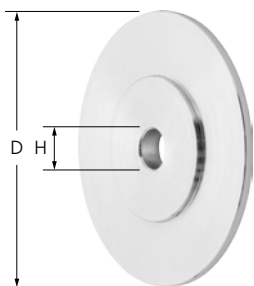

Flansze redukcyjne do ściernic wachlarzowych

Do mocowania na wrzecionie napędu ściernic wachlarzowych oraz krążkowych POLINOX. Budowa flanszy mocujących umożliwia pracę czołem na krawędziach oraz w narożnikach.

Cechy produktu:

- Dzięki specjalnemu systemowi mocującemu można pracować czołem narzędzia w ciasnych narożnikach i na krawędziach.
- Dopasowanie do istniejącego wrzeciona napędu poprzez roztaczanie.

Pasuje do ø narzędzi [mm]	D [mm]	H [mm]	Maks. otworu [mm]		Nr artykułu	Nazwa	Cena/sztuka PLN
150, 165	40	12	22,2	1	44771225	RF FR 150-165 Bo. 12-22,2	-
200, 250	83	12	40	1	44771244	RF FR 200-250 Bo. 12-40	-

Ściernice wachlarzowe z otworem do szlifierek kątowych



Wykonanie Korund A

Lamele z materiału ściernego na podłożu są ułożone promieniście wokół osi (kształt wachlarzowy). Do uniwersalnych prac szlifierskich od szlif zgrubnego po szlif precyzyjny.

Cechy produktu:

- Montowany bezpośrednio na szlifierkę kątową bez elementów zaciskowych (idealne rozwiązanie dla zakładów montażowych).
- Materiał nośny zużywa się równomiernie, dzięki czemu stale odsłaniają się ostre ziarna.
- Można pracować czołem narzędzia w ciasnych narożnikach i na krawędziach. Optymalne dopasowanie do konturów dzięki dużej elastyczności.

D [mm]	T [mm]	Gwint	Materiały ściernic	Wielkość ziarna	Zalec. obr./min	Maks. obr./min		Nr artykułu	Nazwa	Cena/sztuka PLN
115	20	5/8-11	A	40	7 500	13 300	2	47802558	FR WS 11520 5/8-11 A 40	-
				60	7 500	13 300	2	47802559	FR WS 11520 5/8-11 A 60	-
				80	7 500	13 300	2	47802560	FR WS 11520 5/8-11 A 80	-
				120	7 500	13 300	2	47802561	FR WS 11520 5/8-11 A 120	-
				180	7 500	13 300	2	47802821	FR WS 11520 5/8-11 A 180	-
				240	7 500	13 300	2	47802822	FR WS 11520 5/8-11 A 240	-
				320	7 500	13 300	2	47802823	FR WS 11520 5/8-11 A 320	-
		M14	A	40	7 500	13 300	2	44781504	FR WS 11520 M14 A 40	-
				60	7 500	13 300	2	44781506	FR WS 11520 M14 A 60	-
				80	7 500	13 300	2	44781508	FR WS 11520 M14 A 80	-
				120	7 500	13 300	2	44781512	FR WS 11520 M14 A 120	-
				180	7 500	13 300	2	44781518	FR WS 11520 M14 A 180	-
				240	7 500	13 300	2	44781524	FR WS 11520 M14 A 240	-
				320	7 500	13 300	2	44781532	FR WS 11520 M14 A 320	-
125	20	5/8-11	A	40	6 850	12 200	2	47802663	FR WS 12520 5/8-11 A 40	-
				60	6 850	12 200	2	47802664	FR WS 12520 5/8-11 A 60	-
				80	6 850	12 200	2	47802665	FR WS 12520 5/8-11 A 80	-
				120	6 850	12 200	2	47802666	FR WS 12520 5/8-11 A 120	-
				180	6 850	12 200	2	47802824	FR WS 12520 5/8-11 A 180	-
				240	6 850	12 200	2	47802825	FR WS 12520 5/8-11 A 240	-
				320	6 850	12 200	2	47802826	FR WS 12520 5/8-11 A 320	-
		M14	A	40	6 850	12 200	2	44782504	FR WS 12520 M14 A 40	-
				60	6 850	12 200	2	44782506	FR WS 12520 M14 A 60	-
				80	6 850	12 200	2	44782508	FR WS 12520 M14 A 80	-
				120	6 850	12 200	2	44782512	FR WS 12520 M14 A 120	-

Więcej na następnej stronie



Wachlarzowe narzędzia ściernie

Ściernice wachlarzowe z otworem do szlifierek kątowych

D [mm]	T [mm]	Gwint	Materiały ściernie	Wielkość ziarna	Zalec. obr./min	Maks. obr./min		Nr artykułu	Nazwa	Cena/sztuka PLN
125	20	M14	A	180	6 850	12 200	2	44782518	FR WS 12520 M14 A 180	-
				240	6 850	12 200	2	44782524	FR WS 12520 M14 A 240	-
				320	6 850	12 200	2	44782532	FR WS 12520 M14 A 320	-

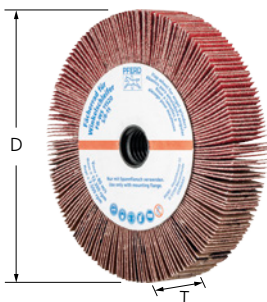

Wykonanie ziarno ceramiczne CO-COOL

Lamele z materiału ściernego na podłożu są ułożone promieniście wokół osi (kształt wachlarzowy). Stała wydajność pracy i agresywne szlifowanie za sprawą samoostrzącego się ziarna ceramicznego. Dodatki aktywne zwiększają wydajność zdzierania, przeciwdziałają zapychaniu się i umożliwiają chłodniejszy szlif.

Cechy produktu:

- Montowany bezpośrednio na szlifierkę kątową bez elementów zaciskowych (idealne rozwiązanie dla zakładów montażowych).
- Materiał nośny zużywa się równomiernie, dzięki czemu stale odsłaniają się ostre ziarna.
- Można pracować czołem narzędzia w ciasnych narożnikach i na krawędziach. Optymalne dopasowanie do konturów dzięki dużej elastyczności.

D [mm]	T [mm]	Gwint	Materiały ściernie	Wielkość ziarna	Zalec. obr./min	Maks. obr./min		Nr artykułu	Nazwa	Cena/sztuka PLN		
115	20	5/8-11	CO-COOL	40	7 500	13 300	2	44781804	FR WS 11520 5/8-11 CO-COOL 40	-		
				60	7 500	13 300	2	44781806	FR WS 11520 5/8-11 CO-COOL 60	-		
				80	7 500	13 300	2	44781808	FR WS 11520 5/8-11 CO-COOL 80	-		
				120	7 500	13 300	2	44781812	FR WS 11520 5/8-11 CO-COOL 120	-		
		M14	CO-COOL	40	7 500	13 300	2	44781604	FR WS 11520 M14 CO-COOL 40	-		
				60	7 500	13 300	2	44781606	FR WS 11520 M14 CO-COOL 60	-		
				80	7 500	13 300	2	44781608	FR WS 11520 M14 CO-COOL 80	-		
				120	7 500	13 300	2	44781612	FR WS 11520 M14 CO-COOL 120	-		
		125	20	5/8-11	CO-COOL	40	6 850	12 200	2	44782804	FR WS 12520 5/8-11 CO-COOL 40	-
						60	6 850	12 200	2	44782806	FR WS 12520 5/8-11 CO-COOL 60	-
						80	6 850	12 200	2	44782808	FR WS 12520 5/8-11 CO-COOL 80	-
						120	6 850	12 200	2	44782812	FR WS 12520 5/8-11 CO-COOL 120	-
M14	CO-COOL			40	6 850	12 200	2	44782604	FR WS 12520 M14 CO-COOL 40	-		
				60	6 850	12 200	2	44782606	FR WS 12520 M14 CO-COOL 60	-		
				80	6 850	12 200	2	44782608	FR WS 12520 M14 CO-COOL 80	-		
				120	6 850	12 200	2	44782612	FR WS 12520 M14 CO-COOL 120	-		



Wachlarzowe narzędzia ściernie

Ściernice walcowe wachlarzowe

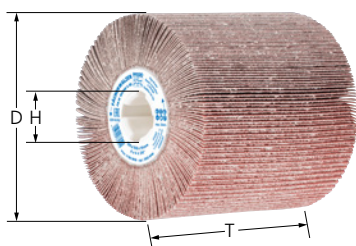

Wykonanie FR-W

Lamele z materiału ściernego na podłożu są ułożone promieniście wokół osi (kształt wachlarzowy). Możliwość uniwersalnego zastosowania do obróbki średnich i dużych powierzchni metalowych. Produkt pozwala uzyskać jednolity obraz szlifowania na dużych powierzchniach i konturach w zastosowaniu ręcznym.

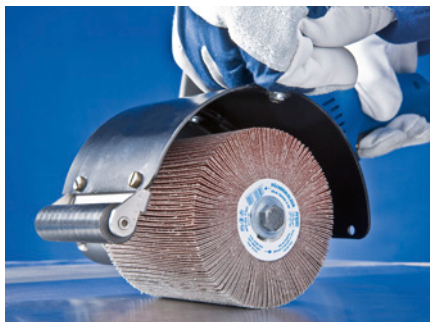

Cechy produktu:

- Pasują do wszystkich dostępnych napędów. Średnica otworu 19 mm z czterema rowkami wpustowymi pasuje do wszystkich standardowych napędów walcowych.
- Materiał nośny zużywa się równomiernie, dzięki czemu stale odsłaniają się ostre ziarna.
- Dzięki specjalnemu systemowi mocującemu można pracować czołem narzędzia w ciasnych narożnikach i na krawędziach. Optymalne dopasowanie do konturów dzięki dużej elastyczności.

D [mm]	T [mm]	H [mm]	Materiały ściernie	Wielkość ziarna	Zalec. obr./min	Maks. obr./min		Nr artykułu	Nazwa	Cena/sztuka PLN
100	100	19	A	40	3 800	6 100	1	44783040	FR-W 100100 A 40	-
				60	3 800	6 100	1	44783060	FR-W 100100 A 60	-
				80	3 800	6 100	1	44783080	FR-W 100100 A 80	-
				120	3 800	6 100	1	44783120	FR-W 100100 A 120	-
				150	3 800	6 100	1	44783150	FR-W 100100 A 150	-
				180	3 800	6 100	1	44783180	FR-W 100100 A 180	-

Walce, zestaw FR-W



ZESTAW FR-W

Napęd elektryczny do walców szlifierskich wraz z zestawem narzędzi PFERD do czyszczenia, satynowania i szlifowania precyzyjnego dużych powierzchni, zwłaszcza elementów konstrukcji ze stali nierdzewnej (INOX).

Zawartość:

Jeden elektryczny napęd walca szlifierskiego z elektroniczną regulacją prędkości (900–3500 obr./min), jedna ściernica listkowa o ziarnistości A 80 i jeden wałek szlifierski POLINOX PNL-W o ziarnistości A 180. Trzy puste miejsca na dodatkowe narzędzia walcowe z programu PFERD.

Cechy produktu:

- Optymalna, płynna regulacja prędkości obrotowej, efektywna praca ze ściernicami listkowymi i walcami POLINOX.
- Najczęściej stosowane warianty.

L [mm]	B [mm]	H [mm]		Nr artykułu	Nazwa	Cena/sztuka PLN
594	561	161	1	49350069	SET FR-W 100100 UWER 15/40 230 V	-

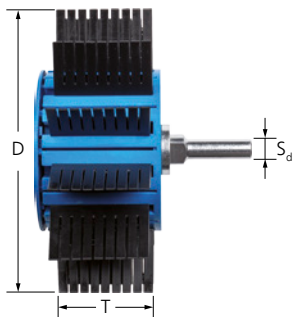

Ściernica wachlarzowa PFL

Ściernica wachlarzowa POLIFLAP składa się z nośnika z uchwytem oraz listków wsporczych z gumy. Dodatkowo musi zostać odpowiednio skompletowana z listkami ściernymi. Kombinacja właściwych listków ściernych i wsporczych listków z gumy nadaje narzędziu bardzo wysoką elastyczność.

Cechy produktu:

- Idealnie nadaje się do wyrównywania różnych struktur powierzchni, drobnego szlifowania promieni, konturów, wybruzszeń i dużych powierzchni.

- Stała, wysoka jakość powierzchni przez cały okres użytkowania narzędzia, ponieważ w procesie pracy coraz to nowe, ostre ziarno ściernie jest uwalniane spod ziarna pracującego.
- Komfortowa praca, lekka konstrukcja. Lamle ściernie o wymaganej wielkości ziarna należy zamówić oddzielnie.

D [mm]	T [mm]	S _d [mm]	Zalec. obr./min	Maks. obr./min		Nr artykułu	Nazwa	Cena/sztuka PLN
170	60	12	1 500	3 500	1	42800100	PFL 17060/12	-

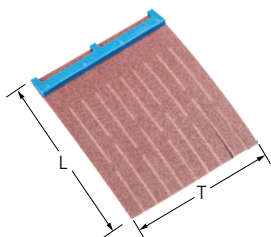

Ściernice lamelowe PFL-SL

Lamle ściernie z materiałem ściernym korund A do ściernic wachlarzowych POLIFLAP. Pomagają uzyskać efekty optyczne od szlifowania zgrubnego do bardzo precyzyjnego.



Cechy produktu:

- Idealnie nadaje się do wyrównywania różnych struktur powierzchni, drobnego szlifowania promieni, konturów, wybruzszeń i dużych powierzchni.
- Komfortowa praca, łatwa wymiana narzędzia po zużyciu.

L [mm]	T [mm]	Materiały ściernie	Wielkość ziarna		Nr artykułu	Nazwa	Cena/sztuka PLN
75	60	A	60	12	42800110	PFL-SL A 60	-
			80	12	42800111	PFL-SL A 80	-
			100	12	42800112	PFL-SL A 100	-
			120	12	42800113	PFL-SL A 120	-
			150	12	42800114	PFL-SL A 150	-
			180	12	42800115	PFL-SL A 180	-
			220	12	42800116	PFL-SL A 220	-
			320	12	42800117	PFL-SL A 320	-

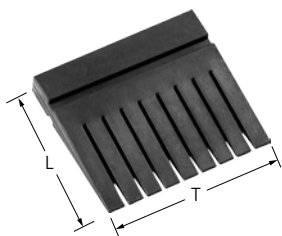

Lamle z gumy PFL-GL

Listki gumowe do ściernicy wachlarzowej POLIFLAP. Umieszczone są pomiędzy listkami ściernymi, wspomagają proces szlifowania i zwiększają elastyczność narzędzia.

Cechy produktu:

- Komfortowa praca, łatwa wymiana narzędzia po zużyciu.

- Opakowanie odpowiada kompletnemu zestawowi ściernicy POLIFLAP.

L [mm]	T [mm]		Nr artykułu	Nazwa	Cena/sztuka PLN
50	55	12	42800120	PFL-GL	-



Wachlarzowe narzędzia ścierne

Ściernice poduszkowe KS

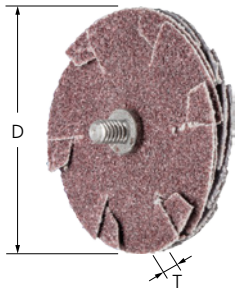

Wykonanie KS

Idealny do szlifowania bocznego. Narzędzie specjalne z materiałem ściernym korund A z centralnie osadzonym gwintem do szlifowania bocznego bruzd, zaokrągleń i rowków.



Cechy produktu:

- Dociera do trudno dostępnych miejsc, dzięki szlifowaniu zarówno górną jak i dolną częścią.
- Wysoka ekonomiczność dzięki szybkiej wymianie narzędzia.
- Odpowiednie trzpienie mocujące należy zamawiać oddzielnie.

D [mm]	T [mm]	Materiały ściernie	Wielkość ziarna	Liczba warstw	Zalec. obr./min	Maks. obr./min	Pasujące uchwyty		Nr artykułu	Nazwa	Cena/sztuka PLN
30	5	A	80	4	6 500	12 000	BO KS 30	20	42863408	KS 30-4 A 80	-
50	5	A	80	4	4 000	8 000	BO KS 50	20	42865408	KS 50-4 A 80	-

4

Trzpienie mocujące do ściernic poduszkowych BO KS

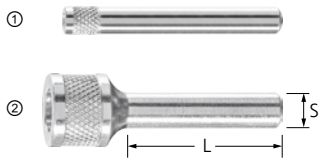

BO KS

Pasujące trzpienie mocujące do ściernic poduszkowych.

Cechy produktu:

- Skrócenie czasu przezbrajania narzędzia dzięki możliwości wymiany ściernicy poduszkowej bez konieczności korzystania z narzędzi.

Ilustracja	Pasuje do	S [mm]	L [mm]	Gwint [mm]		Nr artykułu	Nazwa	Cena/sztuka PLN
(1)	KS 30-4 A 80	6	40	1/8 BSW	1	42700650	BO KS 30	-
(2)	KS 50-4 A 80	6	40	1/4-28 UNF	1	42700640	BO KS 50	-



Wskazówki dotyczące bezpieczeństwa

- Maksymalnie dopuszczona prędkość obrotowa wynosi 20 m/s.
- Ze względów bezpieczeństwa nie wolno przekraczać maksymalnej dopuszczalnej liczby obrotów.



Nosić okulary ochronne!



Stosować nasłucharki do ochrony słuchu!



Należy stosować rękawice ochronne!



Stosować maskę przeciwpyłową!



Przestrzegać wskazówek dot. bezpieczeństwa!

Odpowiednia średnica narzędzia

Narzędzia POLISTAR mogą być nakładane warstwowo. Należy zwrócić uwagę na odpowiednie dopasowanie, aby ziarno ściernie zostało optymalnie użyte. Wybór średnicy narzędzia na podstawie średnicy otworu:

PST 20/1,6 dla \varnothing otworu 7–15 mm

PST 30/1,6 dla \varnothing otworu 10–20 mm

PST 40/3 dla \varnothing otworu 15–25 mm

PST 50/3 dla \varnothing otworu 20–40 mm



4

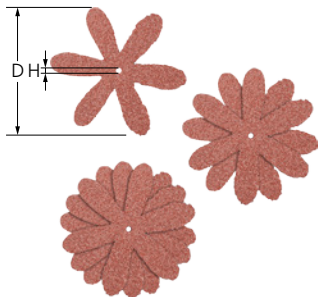

Wykonanie PST

Elastyczne gwiazdki ściernie z materiałem szlifierskim korund A dostosowane specjalnie do obróbki powierzchni wewnętrznych, na przykład otworów i rur. Możliwość nakładania warstwowo. W celu optymalnego zastosowania materiału ściernego umieszczać przy przesunięciu względem siebie.



Cechy produktu:

- Optymalne dopasowanie do konturów obrabianego przedmiotu dzięki dużej elastyczności.
- Ze względu na wielkość narzędzia nadaje się do obróbki otworów o średnicy od 35 do 65 mm.
- Odpowiedni trzpień mocujący należy zamawiać oddzielnie.

D [mm]	H [mm]	Materiały ściernie	Wielkość ziarna	Zalec. obr./min	Maks. obr./min	Pasujące uchwyty		Nr artykułu	Nazwa	Cena/sztuka PLN
20	1,6	A	60	15 000	38 000	BO 2,3/1-6, BO 3/1,6	100	42730206	PST 20/1,6 A 60	-
			80	15 000	38 000	BO 2,3/1-6, BO 3/1,6	100	42730208	PST 20/1,6 A 80	-
			120	15 000	38 000	BO 2,3/1-6, BO 3/1,6	100	42730212	PST 20/1,6 A 120	-
30	1,6	A	60	9 500	25 000	BO 2,3/1-6, BO 3/1,6	100	42730306	PST 30/1,6 A 60	-
			80	9 500	25 000	BO 2,3/1-6, BO 3/1,6	100	42730308	PST 30/1,6 A 80	-
			120	9 500	25 000	BO 2,3/1-6, BO 3/1,6	100	42730312	PST 30/1,6 A 120	-
40	3	A	60	7 200	19 000	BO 6/3 1-6	100	42730406	PST 40/3,0 A 60	-
			80	7 200	19 000	BO 6/3 1-6	100	42730408	PST 40/3,0 A 80	-
			120	7 200	19 000	BO 6/3 1-6	100	42730412	PST 40/3,0 A 120	-
50	3	A	60	5 700	15 000	BO 6/3 1-6	100	42730506	PST 50/3,0 A 60	-
			80	5 700	15 000	BO 6/3 1-6	100	42730508	PST 50/3,0 A 80	-
			120	5 700	15 000	BO 6/3 1-6	100	42730512	PST 50/3,0 A 120	-

Wskazówki dotyczące bezpieczeństwa

■ Ze względów bezpieczeństwa nie wolno przekraczać maksymalnej dopuszczalnej liczby obrotów.



Stosować naszniki do ochrony słuchu!



Stosować maskę przeciwpyłową!



Nosić okulary ochronne!



Należy stosować rękawice ochronne!



Przestrzegać wskazówek dot. bezpieczeństwa!

Odpowiednia średnica narzędzia

Wybór średnicy narzędzia na podstawie średnicy wewnętrznej rury:
 PST-T \varnothing 50 mm do \varnothing wewn. rury 35–40 mm
 PST-T \varnothing 60 mm do \varnothing wewn. rury 40–45 mm
 PST-T \varnothing 70 mm do \varnothing wewn. rury 45–50 mm
 PST-T \varnothing 80 mm do \varnothing wewn. rury 50–55 mm
 PST-T \varnothing 90 mm do \varnothing wewn. rury 55–60 mm
 PST-T \varnothing 100 mm do \varnothing wewn. rury 60–65 mm

Odpowiednia wielkość ziarna

Różne wielkości ziarna pozwalają uzyskać następujące zakresy chropowatości:
 Wielkość ziarna 60 = 1,0–1,3 μm R_a
 Wielkość ziarna 120 = 0,6–1,0 μm R_a
 Wielkość ziarna 180 = 0,4–0,6 μm R_a
 Wielkość ziarna 240 = 0,3–0,4 μm R_a
 Wielkość ziarna 320 = 0,2–0,3 μm R_a

Odpowiednie wałki giętkie

Wybór odpowiednich wałków giętkich:
 Do PST-T \varnothing 50–80 mm - 4 PST-T DIN 10/M4
 Do PST-T \varnothing 90–100 mm - 7 PST-T DIN 10/M5

4

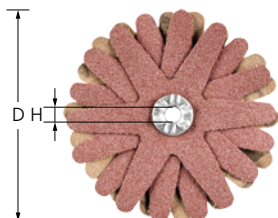

Wykonanie PST-T

Nitowane ze sobą kilkuwarstwowo gwiazdki ściernie z materiałem ściernym korund A. Są wykorzystywane głównie do obróbki powierzchni wewnętrznych rur i łuków rurowych. Najlepsze do obróbki powierzchni wewnętrznych.

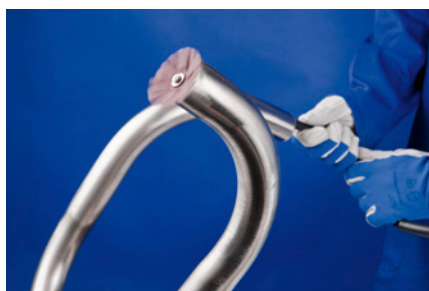

Cechy produktu:

- Optymalne dopasowanie do konturów obrabianego przedmiotu dzięki dużej elastyczności.
- Ze względu na wielkość narzędzia nadaje się do obróbki otworów o średnicy od 35 do 65 mm.

D [mm]	H [mm]	Materiały ściernie	Wielkość ziarna	Liczba warstw	Zalec. obr./min	Maks. obr./min	Pasujące uchwyty		Nr artykułu	Nazwa	Cena/sztuka PLN
50	4	A	60	6	3 000	7 650	BO 6/4 0-10	10	42732063	PST-T 50/4 4 A 60	-
			120	6	3 000	7 650	BO 6/4 0-10	10	42732066	PST-T 50/4 6 A 120	-
			180	6	3 000	7 650	BO 6/4 0-10	10	42732068	PST-T 50/4 6 A 180	-
			240	6	3 000	7 650	BO 6/4 0-10	10	42732069	PST-T 50/4 6 A 240	-
			320	6	3 000	7 650	BO 6/4 0-10	10	42732070	PST-T 50/4 6 A 320	-
60	4	A	60	6	2 500	6 350	BO 6/4 0-10	10	42732083	PST-T 60/4 4 A 60	-
			120	6	2 500	6 350	BO 6/4 0-10	10	42732086	PST-T 60/4 6 A 120	-
			180	6	2 500	6 350	BO 6/4 0-10	10	42732088	PST-T 60/4 6 A 180	-
			240	6	2 500	6 350	BO 6/4 0-10	10	42732089	PST-T 60/4 6 A 240	-
70	4	A	60	6	2 200	5 450	BO 6/4 0-10	10	42732103	PST-T 70/4 4 A 60	-
			120	6	2 200	5 450	BO 6/4 0-10	10	42732106	PST-T 70/4 6 A 120	-
			180	6	2 200	5 450	BO 6/4 0-10	10	42732108	PST-T 70/4 6 A 180	-
			240	6	2 200	5 450	BO 6/4 0-10	10	42732109	PST-T 70/4 6 A 240	-
80	4	A	60	6	1 900	4 750	BO 6/4 0-10	10	42732123	PST-T 80/4 4 A 60	-
			120	6	1 900	4 750	BO 6/4 0-10	10	42732126	PST-T 80/4 6 A 120	-
			180	6	1 900	4 750	BO 6/4 0-10	10	42732128	PST-T 80/4 6 A 180	-
			240	6	1 900	4 750	BO 6/4 0-10	10	42732129	PST-T 80/4 6 A 240	-
90	5	A	60	8	1 700	4 250	BO 6/5 0-10	10	42732143	PST-T 90/5 4 A 60	-
			120	8	1 700	4 250	BO 6/5 0-10	10	42732146	PST-T 90/5 8 A 120	-
			180	8	1 700	4 250	BO 6/5 0-10	10	42732148	PST-T 90/5 8 A 180	-

Więcej na następnej stronie



D [mm]	H [mm]	Materiały ściernie	Wielkość ziarna	Liczba warstw	Zalec. obr./min	Maks. obr./min	Pasujące uchwyty		Nr artykułu	Nazwa	Cena/sztuka PLN
90	5	A	240	8	1 700	4 250	BO 6/5 0-10	10	42732149	PST-T 90/5 8 A 240	-
			320	8	1 700	4 250	BO 6/5 0-10	10	42732150	PST-T 90/5 8 A 320	-
100	5	A	60	8	1 500	3 820	BO 6/5 0-10	10	42732163	PST-T 100/5 4 A 60	-
			120	8	1 500	3 820	BO 6/5 0-10	10	42732166	PST-T 100/5 8 A 120	-
			180	8	1 500	3 820	BO 6/5 0-10	10	42732168	PST-T 100/5 8 A 180	-
			240	8	1 500	3 820	BO 6/5 0-10	10	42732169	PST-T 100/5 8 A 240	-

Trzpień mocujący do narzędzi POLISTAR i POLISTAR-TUBE

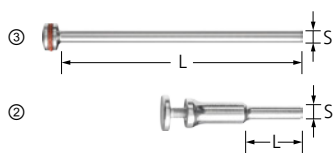

BO

Pasujący uchwyty narzędziowy do POLISTAR i POLISTAR-TUBE.

Cechy produktu:

- Wysoka ekonomiczność dzięki szybkiej wymianie narzędzia.

Ilustracja	Pasuje do otworu o \varnothing [mm]	S [mm]	L [mm]	Zakres mocowania [mm]		Nr artykułu	Nazwa	Cena/sztuka PLN
(3)	1,6	2,34	43	1 – 5	10	42460023	BO 2,3/1,6 1-5	-
		3	43	1 – 5	10	42460030	BO 3/1,6 1-5	-
(2)	3	6	40	1 – 6	1	42400003	BO 6/3 1-6	-
	4	6	25	0 – 10	1	42400004	BO 6/4 0-10	-
	5	6	25	0 – 10	1	42400005	BO 6/5 0-10	-



Wskazówki dotyczące bezpieczeństwa



Nosić okulary ochronne!



Stosować maskę przeciwpyłową!



Stosować nauszniaki do ochrony słuchu!



Przestrzegać wskazówek dot. bezpieczeństwa!



Należy stosować rękawice ochronne!



Elastyczne pilniki do szlifowania

4

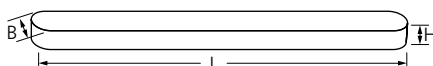

Elastyczne pilniki do szlifowania SF/SF-R

Elastyczne pilniki do szlifowania z węglikiem krzemu SiC do obróbki elementów wielokonturowych, miejsc trudno dostępnych i wąskich szczelin. Doskonale sprawdzają się przy budowie silników i turbin, a także przy produkcji narzędzi i form.



Cechy produktu:

- Optymalne dopasowanie do konturów obrabianego przedmiotu dzięki wysokiej elastyczności.
- W zależności od oczekiwanej chropowatości powierzchni można używać różnych wielkości ziarna – od grubego do bardzo drobnego.

L [mm]	B [mm]	H [mm]	Materiały ściernie	Wielkość ziarna		Nr artykułu	Nazwa	Cena/sztuka PLN
SF-R – z promieniem								
147	15	5	SiC	80	10	40110020	SF-R 147-15-5 SiC 80	-
				100	10	40110021	SF-R 147-15-5 SiC 100	-
				120	10	40110022	SF-R 147-15-5 SiC 120	-
				180	10	40110023	SF-R 147-15-5 SiC 180	-
				240	10	40110024	SF-R 147-15-5 SiC 240	-
				320	10	40110025	SF-R 147-15-5 SiC 320	-
				1000	10	40110026	SF-R 147-15-5 SiC 1000	-
180	19	5	SiC	80	10	40110001	SF-R 180-19-5 SiC 80	-
				100	10	40110002	SF-R 180-19-5 SiC 100	-
				120	10	40110003	SF-R 180-19-5 SiC 120	-
				180	10	40110004	SF-R 180-19-5 SiC 180	-
				240	10	40110005	SF-R 180-19-5 SiC 240	-
				320	10	40110006	SF-R 180-19-5 SiC 320	-
				1000	10	40110007	SF-R 180-19-5 SiC 1000	-
SF – bez promienia								
180	28	5	SiC	80	10	40110040	SF 180-28-5 SiC 80	-
				100	10	40110041	SF 180-28-5 SiC 100	-
				120	10	40110042	SF 180-28-5 SiC 120	-
				180	10	40110043	SF 180-28-5 SiC 180	-
				240	10	40110044	SF 180-28-5 SiC 240	-
				320	10	40110045	SF 180-28-5 SiC 320	-
				1000	10	40110046	SF 180-28-5 SiC 1000	-

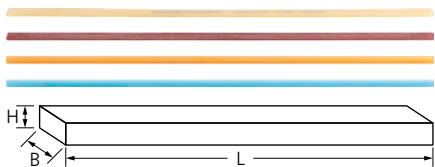

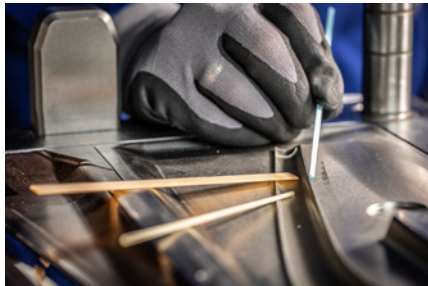

KFF

Pilniki ceramiczne z włókien ceramicznych wykonane są z wysokiej jakości włókien ceramicznych osadzonych w specjalnej żywicy. W celu obróbki powierzchni, trudno dostępnych miejsc i trudnych geometrii w obszarze produkcji narzędzi i form.



Cechy produktu:

- Wysoka ekonomiczność dzięki wysokiej wydajności szlifowania i żywotności.
- Najlepszą wydajność osiąga się, pracując pilnikiem pod kątem 45°. Możliwe używanie z pilnikarkami ręcznymi z katalogu 9.

H [mm]	B [mm]	L [mm]	Materiały ściernie	Wielkość ziarna		Nr artykułu	Nazwa	Cena/sztuka PLN
Płaski 								
0,5	4	150	A	180	1	40100018	KFF 0,5 x 4 x 150 A 180	-
				280	1	40100028	KFF 0,5 x 4 x 150 A 280	-
				400	1	40100040	KFF 0,5 x 4 x 150 A 400	-
				700	1	40100070	KFF 0,5 x 4 x 150 A 700	-
	6	150	A	180	1	40100318	KFF 0,5 x 6 x 150 A 180	-
				280	1	40100328	KFF 0,5 x 6 x 150 A 280	-
				400	1	40100340	KFF 0,5 x 6 x 150 A 400	-
				700	1	40100370	KFF 0,5 x 6 x 150 A 700	-
1	4	150	A	180	1	40100118	KFF 1,0 x 4 x 150 A 180	-
				280	1	40100128	KFF 1,0 x 4 x 150 A 280	-
				400	1	40100140	KFF 1,0 x 4 x 150 A 400	-
				700	1	40100170	KFF 1,0 x 4 x 150 A 700	-
	6	150	A	180	1	40100418	KFF 1,0 x 6 x 150 A 180	-
				280	1	40100428	KFF 1,0 x 6 x 150 A 280	-
				400	1	40100440	KFF 1,0 x 6 x 150 A 400	-
				700	1	40100470	KFF 1,0 x 6 x 150 A 700	-
	10	150	A	180	1	40100618	KFF 1,0 x 10 x 150 A 180	-
				280	1	40100628	KFF 1,0 x 10 x 150 A 280	-
				400	1	40100640	KFF 1,0 x 10 x 150 A 400	-
				700	1	40100670	KFF 1,0 x 10 x 150 A 700	-
2	4	150	A	180	1	40100218	KFF 2,0 x 4 x 150 A 180	-
				280	1	40100228	KFF 2,0 x 4 x 150 A 280	-
				400	1	40100240	KFF 2,0 x 4 x 150 A 400	-
				700	1	40100270	KFF 2,0 x 4 x 150 A 700	-
	6	150	A	180	1	40100518	KFF 2,0 x 6 x 150 A 180	-
				280	1	40100528	KFF 2,0 x 6 x 150 A 280	-
				400	1	40100540	KFF 2,0 x 6 x 150 A 400	-
				700	1	40100570	KFF 2,0 x 6 x 150 A 700	-
Okrągły 								
2,35	-	150	A	180	1	40100802	KFF RD 2,35 x 150 A 180	-
				280	1	40100804	KFF RD 2,35 x 150 A 280	-
				400	1	40100806	KFF RD 2,35 x 150 A 400	-
				700	1	40100808	KFF RD 2,35 x 150 A 700	-
3	-	150	A	180	1	40100822	KFF RD 3 x 150 A 180	-
				280	1	40100824	KFF RD 3 x 150 A 280	-
				400	1	40100826	KFF RD 3 x 150 A 400	-
				700	1	40100828	KFF RD 3 x 150 A 700	-



Więcej na następnej stronie



Pilniki do szlifowania

Pilniki z włókien ceramicznych



H [mm]	B [mm]	L [mm]	Materiały ścierne	Wielkość ziarna		Nr artykułu	Nazwa	Cena/ sztuka PLN
Trójkątny								
3	3	150	A	180	1	40100922	KFF DKT 3 x 3 x 3 x 150 A 180	-
				280	1	40100924	KFF DKT 3 x 3 x 3 x 150 A 280	-
				400	1	40100926	KFF DKT 3 x 3 x 3 x 150 A 400	-
				700	1	40100928	KFF DKT 3 x 3 x 3 x 150 A 700	-



Materiały ściernie włókninowe

Materiały ściernie włókninowe są wykonane z

- ① ziarna ściernego,
- ② włókien poliamidowych oraz
- ③ żywicy syntetycznych.

Struktura włókniny zaimpregnowana jest żywicą i ziarnem ściernym. Równomierne rozmieszczenie nasypu na podłożu umożliwia pracę zawsze z nowym, świeżym i ostrym ziarnem podczas całego procesu szlifowania.

Bardzo luźne połączenie ze sobą poszczególnych włókien powoduje dużą elastyczność i dobre właściwości włókniny ścierniej. Pozwala to uzyskać specjalną jakość powierzchni. Jedwabście matowy efekt szlifowania jest wyjątkowy i niemożliwy do osiągnięcia przy użyciu innych materiałów ściernych.

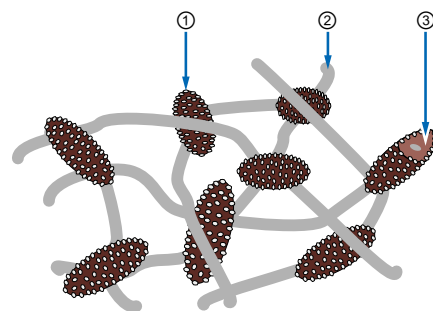

Wielkość ziarna

Przy narzędziach ściernych włókninowych oznaczenia są wg schematu:

PFERD	Wielkość ziarna [Mesh]
bardzo zgrubne	50–80
zgrubne	80–100
średnie	100–180
drobne	180–220
bardzo drobne	220–400

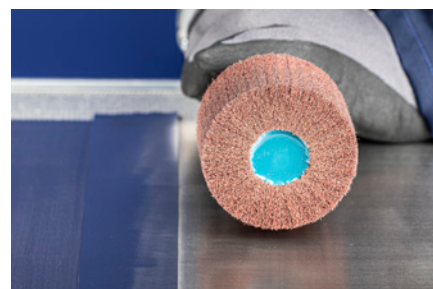

4



Materiały ściernie

Mimo zupełnie innej budowy włókniny ścierniej niż narzędzi ściernych nasypowych, przy obu grupach narzędzi stosowane są te same materiały ściernie.

Tlenek glinu (Al_2O_3)

Tlenek glinu (Al_2O_3) bardzo wytrzymały, osiąga bardzo dużą żywotność i dużą agresywność szlif na stali utwardzanej. Uzyskaną powierzchnię cechuje wyższy połysk. Przy obróbce aluminium unika się przebarwień.

Węgiel krzemu (SiC)

Węgiel krzemu (SiC) jest ostrzejszy, twardszy i posiada lepsze właściwości ściernie. W krótkim czasie na powierzchniach wielu elementów obrabianych osiąga precyzyjny, lekko matowy obraz szlif.

Wskazówki dotyczące bezpieczeństwa

- Ze względów bezpieczeństwa nie wolno przekraczać maksymalnej dopuszczalnej liczby obrotów.
- **Ściernice kompaktowe POLINOX PNER** należy stosować z zalecaną prędkością pracy 15–35 m/s.
- **Ściernice kompaktowe POLINOX PNK** należy stosować z zalecaną prędkością pracy 20 m/s. Konstrukcja narzędzia wymaga ścisłego przestrzegania oznaczonego kierunku ruchu. Nieprzestrzeganie kierunku obrotów prowadzi do zniszczenia narzędzia i powoduje zwiększone ryzyko wypadków przy pracy.
- **Ściernice trzpieniowe, gwiazdki ściernie i ściernice krążkowe POLINOX** należy stosować z zalecaną prędkością pracy 10–20 m/s.
- **Narzędzia POLICLEAN** należy stosować z zalecaną prędkością pracy 15–20 m/s.



Nosić okulary ochronne!



Stosować naszniki do ochrony słuchu!



Należy stosować rękawice ochronne!



Stosować maskę przeciwpyłową!



Przestrzegać wskazówek dot. bezpieczeństwa!



Dostępne wykonania i stopnie twardości

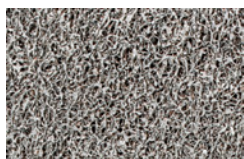

PNER

Różne kombinacje zagęszczenia, włókien, ziarna oraz odpowiedniego spoiwa tworzą szerokie spektrum w zakresie obróbki powierzchni, od szlifowania zgrubnego po przygotowanie do polerowania.



PNK

Włóknina ścierna jest zwinięta wokół rdzenia a jej warstwy są połączone pianką. Połączenie pianki, włókien, ziarna i łączenia pozwala zoptymalizować narzędzie do różnych zastosowań. Sprawdza się w różnych procesach pracy, od delikatnego usuwania gratów po fazę wstępną polerowania.

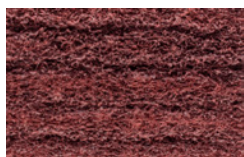

PNL

Włóknina ścierna jest ułożona promieniście w kształcie lamel. Lamelki ułożone są bardzo ciasno, co wydłuża żywotność narzędzia. Narzędzie znajduje zastosowanie przy obróbce powierzchni.

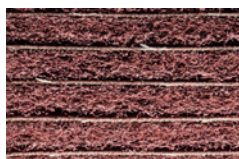

PNZ

Włóknina ścierna jest usytuowana promieniście w kształcie lamel, przy czym między lamelami znajduje się zawsze warstwa płótna ściernego. Dzięki takiej budowie możliwe jest większe zdzieranie materiału oraz otrzymywany jest bardziej zgrubny obraz szlifowania.



PNG

Włóknina ścierna składa się z mocno pofalowanych pasków włókniny ścierniej owiniętych wokół trzpienia. Falowana forma włókniny ścierniej pozwala uzyskać odpowiednie matowanie powierzchni bez śladów łączenia.

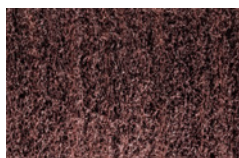

PNR

Okrągłe wykończenia włókniny ścierniej ułożone są osiowo jeden na drugim. Poszczególne wykończenia nie są ze sobą powiązane, co zapewnia dobre dostosowanie do przedmiotu, np. rur, profili.

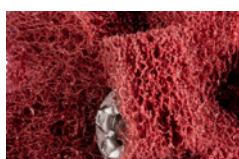

PNST

Listki włókniny ścierniej są usytuowane gwiazdźście i połączone ze sobą w środku. Stosuje się do pracy w zagłębieniach, otworach i miejscach trudno dostępnych.



Dostępne wykonania

W **Miękkie**
miękką konstrukcją z wyjątkową łatwością dopasowania do obrabianych konturów. Jednocześnie zachowana jest wyjątkowa stabilność, wydajność szlifowania i bardzo wysoka jakość powierzchni. Bardzo dobrze nadaje się do obróbki krawędzi.

MW **Średnio miękkie**
Średnio miękką konstrukcją ze zwiększoną wytrzymałością krawędzi i żywotnością, do wyrównywania powierzchni i polerowania. Dobrze nadaje się do obróbki krawędzi.

MH **Średnio twarde**
Średnio twarde wykonanie o zwiększonej wytrzymałości krawędzi i żywotności, do usuwania gratów i czyszczenia chropowatych powierzchni.

H **Twarde**
twarde wykonanie z bardzo wysoką wydajnością usuwania, dobra wytrzymałość krawędzi i długa żywotność narzędzia. Do usuwania gratów i polerowania chropowatych powierzchni.



Tabela porównawcza

Wykonanie	PFERD PNER			3M	Standard Abrasives	Norton	BIBIELLE
	Kolor	Materiały ściernie	Ziarno				
Miękkie	W	SiC	drobne	EXL 2S drobne	532	UW1-2SF lub Nex-2SF	BUH 2SF
		A	grube	EXL 2A średnie	521	UW1-2AM lub Nex-2AM	BUH 2AM
Średnio miękkie	MW	SiC	drobne	EXL 4S drobne lub SST 3S drobne	632	UW1-4SF	BUH 3SF
		A	drobne	EXL 4A drobne lub SST 3A drobne	631	UW1-4AF	-
Średnio twarde	MH	A	drobne	Cut & polish 5A drobne lub SST 5A drobne	731	UW1-6AF lub Nex-6AF	-
Twarde	H	A	drobne	Cut & polish 7A średnie lub 9A średnie	821	UW1-8AM lub Nex-8AM	BUH 6AM
		A	grube	Cut & polish 7A grube lub 9A grube	811	UW1-8AC lub Nex-8AC	BUH 8AC



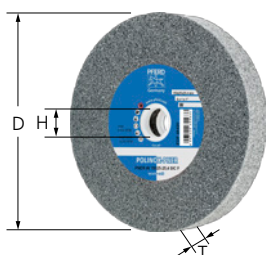

Wykonanie PNER do szlifierek prostych, napędów wałków giętkich i szlifierek stacjonarnych

Składają się z kilku silnie sprasowanych warstw włókniny połączonych specjalnym układem ziarno-żywica. Doskonale nadają się do obróbki miękkich metali, stali stopowych i wysokostopowych, a także stopów tytanu.



Cechy produktu:

- Wysoka ekonomiczność dzięki wysokiej wydajności szlifowania i żywotności.
- Uzyskanie bardzo dobrej powierzchni i optymalne dopasowanie do obrabianego konturu dzięki dobremu profilowaniu. Idealne rozwiązanie do czyszczenia, usuwania gratów, wyrównywania i polerowania.

D [mm]	T [mm]	H [mm]	Wielkość ziarna	Wykonanie	Materiały ściernie	Zalec. obr./min	Maks. obr./min	Pasujące uchwyty		Nr artykułu	Nazwa	Cena/sztuka PLN	
Wykonanie do szlifierek prostych, wałków giętkich i szlifierek stacjonarnych													
25	25	6	grube	H	A	19 000	30 500	BO PNER 25 S6	10	44691001	PNER-H 2525-6 A G	-	
			drobne	MH	A	19 000	30 500	BO PNER 25 S6	10	44691202	PNER-MH 2525-6 A F	-	
				H	A	19 000	30 500	BO PNER 25 S6	10	44691002	PNER-H 2525-6 A F	-	
50	3	6	drobne	H	A	9 500	15 300	BO 6/6 3-10	10	44691005	PNER-H 5003-6 A F	-	
			grube	MH	A	9 500	15 300	BO 6/6 3-10	10	47700208	PNER-MH 5003-6 A G	-	
75	3	6	grube	W	A	6 400	10 200	BO 6/6 3-10	10	47803085	PNER-W 7503-6 A G	-	
			drobne	W	SiC	6 400	10 200	BO 6/6 3-10	10	47803086	PNER-W 7503-6 SiC F	-	
				MW	SiC	6 400	10 200	BO 6/6 3-10	10	47803087	PNER-MW 7503-6 SiC F	-	
				MH	A	6 400	10 200	BO 6/6 3-10	10	47803088	PNER-MH 7503-6 A F	-	
			grube	MH	A	6 400	10 200	BO 6/6 3-10	10	47700209	PNER-MH 7503-6 A G	-	
				H	A	6 400	10 200	BO 6/6 3-10	10	47803089	PNER-H 7503-6 A G	-	
		drobne	H	A	6 400	10 200	BO 6/6 3-10	10	44691010	PNER-H 7503-6 A F	-		
			6	grube	W	A	6 400	10 200	BO 6/6 3-10	5	44691621	PNER-W 7506-6 A G	-
				drobne	W	SiC	6 400	10 200	BO 6/6 3-10	5	44691627	PNER-W 7506-6 SiC F	-
					MW	A	6 400	10 200	BO 6/6 3-10	5	44691422	PNER-MW 7506-6 A F	-
				MW	SiC	6 400	10 200	BO 6/6 3-10	5	44691427	PNER-MW 7506-6 SiC F	-	
grube	MH	A	6 400	10 200	BO 6/6 3-10	5	44691222	PNER-MH 7506-6 A F	-				
13	6	grube	H	A	6 400	10 200	BO 6/6 3-10	5	44691021	PNER-H 7506-6 A G	-		
			W	A	6 400	10 200	BO 6/6 3-10	5	44691641	PNER-W 7513-6 A G	-		
		drobne	W	SiC	6 400	10 200	BO 6/6 3-10	5	44691647	PNER-W 7513-6 SiC F	-		
			MW	A	6 400	10 200	BO 6/6 3-10	5	44691442	PNER-MW 7513-6 A F	-		
				SiC	6 400	10 200	BO 6/6 3-10	5	44691447	PNER-MW 7513-6 SiC F	-		
		MH	A	6 400	10 200	BO 6/6 3-10	5	44691242	PNER-MH 7513-6 A F	-			
		grube	H	A	6 400	10 200	BO 6/6 3-10	5	44691041	PNER-H 7513-6 A G	-		
		150	25	25,4	drobne	W	SiC	3 200	5 100	BO 12/20	1	44691667	PNER-W 15025-25,4 SiC F
MW	A					3 200	5 100	BO 12/20	1	44691462	PNER-MW 15025-25,4 A F	-	
	SiC					3 200	5 100	BO 12/20	1	44691467	PNER-MW 15025-25,4 SiC F	-	
MH	A					3 200	5 100	BO 12/20	1	44691262	PNER-MH 15025-25,4 A F	-	
grube	H				A	3 200	5 100	BO 12/20	1	44691061	PNER-H 15025-25,4 A G	-	

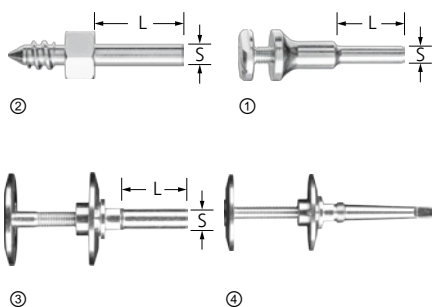

Trzpień mocujący BO

Pasujący uchwyt narzędziowy do sprasowanych ściernic krążkowych POLINOX.

Cechy produktu:

- Wysoka ekonomiczność dzięki szybkiej wymianie narzędzia.

Ilustracja	Pasuje do otworu ϕ [mm]	S [mm]	L [mm]	Zakres mocowania [mm]		Nr artykułu	Nazwa	Cena/sztuka PLN
(2)	6	6	25	-	1	42700256	BO PNER 25 S6	-
(1)	6	6	25	3 – 10	1	42400006	BO 6/6 3-10	-
(3)	20 mm	12	35	10 – 50	1	42400012	BO 12/20 10-50	-
(4)	20 mm	-	-	10 – 50	1	42400062	BO MK 1/20 10-50	-

Ściernice kompaktowe POLINOX PNER

Wykonanie PNER do szlifierek kątowych z regulowanym zakresem obrotów oraz elektrycznych przyrządów do szlifowania spawów

Składają się z kilku silnie sprasowanych warstw włókniny połączonych specjalnym układem ziarno-żywica. Doskonałe rozwiązanie do obróbki spoin pachwinowych i trudno dostępnych szczelin oraz zagłębień.

Cechy produktu:

- Wysoka ekonomiczność dzięki wysokiej wydajności szlifowania i żywotności.
- Uzyskanie bardzo dobrej powierzchni. Optymalne dopasowanie do obrabianego konturu dzięki dobremu profilowaniu.
- Idealne rozwiązanie do czyszczenia, usuwania gratów, wyrównywania i polerowania.



D [mm]	T [mm]	H [mm]	Wielkość ziarna	Wykonanie	Materiały ściernic	Zalec. obr./min	Maks. obr./min		Nr artykułu	Nazwa	Cena/sztuka PLN
Wykonanie do szlifierek kątowych i elektrycznych przyrządów do szlifowania spawów											
125	6	22,23	drobne	MW (średnio miękkie)	A	4 500	6 100	5	44691453	PNER-MW 12506-22,2 A F	-
					SiC	4 500	6 100	5	44691452	PNER-MW 12506-22,2 SiC F	-
					A	4 500	6 100	5	44691252	PNER-MH 12506-22,2 A F	-
			grube	średnio twarde	A	4 500	6 100	5	47700211	PNER-MH 12506-22,2 A G	-
				H (twarde)	A	4 500	6 100	5	44691053	PNER-H 12506-22,2 A G	-
		drobne	H (twarde)	A	4 500	6 100	5	44691052	PNER-H 12506-22,2 A F	-	
150	3	25,4	drobne	MW (średnio miękkie)	SiC	3 800	5 100	5	44691628	PNER-MW 15003-25,4 SiC F	-
					SiC	3 800	5 100	5	44691629	PNER-MH 15003-25,4 SiC F	-
			grube	MH (średnio twarde)	A	3 800	5 100	5	47700210	PNER-MH 15003-25,4 A G	-
				H (twarde)	A	3 800	5 100	5	44691630	PNER-H 15003-25,4 A F	-
	6	25,4	drobne	W (miękka)	SiC	3 800	5 100	5	44691631	PNER-W 15006-25,4 SiC F	-
					SiC	3 800	5 100	5	44691632	PNER-MW 15006-25,4 SiC F	-
			grube	MH (średnio twarde)	A	3 800	5 100	5	47700212	PNER-MH 15006-25,4 A G	-

Więcej na następnej stronie

D [mm]	T [mm]	H [mm]	Wielkość ziarna	Wykonanie	Materiały ściernie	Zalec. obr./min	Maks. obr./min		Nr artykułu	Nazwa	Cena/sztuka PLN
150	6	25,4	drobne	H (twarde)	A	3 800	5 100	5	44691633	PNER-H 15006-25,4 A F	-
				W (miękka)	SiC	3 800	5 100	5	47802723	PNER-W 15013-12,7 SiC F	-
	13	12,7	drobne	MW (średnio miękkie)	SiC	3 800	5 100	5	47700200	PNER-MW 15013-12,7 SiC F	-
				MH (średnio twarde)	SiC	3 800	5 100	5	47700201	PNER-MH 15013-12,7 SiC F	-

Sprasowane ściernice włókninowe POLINOX PNER



Dyski PNER do szlifierek kątowych z opcją regulacji prędkości obrotowej

Składa się z kilku silnie sprasowanych warstw włókniny, które są przyklejone na talerzu wsporczym i połączone przy wykorzystaniu specjalnego układu ziarno-żywica. Doskonale nadaje się do obróbki miękkich metali, stali stopowych i wysokostopowych, a także stopów tytanu.



Cechy produktu:

- Wysoka ekonomiczność dzięki wysokiej wydajności szlifowania i żywotności.
- Uzyskanie bardzo dobrej powierzchni. Optymalne dopasowanie do obrabianego konturu dzięki dobremu profilowaniu.
- Idealne rozwiązanie do czyszczenia, usuwania gratów, wyrównywania i polerowania.

D [mm]	T [mm]	H [mm]	Wielkość ziarna	Wykonanie	Materiały ściernie	Zalec. obr./min	Maks. obr./min		Nr artykułu	Nazwa	Cena/sztuka PLN
115	13	22,23	drobne	W (miękka)	SiC	6 000	10 000	5	44690732	DISC PNER-W 115-22,2 SiC F	-
				MW (średnio miękkie)	SiC	6 000	10 000	5	44690722	DISC PNER-MW 115-22,2 SiC F	-
				MH (średnio twarde)	SiC	6 000	10 000	5	44690712	DISC PNER-MH 115-22,2 SiC F	-
125	13	22,23	drobne	W (miękka)	SiC	5 400	10 000	5	44690733	DISC PNER-W 125-22,2 SiC F	-
				MW (średnio miękkie)	SiC	5 400	10 000	5	44690723	DISC PNER-MW 125-22,2 SiC F	-
				MH (średnio twarde)	SiC	5 400	10 000	5	44690713	DISC PNER-MH 125-22,2 SiC F	-

Dostępne wykonania



Miękkie

Wykonanie miękkie o bardzo dobrej jakości obróbki na konturach. Idealne do wyrównywania powierzchni.



Średnio miękkie

Średnio miękka konstrukcja ze zwiększoną wytrzymałością krawędzi i żywotnością, do obróbki szorstkich powierzchni, usuwania gratów i polerowania. Dobrze nadaje się do obróbki krawędzi.



Średnio twarde

Średnio twarda konstrukcja o dobrej stabilności krawędzi i długiej żywotności. Do uzyskiwania chropowatości, usuwania gratów, wyrównywania i czyszczenia.



Twarde

twarde wykonanie o wysokich właściwościach usuwania, dobrej stabilności krawędzi i długiej żywotności. Od średnio trudnych do trudnych zastosowań podczas usuwania gratów i polerowania.









Bardzo twarde

Wykonanie bardzo twarde o wysokiej stabilności krawędzi do bardzo wymagających zadań przy usuwaniu gratów.



Tabela porównawcza

Wykonanie	PFERD PNK			3M	Standard Abrasives	Norton	BIBIELLE
	Kolor	Materiały ścierne	Ziarno				
Miękkie		A	grube	CP-WL 5AM	MF CV 5AM	MF CF 5AM	BCW-MF 5AM
Średnio miękkie		SiC	drobne	LDW 7SF	LDW 7SF	Series 2000 7SF	BCW-DB 7SF
Średnio twarde		SiC	drobne	EXL Deburring 8SF	Deburring 8SF	Series 1000 8SF	BCW-DB 8SF
		A	grube	EXL Deburring 8AM	GP Plus 8AM	Series 1000 8AM	BCW-DB 8AM
Twarde		SiC	drobne	Deburring 9SF	EXL Deburring 9SF	Series 1000 9SF	BCW-DB 9SF
Bardzo twarde		SiC	drobne	XP-WL 10SF	GP Plus 10SF	Series 4000 9SF	BCW-DB 9SF-R





Wykonanie PNK

Składają się z owiniętej spiralnie wokół rdzenia włókniny ścierniej. Do obróbki miękkich metali, stali stopowych i wysokostopowych, a także stopów tytanu, na łopatkach turbin oraz do usuwanie śladów obróbki na narzędziach chirurgicznych.



Cechy produktu:

- Wysoka ekonomiczność dzięki wysokiej wydajności szlifowania i żywotności.
- Uzyskanie bardzo dobrej powierzchni. Optymalne dopasowanie do obrabianego konturu dzięki dobremu profilowaniu.
- Idealne rozwiązanie do czyszczenia, usuwania gratów, wyrównywania i polerowania.

D [mm]	T [mm]	H [mm]	Wielkość ziarna	Wykonanie	Materiały ściernie	Zalec. obr./min	Maks. obr./min		Nr artykułu	Nazwa	Cena/sztuka PLN	
150	13	25,4	drobne	MW (średnio miękkie)	SiC	2 500	5 100	1	47802637	PNK-MW 15013-25,4 SiC F	-	
				MH (średnio twarde)	SiC	2 500	5 100	1	47802639	PNK-MH 15013-25,4 SiC F	-	
			grube	MH (średnio twarde)	A	2 500	5 100	1	47802638	PNK-MH 15013-25,4 A G	-	
				drobne	H (twarde)	SiC	2 500	5 100	1	47802640	PNK-H 15013-25,4 SiC F	-
			EH (bardzo twarde)		SiC	2 500	5 100	1	47803030	PNK-EH 15013-25,4 SiC F	-	
	25	25,4	25,4	grube	W (miękka)	A	2 500	5 100	1	47802730	PNK W 15025-25,4 A G	-
					drobne	MW (średnio miękkie)	SiC	2 500	5 100	1	47802641	PNK-MW 15025-25,4 SiC F
				MH (średnio twarde)		SiC	2 500	5 100	1	47802643	PNK-MH 15025-25,4 SiC F	-
				grube	MH (średnio twarde)	A	2 500	5 100	1	47802642	PNK-MH 15025-25,4 A G	-
					drobne	H (twarde)	SiC	2 500	5 100	1	47802644	PNK-H 15025-25,4 SiC F
EH (bardzo twarde)	SiC	2 500	5 100	1		47803031	PNK-EH 15025-25,4 SiC F	-				
200	13	76,2	grube	W (miękka)	A	2 500	5 100	1	47802731	PNK-W 15050-25,4 A G	-	
				drobne	MW (średnio miękkie)	SiC	1 900	3 850	1	47802645	PNK-MW 20013-76,2 SiC F	-
			MH (średnio twarde)		SiC	1 900	3 850	1	47802647	PNK-MH 20013-76,2 SiC F	-	
			grube	MH (średnio twarde)	A	1 900	3 850	1	47802646	PNK-MH 20013-76,2 A G	-	
				drobne	H (twarde)	SiC	1 900	3 850	1	47802648	PNK-H 20013-76,2 SiC F	-
	EH (bardzo twarde)	SiC	1 900		3 850	1	47802882	PNK-EH 20013-76,2 SiC F	-			
	25	76,2	76,2	grube	W (miękka)	A	1 900	3 850	1	47803029	PNK-W 20025-76,2 A G	-
					drobne	MW (średnio miękkie)	SiC	1 900	3 850	1	47802649	PNK-MW 20025-76,2 SiC F
				MH (średnio twarde)		SiC	1 900	3 850	1	47802651	PNK-MH 20025-76,2 SiC F	-
				grube	MH (średnio twarde)	A	1 900	3 850	1	47802650	PNK-MH 20025-76,2 A G	-
drobne					H (twarde)	SiC	1 900	3 850	1	47802652	PNK-H 20025-76,2 SiC F	-
	EH (bardzo twarde)	SiC	1 900	3 850	1	47802881	PNK-EH 20025-76,2 SiC F	-				
50	76,2	76,2	grube	W (miękka)	A	1 900	3 850	1	47802732	PNK W 20050-76,2 A G	-	
				drobne	MW (średnio miękkie)	SiC	1 900	3 850	1	47802653	PNK-MW 20050-76,2 SiC F	-

Więcej na następnej stronie

D [mm]	T [mm]	H [mm]	Wielkość ziarna	Wykonanie	Materiały ściernie	Zalec. obr./min	Maks. obr./min		Nr artykułu	Nazwa	Cena/sztuka PLN
200	50	76,2	drobne	MH (średnio twarde)	SiC	1 900	3 850	1	47802655	PNK-MH 20050-76,2 SiC F	-
			grube	MH (średnio twarde)	A	1 900	3 850	1	47802654	PNK-MH 20050-76,2 A G	-
			drobne	H (twarde)	SiC	1 900	3 850	1	47802656	PNK-H 20050-76,2 SiC F	-
				EH (bardzo twarde)	SiC	1 900	3 850	1	47802880	PNK-EH 20050-76,2 SiC F	-

Kołnierz mocujący do sprasowanych ściernic włókninowych POLINOX PNK

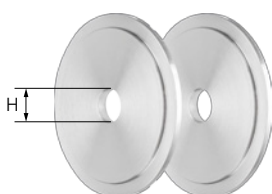

RF PNK

Flansze służą do zamocowania sprasowanych ściernic włókninowych POLINOX PNK o średnicy 200 mm na maszynie stacjonarnej (szlifierce stacjonarnej).

Cechy produktu:

- Dobre dopasowanie.
- Otwór można dowolnie rozciąć.

Pasuje do ϕ narzędzi [mm]	H [mm]		Nr artykułu	Nazwa	Cena/sztuka PLN
76,2	16,1	1	47601200	RF PNK 200 Bo. 16,1	-
	25,4	1	47601201	RF PNK 200 Bo. 25,4	-
	31,8	1	47601202	RF PNK 200 Bo. 31,8	-

Ściernice trzpieniowe POLINOX

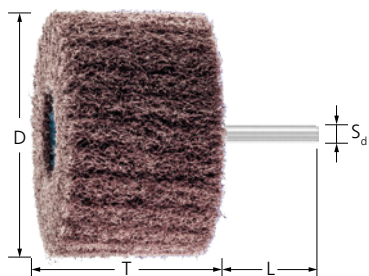

Wykonanie PNL

Włóknina ścierna jest ułożona promieniście w kształcie lamel. Ciasno ułożone lamelle gwarantują bardzo wysoką żywotność narzędzia. Znajduje zastosowanie głównie przy obróbce powierzchni. Dostępny jest korund A i węgiel krzemu (SiC).



Cechy produktu:

- Optymalne dopasowanie do konturów obrabianego przedmiotu dzięki dużej elastyczności.
- Chłodny szlif i niewielkie termiczne obciążenie obrabianego detalu.
- Dzięki otwartej strukturze włókniny i jej wysokiej elastyczności narzędzie nie zapycha się.

D [mm]	T [mm]	S _d [mm]	L [mm]	Materiały ściernie	Wielkość ziarna	Zalec. obr./min	Maks. obr./min		Nr artykułu	Nazwa	Cena/sztuka PLN
Korund A											
30	25	6	40	A	100	10 000	20 000	10	44653100	PNL 3025/6 A 100	-
					180	10 000	20 000	10	44653180	PNL 3025/6 A 180	-
					280	10 000	20 000	10	44653280	PNL 3025/6 A 280	-
40	20	6	40	A	80	7 500	15 000	10	44698505	PNL 4020/6 A 80	-
					100	7 500	15 000	10	44654100	PNL 4020/6 A 100	-
					180	7 500	15 000	10	44654180	PNL 4020/6 A 180	-
					280	7 500	15 000	10	44654280	PNL 4020/6 A 280	-
					360	7 500	15 000	10	44698506	PNL 4020/6 A 360	-
50	30	6	40	A	80	6 000	12 000	10	44698507	PNL 5030/6 A 80	-

Więcej na następnej stronie

D [mm]	T [mm]	S _d [mm]	L [mm]	Materiały ściernie	Wielkość ziarna	Zalec. obr./min	Maks. obr./min		Nr artykułu	Nazwa	Cena/sztuka PLN
50	30	6	40	A	100	6 000	12 000	10	44655100	PNL 5030/6 A 100	-
					180	6 000	12 000	10	44655180	PNL 5030/6 A 180	-
					280	6 000	12 000	10	44655280	PNL 5030/6 A 280	-
					360	6 000	12 000	10	44698508	PNL 5030/6 A 360	-
60	25	6	40	A	100	5 000	10 000	10	44656010	PNL 6025/6 A 100	-
					180	5 000	10 000	10	44656018	PNL 6025/6 A 180	-
					280	5 000	10 000	10	44656028	PNL 6025/6 A 280	-
					360	5 000	10 000	10	44698509	PNL 6025/6 A 360	-
	50	6	40	A	80	5 000	10 000	10	47802761	PNL 6050/6 A 80	-
					100	5 000	10 000	10	44666100	PNL 6050/6 A 100	-
					180	5 000	10 000	10	44666180	PNL 6050/6 A 180	-
					280	5 000	10 000	10	44666280	PNL 6050/6 A 280	-
80	25	6	40	A	100	4 000	7 500	10	44658010	PNL 8025/6 A 100	-
					180	4 000	7 500	10	44658018	PNL 8025/6 A 180	-
					280	4 000	7 500	10	44658028	PNL 8025/6 A 280	-
					360	4 000	7 500	10	44698511	PNL 8025/6 A 360	-
	50	6	40	A	80	4 000	7 500	10	44698510	PNL 8050/6 A 80	-
					100	4 000	7 500	10	44658100	PNL 8050/6 A 100	-
					180	4 000	7 500	10	44658180	PNL 8050/6 A 180	-
					280	4 000	7 500	10	44658280	PNL 8050/6 A 280	-

Węgiel krzemowy (SiC)

40	20	6	40	SiC	100	7 500	15 000	10	44640410	PNL 4020/6 SiC 100	-
					180	7 500	15 000	10	44640418	PNL 4020/6 SiC 180	-
					280	7 500	15 000	10	44640428	PNL 4020/6 SiC 280	-
50	30	6	40	SiC	100	6 000	12 000	10	44640510	PNL 5030/6 SiC 100	-
					180	6 000	12 000	10	44640518	PNL 5030/6 SiC 180	-
					280	6 000	12 000	10	44640528	PNL 5030/6 SiC 280	-
60	50	6	40	SiC	100	5 000	10 000	10	44640610	PNL 6050/6 SiC 100	-
					180	5 000	10 000	10	44640618	PNL 6050/6 SiC 180	-
					280	5 000	10 000	10	44640628	PNL 6050/6 SiC 280	-
80	50	6	40	SiC	100	4 000	7 500	10	44640810	PNL 8050/6 SiC 100	-
					180	4 000	7 500	10	44640818	PNL 8050/6 SiC 180	-
					280	4 000	7 500	10	44640828	PNL 8050/6 SiC 280	-

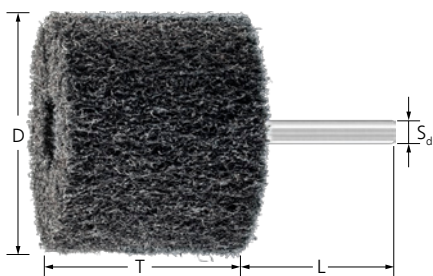

Wykonanie PNL-HP

Włóknina ścierna jest ułożona promieniście w kształcie lamel. Ciasno ułożone lamele zapewniają wyjątkowo długą żywotność narzędzia. Znajduje zastosowanie głównie przy obróbce powierzchni.

Cechy produktu:

- Chłodny szlif i niewielkie termiczne obciążenie obrabianego detalu.
- Szczególnie agresywny szlif.

- Dzięki otwartej strukturze włókniny i jej wysokiej elastyczności narzędzie nie zapycha się.

D [mm]	T [mm]	S _d [mm]	L [mm]	Materiały ściernie	Wielkość ziarna	Zalec. obr./min	Maks. obr./min		Nr artykułu	Nazwa	Cena/sztuka PLN
Korund A											
40	20	6	40	A	100	7 500	15 000	10	44657100	PNL-HP4020/6A100	-
					180	7 500	15 000	10	44657180	PNL-HP4020/6A180	-
50	30	6	40	A	100	6 000	12 000	10	44659100	PNL-HP5030/6A100	-
					180	6 000	12 000	10	44659180	PNL-HP5030/6A180	-
60	50	6	40	A	100	5 000	10 000	10	44661100	PNL-HP6050/6A100	-
					180	5 000	10 000	10	44661180	PNL-HP6050/6A180	-

Więcej na następnej stronie



D [mm]	T [mm]	S _d [mm]	L [mm]	Materiały ściernie	Wielkość ziarna	Zalec. obr./min	Maks. obr./min		Nr artykułu	Nazwa	Cena/sztuka PLN
80	50	6	40	A	100	4 000	7 500	10	44662100	PNL-HP8050/6A100	-
					180	4 000	7 500	10	44662180	PNL-HP8050/6A180	-
Węglik krzemu (SiC)											
40	20	6	40	SiC	100	7 500	15 000	10	44657110	PNL-HP4020/6SiC100	-
					180	7 500	15 000	10	44657118	PNL-HP4020/6SiC180	-
50	30	6	40	SiC	100	6 000	12 000	10	44659110	PNL-HP5030/6SiC100	-
					180	6 000	12 000	10	44659118	PNL-HP5030/6SiC180	-
60	50	6	40	SiC	100	5 000	10 000	10	44661110	PNL-HP6050/6SiC100	-
					180	5 000	10 000	10	44661118	PNL-HP6050/6SiC180	-
80	50	6	40	SiC	100	4 000	7 500	10	44662110	PNL-HP8050/6SiC100	-
					180	4 000	7 500	10	44662118	PNL-HP8050/6SiC180	-



Wykonanie PNZ

Włóknina ścierna jest ułożona promieniście w kształcie lamel, przy czym między lamelami znajduje się zawsze warstwa płótta ściernego. Taka budowa umożliwia lepsze zdzieranie materiału oraz uzyskiwanie bardziej zgrubnego obrazu szlifu. Dostępny jest korund A i węglik krzemu (SiC).



Cechy produktu:

- Optymalne dopasowanie do konturów obrabianego przedmiotu dzięki dużej elastyczności.
- Chłodny szlif i niewielkie termiczne obciążenie obrabianego detalu.
- Dzięki otwartej strukturze włókniny i jej wysokiej elastyczności narzędzie nie zapycha się.

D [mm]	T [mm]	S _d [mm]	L [mm]	Materiały ściernie	Wielkość ziarna	Zalec. obr./min	Maks. obr./min		Nr artykułu	Nazwa	Cena/sztuka PLN
Korund A											
30	25	6	40	A	100	10 000	20 000	10	44653080	PNZ 3025/6 A 100	-
					180	10 000	20 000	10	44653088	PNZ 3025/6 A 180	-
40	20	6	40	A	80	7 500	15 000	10	44698512	PNZ 4020/6 A 80	-
					100	7 500	15 000	10	44654080	PNZ 4020/6 A 100	-
					180	7 500	15 000	10	44654088	PNZ 4020/6 A 180	-
					100	7 500	15 000	10	44654088	PNZ 4020/6 A 180	-
50	30	6	40	A	80	6 000	12 000	10	44698513	PNZ 5030/6 A 80	-
					100	6 000	12 000	10	44655080	PNZ 5030/6 A 100	-
					180	6 000	12 000	10	44655088	PNZ 5030/6 A 180	-
60	25	6	40	A	100	5 000	10 000	10	44656030	PNZ 6025/6 A 100	-
					180	5 000	10 000	10	44656038	PNZ 6025/6 A 180	-
					80	5 000	10 000	10	44698514	PNZ 6050/6 A 80	-
					100	5 000	10 000	10	44656080	PNZ 6050/6 A 100	-
	50	6	40	A	180	5 000	10 000	10	44656088	PNZ 6050/6 A 180	-
					80	5 000	10 000	10	44656080	PNZ 6050/6 A 100	-
					100	5 000	10 000	10	44656088	PNZ 6050/6 A 180	-
					180	5 000	10 000	10	44656088	PNZ 6050/6 A 180	-
80	25	6	40	A	100	4 000	7 500	10	44658030	PNZ 8025/6 A 100	-
					180	4 000	7 500	10	44658038	PNZ 8025/6 A 180	-
					80	4 000	7 500	10	44698515	PNZ 8050/6 A 80	-
					100	4 000	7 500	10	44658080	PNZ 8050/6 A 100	-
	50	6	40	A	180	4 000	7 500	10	44658088	PNZ 8050/6 A 180	-
					80	4 000	7 500	10	44658080	PNZ 8050/6 A 100	-
					100	4 000	7 500	10	44658088	PNZ 8050/6 A 180	-
					180	4 000	7 500	10	44658088	PNZ 8050/6 A 180	-
100	50	6	40	A	100	3 000	6 000	5	44690080	PNZ 10050/6 A 100	-
					180	3 000	6 000	5	44690088	PNZ 10050/6 A 180	-
Węglik krzemu (SiC)											
80	50	6	40	SiC	100	4 000	7 500	10	44640806	PNZ 8050/6 SiC 100	-
					180	4 000	7 500	10	44640808	PNZ 8050/6 SiC 180	-



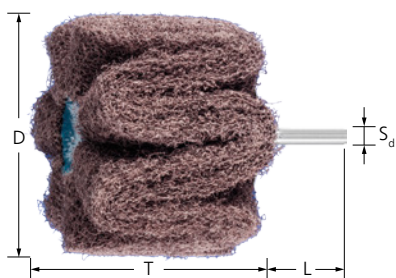

Wykonanie PNG

Narzędzie składa się z mocno pofalowanej włókniny ścierniej, owiniętej wokół trzpienia. Falowana forma włókniny ścierniej pozwala uzyskać odpowiednie matowanie powierzchni bez śladów łączenia. Dostępny jest korund A i węgiel krzemu (SiC).

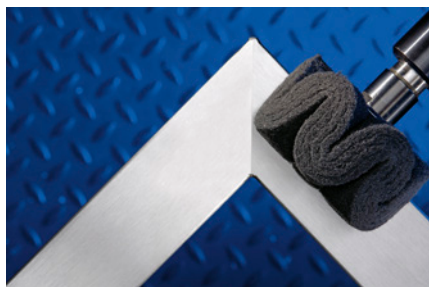

Cechy produktu:

- Optymalne dopasowanie do konturów obrabianego przedmiotu dzięki dużej elastyczności.
- Chłodny szlif i niewielkie termiczne obciążenie obrabianego detalu.
- Dzięki otwartej strukturze włókniny i jej wysokiej elastyczności narzędzie nie zapycha się.

D [mm]	T [mm]	S _d [mm]	L [mm]	Materiały ściernie	Wielkość ziarna	Zalec. obr./min	Maks. obr./min		Nr artykułu	Nazwa	Cena/sztuka PLN
Korund A											
80	50	6	40	A	100	4 000	7 500	10	44646010	PNG 8050/6 A 100	-
					180	4 000	7 500	10	44646018	PNG 8050/6 A 180	-
					280	4 000	7 500	10	44646028	PNG 8050/6 A 280	-
100	50	6	40	A	100	3 000	6 000	5	44669100	PNG 10050/6 A 100	-
					180	3 000	6 000	5	44669180	PNG 10050/6 A 180	-
					280	3 000	6 000	5	44669280	PNG 10050/6 A 280	-
Węgiel krzemu (SiC)											
80	50	6	40	SiC	100	4 000	7 500	10	44640851	PNG 8050/6 SiC 100	-
					180	4 000	7 500	10	44640858	PNG 8050/6 SiC 180	-
					280	4 000	7 500	10	44640862	PNG 8050/6 SiC 280	-
100	50	6	40	SiC	100	3 000	6 000	5	44640910	PNG 10050/6 SiC 100	-
					180	3 000	6 000	5	44640918	PNG 10050/6 SiC 180	-
					280	3 000	6 000	5	44640922	PNG 10050/6 SiC 280	-

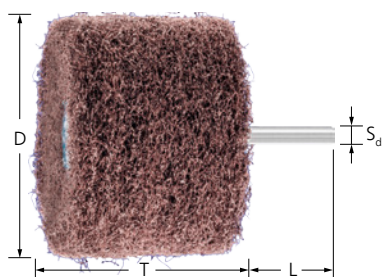

Wykonanie PNR

Okrągłe wykroje włókniny ścierniej są ułożone osiowo jeden na drugim. Poszczególne wykroje włókninowe nie są ze sobą powiązane, co zapewnia dobre dostosowanie do przedmiotu, np. rur, profili. Dostępny w wersji korund A.



Cechy produktu:

- Optymalne dopasowanie do konturów obrabianego przedmiotu dzięki dużej elastyczności.
- Chłodny szlif i niewielkie termiczne obciążenie obrabianego detalu.
- Dzięki otwartej strukturze włókniny i jej wysokiej elastyczności narzędzie nie zapycha się.

D [mm]	T [mm]	S _d [mm]	L [mm]	Materiały ściernie	Wielkość ziarna	Zalec. obr./min	Maks. obr./min		Nr artykułu	Nazwa	Cena/sztuka PLN
Średnica trzonka 2,35 mm											
25	15	2,35	40	A	100	7 600	12 300	10	44650131	PNR 2515/2,35 A 100	-
					180	7 600	12 300	10	44650132	PNR 2515/2,35 A 180	-
					280	7 600	12 300	10	44650133	PNR 2515/2,35 A 280	-
Trzpień ø 3 mm											
25	15	3	40	A	100	7 600	12 300	10	44650231	PNR 2515/3 A 100	-
					180	7 600	12 300	10	44650232	PNR 2515/3 A 180	-

Więcej na następnej stronie



D [mm]	T [mm]	S _d [mm]	L [mm]	Materiały ścierne	Wielkość ziarna	Zalec. obr./min	Maks. obr./min		Nr artykułu	Nazwa	Cena/sztuka PLN
25	15	3	40	A	280	7 600	12 300	10	44650233	PNR 2515/3 A 280	-
30	20	3	40	A	100	6 500	10 200	10	44650331	PNR 3020/3 A 100	-
					180	6 500	10 200	10	44650332	PNR 3020/3 A 180	-
					280	6 500	10 200	10	44650333	PNR 3020/3 A 280	-
Trzpień ø 6 mm											
60	50	6	40	A	100	5 000	10 000	10	44656100	PNR 6050/6 A 100	-
					180	5 000	10 000	10	44656180	PNR 6050/6 A 180	-
					280	5 000	10 000	10	44656280	PNR 6050/6 A 280	-
80	50	6	40	A	100	4 000	7 500	10	44668100	PNR 8050/6 A 100	-
					180	4 000	7 500	10	44668180	PNR 8050/6 A 180	-
					280	4 000	7 500	10	44668280	PNR 8050/6 A 280	-

Ściernice POLINOX

4

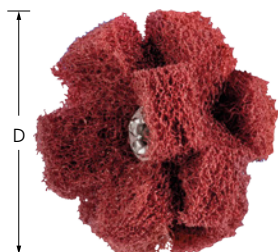

Wykonanie PNST

Do czyszczenia, usuwania gratów i szlifowania dokładnego powierzchni wewnętrznych i konturów. Idealne do prac w otworach, zagłębieniach oraz miejscach trudno dostępnych. Dostępny w wersji korund A.



Cechy produktu:

- Optymalne dopasowanie do konturów dzięki dużej elastyczności. Chłodny szlif i niewielkie termiczne obciążenie obrabianego elementu.
- Dzięki otwartej strukturze włókniny i jej wysokiej elastyczności narzędzie nie zapycha się.
- Odpowiednie trzpienie mocujące należy zamawiać oddzielnie.

D [mm]	Materiały ścierne	Wielkość ziarna	Liczba warstw	Zalec. obr./min	Maks. obr./min		Nr artykułu	Nazwa	Cena/sztuka PLN
19	A	100	2	15 000	25 100	20	44698192	PNST 19-2 A 100	-
		280	2	15 000	25 100	20	44698193	PNST 19-2 A 280	-
25	A	80	2	10 000	19 100	20	44698254	PNST 25-2 A 80	-
		100	2	10 000	19 100	20	44698252	PNST 25-2 A 100	-
		280	2	10 000	19 100	20	44698253	PNST 25-2 A 280	-
38	A	80	3	7 500	12 600	20	44698384	PNST 38-3 A 80	-
		100	3	7 500	12 600	20	44698382	PNST 38-3 A 100	-
		280	3	7 500	12 600	20	44698383	PNST 38-3 A 280	-
50	A	80	2	5 500	9 500	20	44698504	PNST 50-2 A 80	-
		100	2	5 500	9 500	20	44698502	PNST 50-2 A 100	-
		280	2	5 500	9 500	20	44698503	PNST 50-2 A 280	-

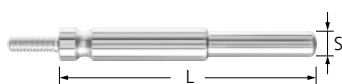

Trzpień mocujący BO PNST

Trzpień mocujący do ściernic POLINOX, za pomocą którego można również łatwo dotrzeć do otworów i przełomów.

Cechy produktu:

- Wysoka ekonomiczność dzięki szybkiej wymianie narzędzia.

S [mm]	L [mm]	Gwint	Długość montażu [mm]		Nr artykułu	Nazwa	Cena/sztuka PLN
6	75	8-32 UNC	30	1	42700675	BO PNST 6-75	-
	125	8-32 UNC	30	1	42700685	BO PNST 6-125	-

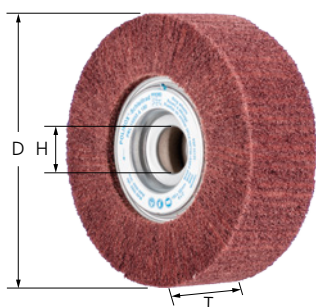

Wykonanie PNL

Włókna ścierna z materiałem ściernym korund A jest ułożona promieniście w kształcie lamel. Ciasno ułożone lamele gwarantują bardzo wysoką żywotność narzędzia. Zalecane użytkowanie na dużych powierzchniach.



Cechy produktu:

- Optymalne dopasowanie do konturów dzięki dużej elastyczności. Chłodny szlif i niewielkie termiczne obciążenie obrabianego elementu.
- Dzięki otwartej strukturze włókny i jej wysokiej elastyczności narzędzie nie zapycha się.
- Odpowiednie trzpienie mocujące należy zamawiać oddzielnie.

D [mm]	T [mm]	H [mm]	Materiały ścierne	Wielkość ziarna	Zalec. obr./min	Maks. obr./min	Pasujące uchwyty		Nr artykułu	Nazwa	Cena/sztuka PLN
150	50	25,4	A	100	2 000	4 000	FR/VR 12/25,4	1	44644111	PNL 15050/25,4 A 100	-
				180	2 000	4 000	FR/VR 12/25,4	1	44644119	PNL 15050/25,4 A 180	-
				280	2 000	4 000	FR/VR 12/25,4	1	44644129	PNL 15050/25,4 A 280	-
200	50	44	A	100	1 500	3 000	FR/VR 12/44,0	1	44644211	PNL 20050/44 A 100	-
				180	1 500	3 000	FR/VR 12/44,0	1	44644219	PNL 20050/44 A 180	-
				280	1 500	3 000	FR/VR 12/44,0	1	44644229	PNL 20050/44 A 280	-

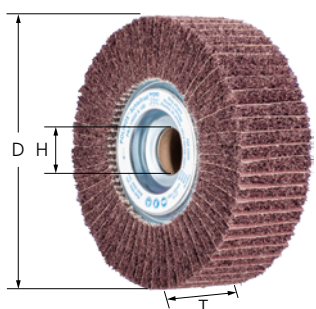

Wykonanie PNZ

Ściernice wachlarzowe z włókniną ścierną w kształcie lamel ułożoną promieniowo z korundem A oraz płótnem ściernym między lamelami. Taka budowa umożliwia lepsze zdzieranie materiału oraz uzyskiwanie bardziej zgrubnego obrazu szlifu. Ściernice wachlarzowe wykorzystuje się głównie do obróbki większych powierzchni.

Cechy produktu:

- Optymalne dopasowanie do konturów dzięki dużej elastyczności. Chłodny szlif i niewielkie termiczne obciążenie obrabianego elementu.
- Dzięki otwartej strukturze włókny i jej wysokiej elastyczności narzędzie nie zapycha się.
- Odpowiednie trzpienie mocujące należy zamawiać oddzielnie.

D [mm]	T [mm]	H [mm]	Materiały ścierne	Wielkość ziarna	Zalec. obr./min	Maks. obr./min	Pasujące uchwyty		Nr artykułu	Nazwa	Cena/sztuka PLN
150	50	25,4	A	100	2 000	4 000	FR/VR 12/25,4	1	44645111	PNZ 15050/25,4 A 100	-
				180	2 000	4 000	FR/VR 12/25,4	1	44645119	PNZ 15050/25,4 A 180	-
200	50	44	A	100	1 500	3 000	FR/VR 12/44,0	1	44645211	PNZ 20050/44 A 100	-
				180	1 500	3 000	FR/VR 12/44,0	1	44645219	PNZ 20050/44 A 180	-

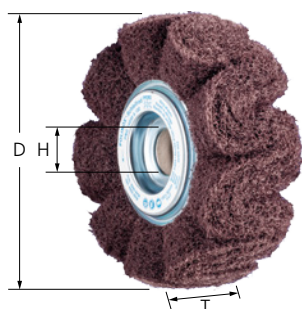

Wykonanie PNG

Narzędzie składa się z mocno pofalowanej włókniny ścierniej z materiałem ściernym korund A, owiniętej wokół trzpienia. Falowana forma włókniny ścierniej pozwala uzyskać odpowiednie matowanie powierzchni bez śladów łączenia.

Cechy produktu:

- Optymalne dopasowanie do konturów dzięki dużej elastyczności. Chłodny szlif i niewielkie termiczne obciążenie obrabianego elementu.
- Dzięki otwartej strukturze włókniny i jej wysokiej elastyczności narzędzie nie zapycha się.
- Odpowiednie trzpienie mocujące należy zamawiać oddzielnie.

D [mm]	T [mm]	H [mm]	Materiały ściernie	Wielkość ziarna	Zalec. obr./min	Maks. obr./min	Pasujące uchwyty		Nr artykułu	Nazwa	Cena/sztuka PLN
150	50	25,4	A	100	2 000	4 000	FR/VR 12/25,4	1	44646111	PNG 15050/25,4 A 100	-
				180	2 000	4 000	FR/VR 12/25,4	1	44646119	PNG 15050/25,4 A 180	-
				280	2 000	4 000	FR/VR 12/25,4	1	44646129	PNG 15050/25,4 A 280	-
200	50	44	A	100	1 500	3 000	FR/VR 12/44,0	1	44646211	PNG 20050/44 A 100	-
				180	1 500	3 000	FR/VR 12/44,0	1	44646219	PNG 20050/44 A 180	-
				280	1 500	3 000	FR/VR 12/44,0	1	44646229	PNG 20050/44 A 280	-

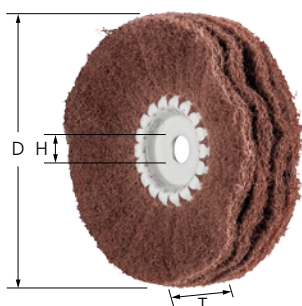

Wykonanie PNR

Składają się z lekko pofalowanej włókniny ścierniej z materiałem ściernym korund A owiniętej wokół metalowego rdzenia. Doskonałe dopasowanie konturów dzięki otwartemu układowi oraz wysokiej elastyczności. Umożliwia bezproblemowe matowanie powierzchni, profili i rur.

Cechy produktu:

- Optymalne dopasowanie do konturów dzięki dużej elastyczności. Chłodny szlif i niewielkie termiczne obciążenie obrabianego elementu.
- Dzięki otwartej strukturze włókniny i jej wysokiej elastyczności narzędzie nie zapycha się.
- Odpowiednie trzpienie mocujące należy zamawiać oddzielnie.

D [mm]	T [mm]	H [mm]	Materiały ściernie	Wielkość ziarna	Zalec. obr./min	Maks. obr./min	Pasujące uchwyty		Nr artykułu	Nazwa	Cena/sztuka PLN
100	35	10	A	180	2 500	5 500	BO 8/10	1	44647118	PNR 10035/10 A 180	-
				280	2 500	5 500	BO 8/10	1	44647128	PNR 10035/10 A 280	-
150	40	20	A	180	2 000	4 000	BO 12/20, BO MK 1/20	1	44647518	PNR 15040/20 A 180	-
				280	2 000	4 000	BO 12/20, BO MK 1/20	1	44647528	PNR 15040/20 A 280	-



Narzędzia włókninowe

Trzpień mocujący do ściernic krążkowych POLINOX

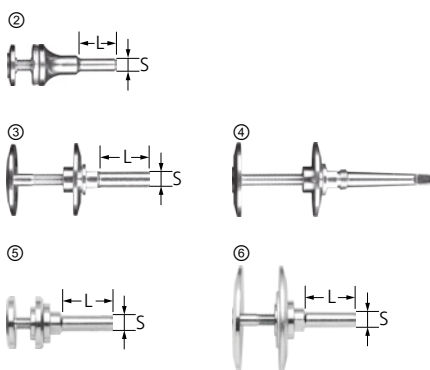

Trzpień mocujący

Trzpień mocujący do ściernic krążkowych POLINOX.

Cechy produktu:

- Wysoka ekonomiczność dzięki szybkiej wymianie narzędzia.

Ilustracja	Pasuje do otworu ϕ [mm]	S [mm]	L [mm]	Zakres mocowania [mm]		Nr artykułu	Nazwa	Cena/sztuka PLN
(2)	10	8	30	6 – 20	1	42400008	BO 8/10 6-20	-
(3)	20 mm	12	35	10 – 50	1	42400012	BO 12/20 10-50	-
(4)	20 mm	-	-	10 – 50	1	42400062	BO MK 1/20 10-50	-
(5)	25,4	12	40	25 – 50	1	44601225	FR/VR 12/25,4 100-165	-
(6)	44	12	40	25 – 50	1	44601244	FR/VR 12/44,0 200-250	-

Flansze redukcyjna do ściernic krążkowych POLINOX RF

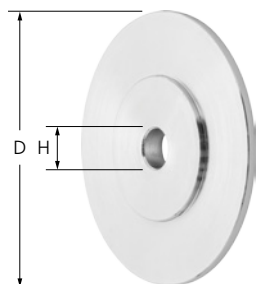

RF FR

Do mocowania na wrzecionie napędu ściernic wachlarzowych oraz krążkowych POLINOX. Budowa flanszy mocujących umożliwia pracę czołem na krawędziach oraz w narożnikach.

Cechy produktu:

- Dopasowanie do istniejącego wrzeciona napędu poprzez roztaczanie.
- Dzięki specjalnemu systemowi mocującemu można pracować czołem narzędzia w ciasnych narożnikach i na krawędziach.

Pasuje do ϕ narzędzi [mm]	D [mm]	H [mm]	Maks. otworu [mm]		Nr artykułu	Nazwa	Cena/sztuka PLN
150, 165	40	12	22,2	1	44771225	RF FR 150-165 Bo. 12-22,2	-
200, 250	83	12	40	1	44771244	RF FR 200-250 Bo. 12-40	-

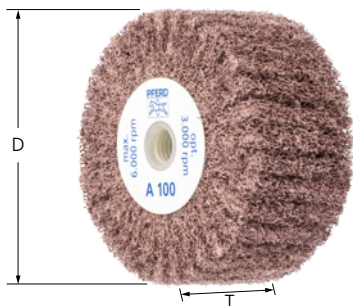

Wykonanie PNL

Włóknina ścierna z materiałem ściernym korund A jest ułożona promieniście w kształcie lamel. Ciasno ułożone lamele gwarantują bardzo wysoką żywotność narzędzia. Do obróbki średniej wielkości powierzchni.

Cechy produktu:

- Optymalne dopasowanie do konturów dzięki dużej elastyczności. Chłodny szlif i niewielkie termiczne obciążenie obrabianego elementu.
- Dzięki otwartej strukturze włókniny i jej wysokiej elastyczności narzędzie nie zapycha się.
- Możliwość montażu bez dodatkowych mocowań na szlifierkach kątowych lub elektrycznych przyrządach do szlifowania spawów z regulacją prędkości obrotowej.

D [mm]	T [mm]	Gwint	Materiały ścierne	Wielkość ziarna	Zalec. obr./min	Maks. obr./min		Nr artykułu	Nazwa	Cena/sztuka PLN
100	50	5/8-11	A	100	3 000	6 000	5	44642021	PNL 10050 5/8-11 A 100	-
				180	3 000	6 000	5	44642022	PNL 10050 5/8-11 A 180	-
				280	3 000	6 000	5	44642023	PNL 10050 5/8-11 A 280	-
	M14	A	100	3 000	6 000	5	44642001	PNL 10050 M14 A 100	-	
			180	3 000	6 000	5	44642002	PNL 10050 M14 A 180	-	
			280	3 000	6 000	5	44642003	PNL 10050 M14 A 280	-	

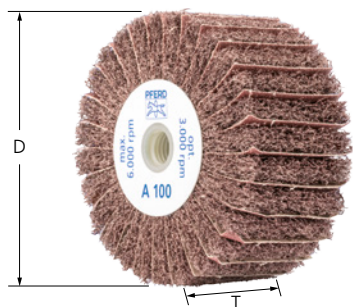

Wykonanie PNZ

Włóknina ścierna z materiałem ściernym korund A jest ułożona promieniście w kształcie lamel, przy czym między lamelami znajduje się zawsze warstwa płótna ściernego. Taka budowa umożliwia lepsze zdzieranie materiału oraz uzyskiwanie bardziej zgrubnego obrazu szlif. Do obróbki średniej wielkości powierzchni.



Cechy produktu:

- Optymalne dopasowanie do konturów dzięki dużej elastyczności. Chłodny szlif i niewielkie termiczne obciążenie obrabianego elementu.
- Dzięki otwartej strukturze włókniny i jej wysokiej elastyczności narzędzie nie zapycha się.
- Możliwość montażu bez dodatkowych mocowań na szlifierkach kątowych lub elektrycznych przyrządach do szlifowania spawów z regulacją prędkości obrotowej.

D [mm]	T [mm]	Gwint	Materiały ścierne	Wielkość ziarna	Zalec. obr./min	Maks. obr./min		Nr artykułu	Nazwa	Cena/sztuka PLN
100	50	5/8-11	A	100	3 000	6 000	5	44642121	PNZ 10050 5/8-11 A 100	-
				180	3 000	6 000	5	44642122	PNZ 10050 5/8-11 A 180	-
	M14	A	100	3 000	6 000	5	44642101	PNZ 10050 M14 A 100	-	
			180	3 000	6 000	5	44642102	PNZ 10050 M14 A 180	-	



Narzędzia włókninowe

Ściernice krążkowe POLINOX z gwintem

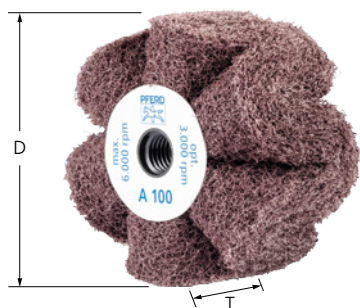

Wykonanie PNG

Narzędzie składa się z mocno pofalowanej włókniny ścierniej z materiałem ściernym korund A, owiniętej wokół trzpienia. Falowana forma włókniny ścierniej pozwala uzyskać odpowiednie matowanie powierzchni bez śladów łączenia. Do obróbki średniej wielkości powierzchni.



Cechy produktu:

- Optymalne dopasowanie do konturów dzięki dużej elastyczności. Chłodny szlif i niewielkie termiczne obciążenie obrabianego elementu.
- Dzięki otwartej strukturze włókniny i jej wysokiej elastyczności narzędzie nie zapycha się.
- Możliwość montażu bez dodatkowych mocowań na szlifierkach kątowych lub elektrycznych przyrządach do szlifowania spawów z regulacją prędkości obrotowej.

D [mm]	T [mm]	Gwint	Materiały ściernie	Wielkość ziarna	Zalec. obr./min	Maks. obr./min		Nr artykułu	Nazwa	Cena/sztuka PLN
100	50	5/8-11	A	100	3 000	6 000	5	44642221	PNG 10050 5/8-11 A 100	-
				180	3 000	6 000	5	44642222	PNG 10050 5/8-11 A 180	-
				280	3 000	6 000	5	44642223	PNG 10050 5/8-11 A 280	-
	M14	A	100	3 000	6 000	5	44642201	PNG 10050 M14 A 100	-	
			180	3 000	6 000	5	44642202	PNG 10050 M14 A 180	-	
			280	3 000	6 000	5	44642203	PNG 10050 M14 A 280	-	
125	50	5/8-11	A	100	2 300	3 800	2	44642521	PNG 12550 5/8-11 A 100	-
				180	2 300	3 800	2	44642522	PNG 12550 5/8-11 A 180	-
				280	2 300	3 800	2	44642523	PNG 12550 5/8-11 A 280	-
	M14	A	100	2 300	3 800	2	44642501	PNG 12550 M14 A 100	-	
			180	2 300	3 800	2	44642502	PNG 12550 M14 A 180	-	
			280	2 300	3 800	2	44642503	PNG 12550 M14 A 280	-	

Dyski z włókniny POLINOX



Wykonanie PNL

Lamele z włókniny ścierniej z materiałem ściernym korund A są przyklejone do talerza wsporczonego z włókna szklanego, dzięki czemu tarcze mogą być używane w szlifie czołowym. Ciasno ułożone lamele gwarantują bardzo wysoką żywotność narzędzia.

Cechy produktu:

- Optymalne dopasowanie do konturów dzięki dużej elastyczności. Chłodny szlif i niewielkie termiczne obciążenie obrabianego elementu.
- Dzięki otwartej strukturze włókniny i jej wysokiej elastyczności narzędzie nie zapycha się.
- Do obróbki dużych powierzchni na szlifierkach kątowych o regulowanej liczbie obrotów.

D [mm]	T [mm]	H [mm]	Materiały ściernie	Wielkość ziarna	Zalec. obr./min	Maks. obr./min		Nr artykułu	Nazwa	Cena/sztuka PLN
115	20	22,23	A	100	2 500	5 300	5	44692258	PNL 115-22,23 A 100	-
				180	2 500	5 300	5	44692259	PNL 115-22,23 A 180	-
				280	2 500	5 300	5	44692260	PNL 115-22,23 A 280	-
125	20	22,23	A	100	2 300	3 800	5	44692261	PNL 125-22,23 A 100	-
				180	2 300	3 800	5	44692262	PNL 125-22,23 A 180	-
				280	2 300	3 800	5	44692263	PNL 125-22,23 A 280	-



Wykonanie PNZ

Lamele włókniny i płótna ściernego z materiałem ściernym korund A są przyklejone do talerza wsporczego z włókna szklanego, dzięki czemu tarcze mogą być używane w szlifie czołowym nawet przy obróbce dużych powierzchni. Ciasno ułożone lamele gwarantują bardzo wysoką żywotność narzędzia.

Cechy produktu:

- Optymalne dopasowanie do konturów dzięki dużej elastyczności. Chłodny szlif i niewielkie termiczne obciążenie obrabianego elementu.
- Dzięki otwartej strukturze włókniny i jej wysokiej elastyczności narzędzie nie zapycha się.
- Do obróbki dużych powierzchni na szlifierkach kątowych o regulowanej liczbie obrotów.

D [mm]	T [mm]	H [mm]	Materiały ściernie	Wielkość ziarna	Zalec. obr./min	Maks. obr./min		Nr artykułu	Nazwa	Cena/sztuka PLN
115	20	22,23	A	100	2 500	5 300	5	44692264	PNZ 115-22,23 A 100	-
				180	2 500	5 300	5	44692265	PNZ 115-22,23 A 180	-
125	20	22,23	A	100	2 300	3 800	5	44692266	PNZ 125-22,23 A 100	-
				180	2 300	3 800	5	44692267	PNZ 125-22,23 A 180	-

Walce szlifierskie POLINOX

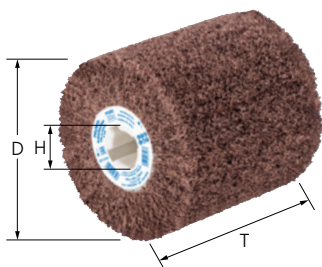

Wykonanie PNL-W

Do obróbki dużych powierzchni. Włóknina ścierna z materiałem ściernym korund A jest ułożona promieniście w kształcie lamel. Ciasno ułożone lamele gwarantują bardzo wysoką żywotność narzędzia.



Cechy produktu:

- Długa żywotność dzięki ciasno ułożonym lamelom. Chłodny szlif i niewielkie termiczne obciążenie obrabianego elementu.
- Dzięki otwartej strukturze włókniny i jej wysokiej elastyczności narzędzie nie zapycha się.
- Pasują do wszystkich dostępnych napędów. Średnica otworu 19 mm z czterema rowkami wpustowymi pasuje do wszystkich standardowych napędów walcowych.

D [mm]	T [mm]	H [mm]	Materiały ściernie	Wielkość ziarna	Zalec. obr./min	Maks. obr./min		Nr artykułu	Nazwa	Cena/sztuka PLN
100	100	19	A	80	2 500	4 800	1	47801097	PNL-W 100100 A 80	-
				100	2 500	4 800	1	44641010	PNL-W 100100 A 100	-
				180	2 500	4 800	1	44641018	PNL-W 100100 A 180	-
				280	2 500	4 800	1	44641028	PNL-W 100100 A 280	-

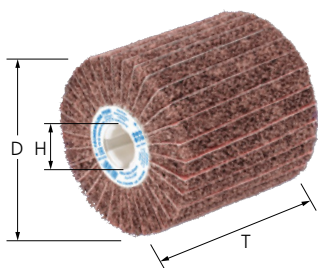

Wykonanie PNZ-W

Do obróbki dużych powierzchni. Włókna ścierna z materiałem ściernym korund A jest ułożona na promieniście w kształcie lamel. Pomiedzy lamelami znajduje się warstwa płótna ściernego. Takie ułożenie pozwala osiągać większą agresywność i bardziej zgrubny obraz szlif.



Cechy produktu:

- Długa żywotność dzięki ciasno ułożonym lamelom. Chłodny szlif i niewielkie termiczne obciążenie obrabianego elementu.
- Dzięki otwartej strukturze włókniny i jej wysokiej elastyczności narzędzie nie zapycha się.
- Pasują do wszystkich dostępnych napędów. Średnica otworu 19 mm z czterema rowkami wpustowymi pasuje do wszystkich standardowych napędów walcowych.

D [mm]	T [mm]	H [mm]	Materiały ściernie	Wielkość ziarna	Zalec. obr./min	Maks. obr./min		Nr artykułu	Nazwa	Cena/sztuka PLN
100	100	19	A	60	2 500	4 800	1	44641106	PNZ-W 100100 A G/60	-
				80	2 500	4 800	1	44641108	PNZ-W 100100 A M/80	-
				120	2 500	4 800	1	44641112	PNZ-W 100100 A F/120	-

Wykonanie PNG-W

Do obróbki dużych powierzchni. Narzędzie składa się z mocno pofalowanej włókniny ścierniej z materiałem ściernym korund A, owiniętej wokół trzpienia. Falowana forma włókniny ścierniej pozwala uzyskać odpowiednie matowienie dużych powierzchni bez śladów łączenia.



Cechy produktu:

- Duża żywotność dzięki ciasno falowanym lamelom. Chłodny szlif i niewielkie termiczne obciążenie obrabianego elementu.
- Dzięki otwartej strukturze włókniny i jej wysokiej elastyczności narzędzie nie zapycha się.
- Pasują do wszystkich dostępnych napędów. Średnica otworu 19 mm z czterema rowkami wpustowymi pasuje do wszystkich standardowych napędów walcowych.

D [mm]	T [mm]	H [mm]	Materiały ściernie	Wielkość ziarna	Zalec. obr./min	Maks. obr./min		Nr artykułu	Nazwa	Cena/sztuka PLN
100	100	19	A	100	2 500	4 800	1	44641201	PNG-W 100100 A 100	-
				180	2 500	4 800	1	44641202	PNG-W 100100 A 180	-
				280	2 500	4 800	1	44641203	PNG-W 100100 A 280	-

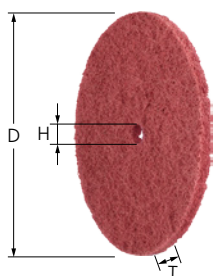

Wykonanie PVR

Wykroje POLINOX z materiałem ściernym korund A są przeznaczone do obróbki skomplikowanych konturów i są wykorzystywane przede wszystkim w szlifie obwodowym. Aby zwiększyć obszar zastosowania, można używać do trzech krążków jednocześnie.



Cechy produktu:

- Optymalne dopasowanie do obrabianych konturów dzięki wysokiej elastyczności i długiej żywotności. Dociera do najtrudniej dostępnych miejsc, szczelin i zagłębień.
- Dzięki otwartej strukturze włókniny i jej wysokiej elastyczności narzędzie nie zapycha się.
- Trzpień mocujący dla krążków ściernych POLINOX należy zamawiać oddzielnie.

D [mm]	T [mm]	H [mm]	Materiały ścierne	Wielkość ziarna	Maks. obr./min	Pasujące uchwyty		Nr artykułu	Nazwa	Cena/sztuka PLN
50	10	6	A	100	12 250	BO 6/6 3-10	10	44693050	PVR 5010-6 A 100	-
				280	12 250	BO 6/6 3-10	10	44693051	PVR 5010-6 A 280	-
75	10	6	A	100	8 150	BO 6/6 3-10	10	44693075	PVR 7510-6 A 100	-
				280	8 150	BO 6/6 3-10	10	44693076	PVR 7510-6 A 280	-
100	10	13	A	100	6 150	PVR 6/13 1-25	10	44693101	PVR 10010-13 A 100	-
				280	6 150	PVR 6/13 1-25	10	44693102	PVR 10010-13 A 280	-
125	10	13	A	100	4 900	PVR 6/13 1-25	10	44693125	PVR 12510-13 A 100	-
				280	4 900	PVR 6/13 1-25	10	44693126	PVR 12510-13 A 280	-
150	10	13	A	100	4 100	PVR 6/13 1-25	10	44693151	PVR 15010-13 A 100	-
				280	4 100	PVR 6/13 1-25	10	44693152	PVR 15010-13 A 280	-

Trzpień mocujący dla krążków ściernych POLINOX

Trzpień mocujący PVR

Trzpień mocujący do wykrojów POLINOX.

Cechy produktu:

- Wysoka ekonomiczność dzięki szybkiej wymianie narzędzia.
- Aby zmieniać elastyczność boczną, dostarczamy każdorazowo nakładki o \varnothing 50 i 80 mm.

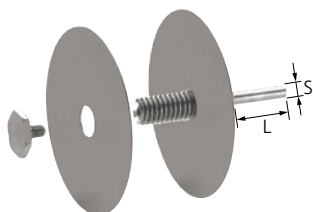

Pasuje do otworu o \varnothing [mm]	S [mm]	L [mm]	Zakres mocowania [mm]		Nr artykułu	Nazwa	Cena/sztuka PLN
13	6	35	1 – 25	1	23600506	PVR 6/13 1-25	-





Taśma zabezpieczająca ADB

Samoprzylepna taśma zabezpieczająca służy do obróbki końcowej przy użyciu miękkich, elastycznych narzędzi, np. narzędzi z włókny. Obrazy szlifu na powierzchniach mogą być wyraźnie oddzielone od siebie, jeśli na siebie nachodzą.

Cechy produktu:

- Taśma ta zabezpiecza powierzchnię, która nie powinna być obrabiana.
- Wysoka elastyczność i odporność na rozerwanie.
- Wysoka stabilność krawędzi. Aby zapobiec oderwaniu taśmy zabezpieczającej, należy zwrócić uwagę, by taśma była obciążona w kierunku pracy narzędzia.

L [m]	T [mm]		Nr artykułu	Nazwa	Cena/sztuka PLN
25	20	1	44250130	ADB 20	-



Taśma zabezpieczająca ADB INOX

Samoprzylepną taśmę zabezpieczającą stosuje się, aby oddzielić od siebie obrazy szlifu na powierzchniach ze stali nierdzewnej, jeśli na siebie nachodzą, np. przy skosach, i aby utrzymać je w czystości.



Cechy produktu:

- Taśma ta zabezpiecza powierzchnię, która nie powinna być obrabiana.
- możliwość ponownego użycia i bardzo wysoka wytrzymałość.
- Wysoka stabilność krawędzi. Należy obciążyć taśmę zabezpieczającą w kierunku pracy narzędzia, aby zapobiec jej oderwaniu.

L [m]	T [mm]		Nr artykułu	Nazwa	Cena/sztuka PLN
3	50	1	44250140	ADB 50 INOX	-

Narzędzia do marmurkowania POLINOX

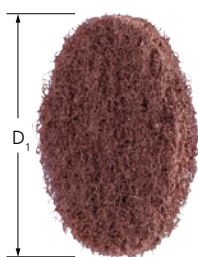

POLINOX Krążki do marmurkowania MKRK

Narzędzie specjalne do marmurkowania powierzchni na prawie wszystkich materiałach.

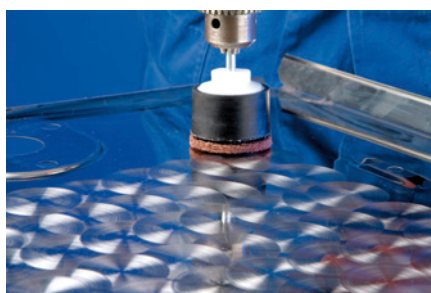

Cechy produktu:

- Optymalne dopasowanie do konturów dzięki dużej elastyczności. Wysoka ekonomiczność dzięki wysokiej wydajności szlifowania i żywotności.
- Dzięki otwartej strukturze włókny i jej wysokiej elastyczności narzędzie nie zapycha się.
- Odpowiedni korpus do marmurkowania należy zamawiać oddzielnie.

D ₁ [mm]	Materiały ścierne	Wielkość ziarna	Zalec. obr./min	Pasujące uchwyty		Nr artykułu	Nazwa	Cena/sztuka PLN
40	A	100	600 – 1 400	MK 6/40/6	100	44637100	MKRK 40 A 100	-
		180	600 – 1 400	MK 6/40/6	100	44637180	MKRK 40 A 180	-
		280	600 – 1 400	MK 6/40/6	100	44637280	MKRK 40 A 280	-
50	A	100	600 – 1 400	MK 6/50/6	100	44638100	MKRK 50 A 100	-
		180	600 – 1 400	MK 6/50/6	100	44638180	MKRK 50 A 180	-
		280	600 – 1 400	MK 6/50/6	100	44638280	MKRK 50 A 280	-
60	A	100	600 – 1 400	MK 6/60/6	100	44639100	MKRK 60 A 100	-

Więcej na następnej stronie



D ₁ [mm]	Materiały ścierne	Wielkość ziarna	Zalec. obr./min	Pasujące uchwyty		Nr artykułu	Nazwa	Cena/sztuka PLN
60	A	180	600 – 1 400	MK 6/60/6	100	44639180	MKRK 60 A 180	-
		280	600 – 1 400	MK 6/60/6	100	44639280	MKRK 60 A 280	-

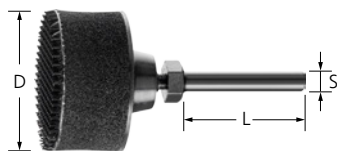

Korpus marmurkowy POLINOX MK

Korpusy do marmurkowania POLINOX służą do mocowania włókninowych krążków do marmurkowania. Mocowanie na rzep osadzone jest na elastycznym podłożu.

Cechy produktu:

- Optymalne dopasowanie do konturów obrabianego przedmiotu dzięki dużej elastyczności.
- Wysoka ekonomiczność dzięki długiej żywotności.

D [mm]	S [mm]	L [mm]	Maks. obr./min	Pasujące narzędzie		Nr artykułu	Nazwa	Cena/sztuka PLN
40	6	40	4 700	MKRK 40	1	44604060	MK 6/40/6	-
50	6	40	3 800	MKRK 50	1	44605060	MK 6/50/6	-
60	6	40	3 200	MKRK 60	1	44606060	MK 6/60/6	-

Ściernice włókninowe POLIVLIES



Ściernice listkowe PVL

Ściernice lamelowe z lamelami z korundu A nadają się do zastosowań uniwersalnych od szlif zgrubnego po szlif dokładny w przemyśle i rzemiośle.



Cechy produktu:

- Wysoka ekonomiczność dzięki wysokiej wydajności szlifowania i żywotności.
- Stała, wysoka jakość powierzchni przez cały okres użytkowania narzędzia, ponieważ w procesie pracy coraz to nowe, ostre ziarno ściernic jest uwalniane spod ziarna pracującego.
- Optymalne dopasowanie do konturów obrabianego przedmiotu dzięki dużej elastyczności.

D [mm]	T [mm]	H [mm]	Materiały ścierne	Wielkość ziarna	Zalec. obr./min	Maks. obr./min		Nr artykułu	Nazwa	Cena/sztuka PLN
Otwór Ø 22,23 mm										
115	18	22,23	A	100 G	5 000 – 5 800	13 300	5	44694101	PVL 115 A 100 G	-
				180 M	5 000 – 5 800	13 300	5	44694102	PVL 115 A 180 M	-
				240 F	5 000 – 5 800	13 300	5	44694103	PVL 115 A 240 F	-
125	18	22,23	A	100 G	4 600 – 5 300	12 200	5	44694111	PVL 125 A 100 G	-
				180 M	4 600 – 5 300	12 200	5	44694112	PVL 125 A 180 M	-
				240 F	4 600 – 5 300	12 200	5	44694113	PVL 125 A 240 F	-
z mocowaniem X-LOCK										
115	18	22,23	A	100 G	5 000 – 5 800	13 300	5	44694201	PVL 115-X-LOCK A 100 G	-
				180 M	5 000 – 5 800	13 300	5	44694202	PVL 115-X-LOCK A 180 M	-
				240 F	5 000 – 5 800	13 300	5	44694203	PVL 115-X-LOCK A 240 F	-
125	18	22,23	A	100 G	4 600 – 5 300	12 200	5	44694211	PVL 125-X-LOCK A 100 G	-
				180 M	4 600 – 5 300	12 200	5	44694212	PVL 125-X-LOCK A 180 M	-
				240 F	4 600 – 5 300	12 200	5	44694213	PVL 125-X-LOCK A 240 F	-

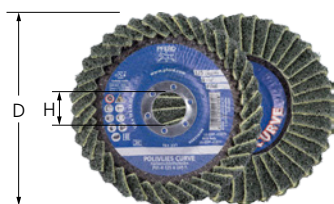

Ściernice listkowe PVL-R

Ściernice lamelowe z lamelami z korundu A nadają się do zastosowań uniwersalnych od szlifów zgrubnego po szlif dokładny w przemyśle i rzemiośle. Wykonanie promieniste posiada listki zarówno po stronie szlifowania, jak i z tyłu.

Cechy produktu:

- Stała, wysoka jakość powierzchni przez cały okres użytkowania narzędzia, ponieważ w procesie pracy coraz to nowe, ostre ziarno ściernie jest uwalniane spod ziarna pracującego.
- Optymalne dopasowanie do konturów obrabianego przedmiotu dzięki dużej elastyczności.
- Wysoka ekonomiczność dzięki wysokiej wydajności szlifowania i żywotności.

D [mm]	Materiały ściernie	Wielkość ziarna	Zalec. obr./min	Maks. obr./min		Nr artykułu	Nazwa	Cena/sztuka PLN
115	A	100	5 800	13 300	5	44694121	PVL-R 115 A 100 G	-
		180	5 800	13 300	5	44694122	PVL-R 115 A 180 M	-
		240	5 800	13 300	5	44694123	PVL-R 115 A 240 F	-
125	A	100	5 300	12 200	5	44694131	PVL-R 125 A 100 G	-
		180	5 300	12 200	5	44694132	PVL-R 125 A 180 M	-
		240	5 300	12 200	5	44694133	PVL-R 125 A 240 F	-



Ściernice listkowe PVZ

Ściernice lamelowe z lamelami z ziarna ceramicznego. CO-COOL i korundu A. Stała wydajność pracy i agresywne szlifowanie za sprawą samoostrzącego się ziarna ceramicznego. Dodatki aktywne zwiększają wydajność zdzierania, przeciwdziałają zapychaniu się i umożliwiają chłodniejszy szlif.



Cechy produktu:

- Wysoka ekonomiczność dzięki wysokiej wydajności szlifowania i żywotności.
- Stała, wysoka jakość powierzchni przez cały okres użytkowania narzędzia, ponieważ w procesie pracy coraz to nowe, ostre ziarno ściernie jest uwalniane spod ziarna pracującego.
- Optymalne dopasowanie do konturów obrabianego przedmiotu dzięki dużej elastyczności.

D [mm]	T [mm]	H [mm]	Materiał ścierny / wielkość ziarna	Zalec. obr./min	Maks. obr./min		Nr artykułu	Nazwa	Cena/sztuka PLN
115	18	22,23	CO-COOL 60 / A 100 G	5 000 – 5 800	13 300	5	44695101	PVZ 115 CO-COOL 60 / A 100 G	-
			CO-COOL 80 / A 180 M	5 000 – 5 800	13 300	5	44695102	PVZ 115 CO-COOL 80 / A 180 M	-
			CO-COOL 120 / A 240 F	5 000 – 5 800	13 300	5	44695103	PVZ 115 CO-COOL 120 / A 240 F	-
125	18	22,23	CO-COOL 60 / A 100 G	4 600 – 5 300	12 200	5	44695111	PVZ 125 CO-COOL 60 / A 100 G	-
			CO-COOL 80 / A 180 M	4 600 – 5 300	12 200	5	44695112	PVZ 125 CO-COOL 80 / A 180 M	-
			CO-COOL 120 / A 240 F	4 600 – 5 300	12 200	5	44695113	PVZ 125 CO-COOL 120 / A 240 F	-



Krażki mocowane na rzep PVKR

Te wykroje ściernicze mocowane na rzep przeznaczone są do szlifowania dużych powierzchni. Dzięki elastycznemu połączeniu krążka szlifierskiego i odpowiedniego uchwytu można stosować narzędzia do obróbki krawędzi. Dzięki wcześniej wytłoczonym otworom narzędzia można łatwo optymalnie wyśrodkować na różnych talerzach nośnych (wsporczych).



Cechy produktu:

- Wysoka ekonomiczność dzięki wysokiej wydajności szlifowania i żywotności. Optymalne dopasowanie do konturów dzięki dużej elastyczności.
- Stała, wysoka jakość powierzchni przez cały okres użytkowania narzędzia, ponieważ w procesie pracy coraz to nowe, ostre ziarno ściernicze jest uwalniane spod ziarna pracującego.
- Obsadę wykrojów POLIVLIES należy zamawiać oddzielnie. W razie potrzeby wyłamać oznaczony otwór.

D ₁ [mm]	Materiały ściernicze	Wielkość ziarna	Zalec. obr./min	Maks. obr./min	Pasujące uchwyty		Nr artykułu	Nazwa	Cena/sztuka PLN
115	A	100 G	3 300	5 300	PVKRH 115	10	42871306	PVKR 115 A 100 G	-
		180 M	3 300	5 300	PVKRH 115	10	42871310	PVKR 115 A 180 M	-
		240 F	3 300	5 300	PVKRH 115	10	42871318	PVKR 115 A 240 F	-
125	A	100 G	3 000	4 850	PVKRH 125	10	42871406	PVKR 125 A 100 G	-
		180 M	3 000	4 850	PVKRH 125	10	42871410	PVKR 125 A 180 M	-
		240 F	3 000	4 850	PVKRH 125	10	42871418	PVKR 125 A 240 F	-
180	A	100 G	2 200	3 500	PVKRH 180	10	42871606	PVKR 180 A 100 G	-
		180 M	2 200	3 500	PVKRH 180	10	42871610	PVKR 180 A 180 M	-
		240 F	2 200	3 500	PVKRH 180	10	42871618	PVKR 180 A 240 F	-



Obsady wykrojów PVKRH



Talerz wsporczy do wykrojów ściernych PVKR

Obsada wykrojów POLIVLIES.

Cechy produktu:

- Wysoka ekonomiczność dzięki szybkiej wymianie narzędzia.
- Umożliwia bezproblemową obróbkę powierzchni.

D [mm]	Gwint	Maks. obr./min		Nr artykułu	Nazwa	Cena/sztuka PLN
bez bolca centrującego						
115	M14	5 300	1	42711154	PVKRH 115 M14	-
125	M14	4 850	1	42711254	PVKRH 125 M14	-
180	M14	3 500	1	42711784	PVKRH 180 M14	-



Talerz wsparczy do wykrojów ściernych PVKRH z bolcem centrującym

Obsada wykrojów POLIVLIES.

Cechy produktu:

- Umożliwia szybsze mocowanie centryczne.
- Wysoka ekonomiczność dzięki szybkiej wymianie narzędzia.
- Umożliwia bezproblemową obróbkę powierzchni.

D [mm]	Gwint	Maks. obr./min		Nr artykułu	Nazwa	Cena/sztuka PLN
z bolcem centrującym						
115	M14	5 300	1	42712115	PVKRH 115-22 M14	-
125	M14	4 850	1	42712125	PVKRH 125-22 M14	-
180	M14	3 500	1	42712178	PVKRH 180-22 M14	-

Narzędzia POLICLEAN

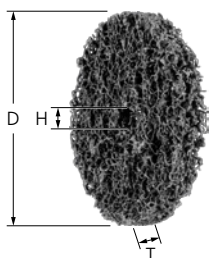

Ściernice POLICLEAN PCLS (wykonanie standardowe)

POLICLEAN to szorstka włóknina, do prac czyszczących, opracowana ze specjalnego połączenia włókien syntetycznych, żywicy i ziarna ściernego. Do zgrubnego czyszczenia, np. usuwania lakieru, zendry, barw nalotowych, rdzy i resztek kleju podczas szlifowania obwodowego na delikatnych powierzchniach.

Cechy produktu:

- Optymalne dopasowanie do obrabianych konturów i niezapychanie się narzędzia dzięki wysokiej elastyczności i otwartej strukturze.
- Odpowiednie trzpienie mocujące należy zamawiać oddzielnie.

D [mm]	T [mm]	H [mm]	Zalec. obr./min	Maks. obr./min	Pasujące uchwyty		Nr artykułu	Nazwa	Cena/sztuka PLN
75	13	6	4 000 – 5 100	10 000	PCLB 6/6/13, PCLB 6/6/26, PCLB 6/6/39	6	44692075	PCLS 7513/6	-
100	13	13	3 000 – 3 800	7 500	PCLB 6/13/13, PCLB 6/13/26, PCLB 8/13/13, PCLB 8/13/26	4	44692100	PCLS 10013/13	-
150	13	13	2 000 – 2 500	5 100	PCLB 6/13/13, PCLB 6/13/26, PCLB 8/13/13, PCLB 8/13/26	4	44692150	PCLS 15013/13	-

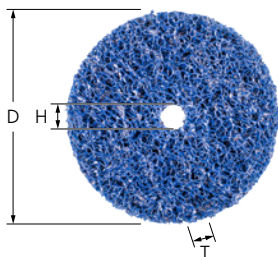

Ściernice POLICLEAN PCLS PLUS

POLICLEAN to szorstka włóknina, do prac czyszczących, opracowana ze specjalnego połączenia włókien syntetycznych, żywicy i ziarna ściernego. Odpowiednie do zgrubnych prac czyszczących, usuwania lakieru, zendry, warstw nalotowych, resztek kleju i rdzy w szlifie obwodowym.



Cechy produktu:

- Znacznie wyższa wydajność usuwania materiału przy bardzo długiej żywotności, bardzo wysoka agresywność.
- Optymalne dopasowanie do obrabianych konturów i niezapychanie się narzędzia dzięki wysokiej elastyczności i otwartej strukturze.
- Odpowiednie trzpienie mocujące należy zamawiać oddzielnie.

D [mm]	T [mm]	H [mm]	Zalec. obr./min	Maks. obr./min	Pasujące uchwyty		Nr artykułu	Nazwa	Cena/sztuka PLN
75	13	6	4 000 – 5 100	10 000	PCLB 6/6/13, PCLB 6/6/26, PCLB 6/6/39	6	44692076	PCLS PLUS 7513/6	-
100	13	13	3 000 – 3 800	7 500	PCLB 6/13/13, PCLB 6/13/26, PCLB 8/13/13, PCLB 8/13/26	4	44692101	PCLS PLUS 10013/13	-
150	13	13	2 000 – 2 500	5 100	PCLB 6/13/13, PCLB 6/13/26, PCLB 8/13/13, PCLB 8/13/26	4	44692151	PCLS PLUS 15013/13	-

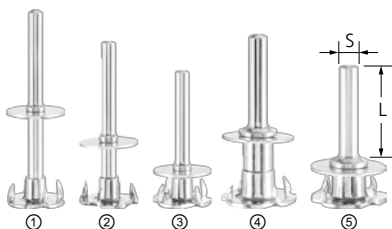

Trzpiień mocujący POLICLEAN PCLB

Trzpiień mocujący do krążków ściernych POLICLEAN. Różne wykonania trzpieni pozwalają zamocować jednocześnie 1, 2 lub 3 krążki.

Cechy produktu:

- Wysoka ekonomiczność dzięki szybkiej wymianie narzędzia. Podczas wymiany tarczy należy pozostawić trzpienie mocujące zaciśnięte w napędzie narzędzia.

Ilustracja	Pasuje do otworu \varnothing [mm]	S [mm]	L [mm]	Pasujące narzędzie	Wykonanie		Nr artykułu	Nazwa	Cena/sztuka PLN
(3)	6	6	40	PCLS 7513/6	Il. użyt. narzędzi 1	1	42706613	PCLB 6/6/13	-
(2)	6	6	40	PCLS 7513/6	Il. użyt. narzędzi 2	1	42706626	PCLB 6/6/26	-
(1)	6	6	40	PCLS 7513/6	Il. użyt. narzędzi 3	1	42706639	PCLB 6/6/39	-
(5)	13	6	40	PCLS 10013/13, PCLS 15013/13	Il. użyt. narzędzi 1	1	42706713	PCLB 6/13/13	-
(4)	13	6	40	PCLS 10013/13, PCLS 15013/13	Il. użyt. narzędzi 2	1	42706726	PCLB 6/13/26	-
(5)	13	8	40	PCLS 10013/13, PCLS 15013/13	Il. użyt. narzędzi 1	1	42706813	PCLB 8/13/13	-
(4)	13	8	40	PCLS 10013/13, PCLS 15013/13	Il. użyt. narzędzi 2	1	42706826	PCLB 8/13/26	-



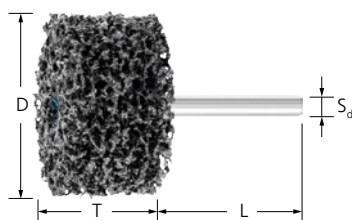

Narzędzia trzpieniowe POLICLEAN PCLZY

POLICLEAN to szorstka włóknina, do prac czyszczących, opracowana ze specjalnego połączenia włókien syntetycznych, żywicy i ziarna ściernego. Odpowiednie do zgrubnych prac czyszczących, usuwania lakieru, zendry, warstw nalotowych, resztek kleju i rdzy w szlifie obwodowym.



Cechy produktu:

- Optymalne dopasowanie do obrabianych konturów i niezapychanie się narzędzia dzięki wysokiej elastyczności i otwartej strukturze.
- Elastyczne i do delikatnych powierzchni.

D [mm]	T [mm]	S _d [mm]	L [mm]	H [mm]	Zalec. obr./min	Maks. obr./min		Nr artykułu	Nazwa	Cena/sztuka PLN
50	13	6	40	6	6 000 – 7 000	15 000	5	44692251	PCLZY 5013/6	-
	26	6	40	6	6 000 – 7 000	15 000	5	44692252	PCLZY 5026/6	-
75	13	6	40	6	4 000 – 5 100	10 000	5	44692271	PCLZY 7513/6	-
	26	6	40	6	4 000 – 5 100	10 000	5	44692272	PCLZY 7526/6	-
100	13	6	40	6	3 000 – 3 800	7 500	5	44692291	PCLZY 10013/6	-

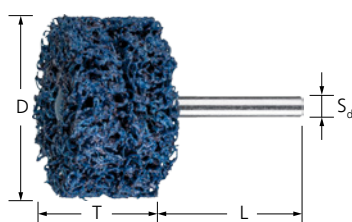

Narzędzia trzpieniowe POLICLEAN PCLZY PLUS

POLICLEAN to szorstka włóknina, do prac czyszczących, opracowana ze specjalnego połączenia włókien syntetycznych, żywicy i ziarna ściernego. Odpowiednie do zgrubnych prac czyszczących, usuwania lakieru, zendry, warstw nalotowych, resztek kleju i rdzy w szlifie obwodowym.

Cechy produktu:

- Znacznie wyższa wydajność ścierna przy bardzo długiej żywotności, bardzo wysoka agresywność.
- Optymalne dopasowanie do obrabianych konturów i niezapychanie się narzędzia dzięki wysokiej elastyczności i otwartej strukturze.

D [mm]	T [mm]	S _d [mm]	L [mm]	H [mm]	Zalec. obr./min	Maks. obr./min		Nr artykułu	Nazwa	Cena/sztuka PLN
50	13	6	40	6	6 000 – 7 000	15 000	5	44692253	PCLZY PLUS 5013/6	-
	26	6	40	6	6 000 – 7 000	15 000	5	44692254	PCLZY PLUS 5026/6	-
75	13	6	40	6	4 000 – 5 100	10 000	5	44692255	PCLZY PLUS 7513/6	-
	26	6	40	6	4 000 – 5 100	10 000	5	44692256	PCLZY PLUS 7526/6	-
100	13	6	40	6	3 000 – 3 800	7 500	5	44692257	PCLZY PLUS 10013/6	-



Dyski POLICLEAN PCLD (wykonanie standardowe)

POLICLEAN to szorstka włóknina do prac czyszczących opracowana ze specjalnego połączenia włókien syntetycznych i ziarna ściernego. Włóknina czyszcząca jest zamocowana na talerzu nośnym. Odpowiednie do zgrubnego czyszczenia, np. usuwania lakieru, zgorzeli, barw nalotowych, rdzy i resztek kleju z delikatnych powierzchni.



Cechy produktu:

- Optymalne dopasowanie do obrabianych konturów i niezapychanie się narzędzia dzięki wysokiej elastyczności i otwartej strukturze.
- Odpowiednie trzpienie mocujące należy zamawiać oddzielnie.

D [mm]	T [mm]	H [mm]	Zalec. obr./min	Maks. obr./min		Nr artykułu	Nazwa	Cena/sztuka PLN
115	13	22,23	5 000 – 7 000	10 000	5	44692715	PCLD 115-13	-
125	13	22,23	5 000 – 7 000	10 000	5	44692725	PCLD 125-13	-



Dyski POLICLEAN PCLD PLUS

POLICLEAN to szorstka włóknina, do prac czyszczących, opracowana ze specjalnego połączenia włókien syntetycznych i ziarna ściernego. Włóknina czyszcząca jest zamocowana na talerzu nośnym. Odpowiednie do zgrubnych prac czyszczących, usuwania lakieru, zendry, warstw nalotowych, rdzy i resztek kleju.

Cechy produktu:

- Znacznie wyższa wydajność usuwania materiału przy bardzo długiej żywotności, bardzo wysoka agresywność.
- Optymalne dopasowanie do obrabianych konturów i niezapychanie się narzędzia dzięki wysokiej elastyczności i otwartej strukturze.
- Odpowiednie trzpienie mocujące należy zamawiać oddzielnie.

D [mm]	T [mm]	H [mm]	Zalec. obr./min	Maks. obr./min		Nr artykułu	Nazwa	Cena/sztuka PLN
100	13	16	5 000 – 7 000	10 000	5	44692711	PCLD PLUS 100-13	-
115	13	22,23	5 000 – 7 000	10 000	5	44692716	PCLD PLUS 115-13	-
125	13	22,23	5 000 – 7 000	10 000	5	44692726	PCLD PLUS 125-13	-



POLICLEAN-Walze

POLICLEAN to szorstka włóknina, do prac czyszczących, opracowana ze specjalnego połączenia włókien syntetycznych, żywicy i ziarna ściernego. Odpowiednie do zgrubnych prac czyszczących, usuwania lakieru, zendry, warstw nalotowych, resztek kleju i rdzy w szlifie obwodowym.

Cechy produktu:

- Optymalne dopasowanie do obrabianych konturów i niezapychanie się narzędzia dzięki wysokiej elastyczności i otwartej strukturze.
- Długa żywotność dzięki ciasno ułożonym lamelom. Chłodny szlif i niewielkie termiczne obciążenie obrabianego elementu.
- Pasują do wszystkich dostępnych napędów. Średnica otworu 19 mm z czterema rowkami wpustowymi pasuje do wszystkich standardowych napędów walcowych.

D [mm]	T [mm]	H [mm]	Zalec. obr./min	Maks. obr./min		Nr artykułu	Nazwa	Cena/sztuka PLN
100	100	19	2 500	4 800	1	47803369	PCLW 100100/19	-



Objaśnienie skrótów wg EN 12413:

D	= \varnothing zewn. ściernicy
T	= szer. ściernicy
S_d	= \varnothing trzpienia
L_0	= wolna długość trzpienia
L_2	= długość trzpienia
L_3	= długość mocowania trzpienia
①	= tuleja zaciskowa

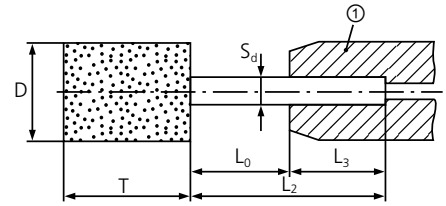

Wskazówki dotyczące bezpieczeństwa

Norma DIN 69170, na podstawie EN 12413 reguluje maksymalne obroty dla różnych długości i średnic trzpieni. Należy ich bezwzględnie przestrzegać, aby uniknąć pęknięcia trzpienia podczas pracy. Niezależnie od długości trzpienia (L_3) minimalna głębokość zamocowania trzpienia w narzędziu musi wynosić min. 10 mm.

Do każdego opakowania ściernicy do szlifu dokładnego PFERD są dołączone informacje dotyczące zalecanych obrotów dla otwartej długości trzpienia (L_0) odpowiedniej ściernicy trzpieniowej. Dodatkowo należy zwrócić uwagę na spokojną pracę oraz prawidłowe zamocowanie narzędzia na napędzie.

Tabele z maksymalnymi obrotami dla narzędzi Poliflex są dostępne na zamówienie.

Podana maksymalna liczba obrotów, zgodna z EN 12413, jest zależna od kilku czynników:

- Kształtu i wymiary ściernicy trzpieniowej
- Średnica trzpienia S_d
- Wolna długość trzpienia L_0



Nosić okulary ochronne!



Stosować nauszniaki do ochrony słuchu!



Należy stosować rękawice ochronne!



Stosować maskę przeciwpyłową!



Przestrzegać wskazówek dot. bezpieczeństwa!



Szybka droga do optymalnego narzędzia

① Grupa materiałów

Wybrać obrabiany materiał.

② Zadanie obróbcze

Wybrać zadanie obróbcze.

③ Struktura powierzchni, jaką chcemy uzyskać

Wybrać strukturę powierzchni, jaką chcemy uzyskać.

④ Sposób

Po określeniu danego procesu obróbczego (patrz kolumna ②) można wybrać odpowiednie sposoby w kierunku poziomym tabeli.



		Spoiwo ▶		Spoiwo poliuretanowe			Spoiwo elastomerowe				Spoiwo z żywic syntetycznych		
				Ścierniwo (mieszanka ziarna) ▶			AR	ANCN	AW	AWCN		AN	
① Grupa materiałów ▼		② Zadanie obróbcze ▼		③ Wygląd powierzchni ▼		④ Oznaczenie/spoiwo ▶			GR	GHR	LR	LHR	TX
						W (miękkie)	MH (średnio twarde)	STRUC	10-12 m/s	20-25 m/s	15-20 m/s	30-40 m/s	20-25 m/s
						Zalecana prędkość pracy ▶			10-12 m/s	20-25 m/s	15-20 m/s	30-40 m/s	20-25 m/s
Stal, staliwo	Stale do 1 200 N/mm ² (< 38 HRC)	Stale konstrukcyjne, węglowe, narzędziowe, stale niestopowe, stale użytkowe, stale ulepszone, staliwo	Powierzchnia	Matowa	○	●		○					
				Błyszcząca				●		○			
		Krawędź	Matowa		○		○					●	
			Błyszcząca						●		○		
	Stale hartowane, ulepszone powyżej 1 200 N/mm ² (>38 HRC)	Stale narzędziowe, stale ulepszone, stale stopowe, staliwo stopowe	Powierzchnia	Matowa	○	●		○					
				Błyszcząca				○		●			
		Krawędź	Matowa		○							●	
			Błyszcząca						○		●		
Stal szlachetna (INOX)	Stale nierdzewne i kwasoodporne	Powierzchnia	Matowa	●	○								
			Błyszcząca				●		○				
		Krawędź	Matowa		○							●	
			Błyszcząca					●		○			
		Uniwersalna	Strukturyzowana	○	○	●							
Metale nieżelazne	Miękkie metale nieżelazne, metale kolorowe	Powierzchnia	Matowa	●	○							○	
			Błyszcząca				○		●				
		Krawędź	Matowa					○				●	
			Błyszcząca					○		●			
	Twarde metale nieżelazne	Powierzchnia	Matowa		○							●	
			Błyszcząca				○		●				
		Krawędź	Matowa					○				●	
			Błyszcząca						○		●		
	Materiały żaroodporne	Powierzchnia	Matowa		○							●	
			Błyszcząca				●		○				
		Krawędź	Matowa		○			○				●	
			Błyszcząca					○		●			

● = bardzo dobra ○ = dobra



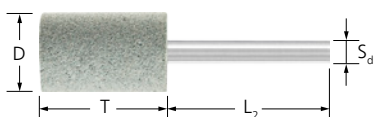

Ściernice trzpieniowe do szlifu dokładnego Poliflex PF ZY PUR

Spoiwo PUR produkowane jest z zielonego węgla krzemu (SiC). Jest jednolite i zawiera duży udział ziarna ściernego oraz wyróżnia się bardzo wysoką miękkością. Ściernica trzpieniowa w kształcie walca do szlifu dokładnego na małych powierzchniach.



Cechy produktu:

- Optymalne dopasowanie do konturów obrabianego przedmiotu dzięki dużej elastyczności.
- Chłodny, bardzo miękki szlif dzięki otwartej strukturze i elastycznemu wiązaniu.
- Uzyskanie gładkiego, matowego obrazu szlifu.

D [mm]	T [mm]	S _d [mm]	L ₂ [mm]	Materiały ściernie	Wielkość ziarna	Zalec. obr./min	Maks. obr./min		Nr artykułu	Nazwa	Cena/sztuka PLN
Średnica trzpienia 3 mm PUR-W											
8	12	3	30	SiC	80	24 000	35 800	10	41291008	PF ZY 0812/3 CN 80 PUR-W	-
					150	24 000	35 800	10	41291015	PF ZY 0812/3 CN 150 PUR-W	-
Średnica trzpienia 6 mm PUR-W											
10	25	6	40	SiC	80	19 000	28 600	10	41291208	PF ZY 1025/6 CN 80 PUR-W	-
					150	19 000	28 600	10	41291215	PF ZY 1025/6 CN 150 PUR-W	-
15	30	6	40	SiC	80	12 500	19 000	10	41291408	PF ZY 1530/6 CN 80 PUR-W	-
					150	12 500	19 000	10	41291415	PF ZY 1530/6 CN 150 PUR-W	-
20	30	6	40	SiC	80	9 500	14 300	10	41293108	PF ZY 2030/6 CN 80 PUR-W	-
					150	9 500	14 300	10	41293115	PF ZY 2030/6 CN 150 PUR-W	-
25	30	6	40	SiC	80	7 500	11 400	10	41293008	PF ZY 2530/6 CN 80 PUR-W	-
					150	7 500	11 400	10	41293015	PF ZY 2530/6 CN 150 PUR-W	-
Średnica trzpienia 3 mm PUR-MH											
8	12	3	30	SiC	150	24 000	35 800	10	41291115	PF ZY 0812/3 CN 150 PUR-MH	-
					220	24 000	35 800	10	41291122	PF ZY 0812/3 CN 220 PUR-MH	-
Średnica trzpienia 6 mm PUR-MH											
10	25	6	40	SiC	150	19 000	28 600	10	41291315	PF ZY 1025/6 CN 150 PUR-MH	-
					220	19 000	28 600	10	41291322	PF ZY 1025/6 CN 220 PUR-MH	-
15	30	6	40	SiC	80	12 500	19 000	10	41291508	PF ZY 1530/6 CN 80 PUR-MH	-
					150	12 500	19 000	10	41291515	PF ZY 1530/6 CN 150 PUR-MH	-
					220	12 500	19 000	10	41291522	PF ZY 1530/6 CN 220 PUR-MH	-
20	30	6	40	SiC	80	9 500	14 300	10	41293208	PF ZY 2030/6 CN 80 PUR-MH	-
					150	9 500	14 300	10	41293215	PF ZY 2030/6 CN 150 PUR-MH	-
32	32	6	40	SiC	80	6 000	8 900	5	41293408	PF ZY 3232/6 CN 80 PUR-MH	-
					150	6 000	8 900	5	41293415	PF ZY 3232/6 CN 150 PUR-MH	-



Tarcze Poliflex PFD PUR do szlifierek kątowych z funkcją regulacji prędkości obrotowej

Spoiwo PUR produkowane jest z zielonego węgla krzemu (SiC). Jest jednolite i zawiera duży udział ziarna ściernego oraz wyróżnia się bardzo wysoką miękkością. Przeznaczone do precyzyjnej obróbki większych powierzchni szlifem czolowym.



Cechy produktu:

- Optymalne dopasowanie do konturów obrabianego przedmiotu dzięki dużej elastyczności.
- Chłodny, bardzo miękki szlif dzięki otwartej strukturze i elastycznemu wiązaniu.
- Uzyskanie gładkiego, matowego obrazu szlif.

D [mm]	T [mm]	H [mm]	Wykonanie	Materiały ściernie	Wielkość ziarna	Zalec. obr./min	Maks. obr./min		Nr artykułu	Nazwa	Cena/sztuka PLN
115	14	22,23	średnio twarde	SiC	60	2 400	5 300	5	41130106	PFD 115-22 CN 60 PUR-MH	-
			miękkie	SiC	60	2 400	5 300	5	41130006	PFD 115-22 CN 60 PUR-W	-
			średnio twarde	SiC	150	2 400	5 300	5	41130115	PFD 115-22 CN 150 PUR-MH	-
			miękkie	SiC	150	2 400	5 300	5	41130015	PFD 115-22 CN 150 PUR-W	-

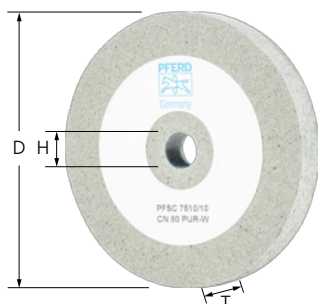

Ściernice Poliflex do szlifowania precyzyjnego PF SC PUR

Spoiwo PUR produkowane jest z zielonego węgla krzemu (SiC). Jest jednolite i zawiera duży udział ziarna ściernego oraz wyróżnia się bardzo wysoką miękkością. Krążki do szlifowania dokładnego średnich i dużych powierzchni szlifem obwodowym.

Cechy produktu:

- Optymalne dopasowanie do konturów dzięki dużej elastyczności. Gładki, matowy obraz szlif.
- Chłodny, bardzo miękki szlif dzięki otwartej strukturze i elastycznemu wiązaniu.
- Odpowiednie trzpienie mocujące należy zamawiać oddzielnie.

D [mm]	T [mm]	H [mm]	Materiały ściernie	Wielkość ziarna	Zalec. obr./min	Maks. obr./min	Pasujące uchwyty		Nr artykułu	Nazwa	Cena/sztuka PLN
75	10	10	SiC	80	2 500	3 800	BO 8/10	5	41105408	PF SC 7510/10 CN 80 PUR-W	-
125	20	20	SiC	80	1 500	2 300	BO 12/20, BO MK 1/20	1	41110408	PF SC 12520/20 CN 80 PUR-W	-
150	25	20	SiC	80	1 200	1 900	BO 12/20, BO MK 1/20	1	41112408	PF SC 15025/20 CN 80 PUR-W	-
				150	1 200	1 900	BO 12/20, BO MK 1/20	1	41112415	PF SC 15025/20 CN 150 PUR-W	-



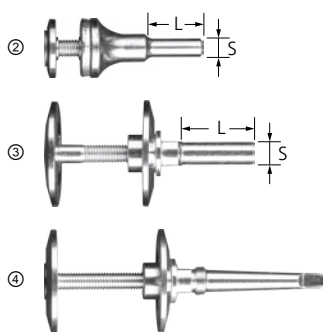

Trzpień mocujący BO

Odpowiedni trzpień mocujący do krążków do szlifu dokładnego Poliflex.

Cechy produktu:

- Wysoka ekonomiczność dzięki szybkiej wymianie narzędzia.

Ilustracja	Pasuje do otworu o \varnothing [mm]	S [mm]	L [mm]	Zakres mocowania [mm]		Nr artykułu	Nazwa	Cena/sztuka PLN
(2)	10	8	30	6 – 20	1	42400008	BO 8/10 6-20	-
(3)	20 mm	12	35	10 – 50	1	42400012	BO 12/20 10-50	-
(4)	20 mm	-	-	10 – 50	1	42400062	BO MK 1/20 10-50	-



Bloczki Poliflex PUR

Spoivo PUR produkowane jest z zielonego węgla krzemowego (SiC). Jest jednolite i zawiera duży udział ziarna ściernego oraz wyróżnia się bardzo wysoką miękkością. Dzięki swemu rombowskiemu kształtowi mogą z łatwością obrabiać także miejsca trudno dostępne, takie jak narożniki.

Cechy produktu:

- Chłodny, bardzo miękki szlif dzięki otwartej strukturze i elastycznemu wiązaniu.
- Uzyskanie gładkiego, matowego obrazu szlifu.
- Diamentowa ściernica do przecinania pozwala dopasować rozmiar do zadania obróbczego.

L [mm]	B [mm]	H [mm]	Materiał ścierny	Wielkość ziarna		Nr artykułu	Nazwa	Cena/sztuka PLN
115	60	30	SiC	60	5	41020060	PFB 1156030 CU 60 PUR	-
				120	5	41020120	PFB 1156030 CU 120 PUR	-
				240	5	41020240	PFB 1156030 CU 240 PUR	-



Zestaw bloczków Poliflex PSO PUR

Zestaw różnego rodzaju bloczków Poliflex PUR. Spoivo PUR produkowane jest z zielonego węgla krzemowego (SiC). Jest jednolite i zawiera duży udział ziarna ściernego oraz wyróżnia się bardzo wysoką miękkością.

Zawartość:

Dziewięć sztuk po trzy bloczki Poliflex z ziarnem 60 (grube), 120 (średnie) i 240 (drobne).

Cechy produktu:

- Chłodny, bardzo miękki szlif dzięki otwartej strukturze i elastycznemu wiązaniu.
- Uzyskanie gładkiego, matowego obrazu szlifu.
- Karton ekspozycyjny.

L [mm]	B [mm]	H [mm]		Nr artykułu	Nazwa	Cena/sztuka PLN
285	150	60	1	41090002	Set PSO 11560	-

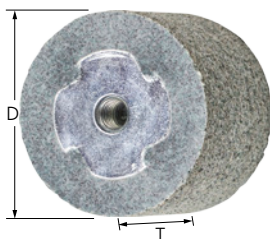

Korpusy do marmurkowania Poliflex PFZY PUR

Spoiwo PUR produkowane jest z zielonego węgla krzemu (SiC). Jest jednolite i zawiera duży udział ziarna ściernego oraz wyróżnia się bardzo wysoką miękkością. Narzędzia z gwintem wewnętrznym M8 do marmurowania powierzchni.

Cechy produktu:

- Uzyskanie gładkiego, matowego obrazu szlifu.
- Chłodny, bardzo miękki szlif dzięki otwartej strukturze i elastycznemu wiązaniu.
- Odpowiednie trzpienie mocujące należy zamawiać oddzielnie.

D [mm]	T [mm]	H	Materiały ściernie	Wielkość ziarna	Maks. obr./min	Pasujące uchwyty		Nr artykułu	Nazwa	Cena/sztuka PLN
50	40	M8	SiC	30	5 700	BO 6/8	5	41289403	PF ZY 5040 M8 CN 30 PUR	-
				80	5 700	BO 6/8	5	41289408	PF ZY 5040 M8 CN 80 PUR	-



Trzpiień mocujący BO

Odpowiedni trzpiień mocujący do korpusów do marmurkowania Poliflex.

Cechy produktu:

- Wysoka ekonomiczność dzięki szybkiej wymianie narzędzia.

S [mm]	L [mm]	Gwint [mm]		Nr artykułu	Nazwa	Cena/sztuka PLN
6	40	M8	1	23600608	BO 6/8	-

Spoiwo PU-STRUC

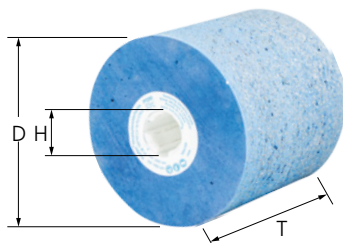

Walce do nadawania struktury powierzchni Poliflex PF W PU-STRUC

Narzędzia do nadawania struktury z szarego węgla krzemu, jednorodne z dużą ilością ziarna ściernego. Znakomite do obróbki elementów konstrukcyjnych ze stali nierdzewnej (INOX). Do strukturyzowania dużych powierzchni.



Cechy produktu:

- Optymalne dopasowanie do konturów obrabianego przedmiotu dzięki dużej elastyczności.
- Chłodny, miękki szlif dzięki otwartej strukturze i elastycznemu wiązaniu.
- Szybkie i efektywne korekty błędów obrazu powierzchni.

D [mm]	T [mm]	H [mm]	Materiały ściernie	Zalec. obr./min	Maks. obr./min		Nr artykułu	Nazwa	Cena/sztuka PLN
100	100	19	SiC	1 000 – 1 900	2 800	1	41030016	PF W 100100/19 CU 16 PU-STRUC	-



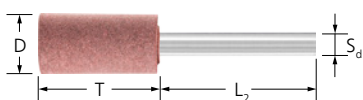

Ściernice trzpieniowe do szlifu dokładnego Poliflex PF ZY GR

Jest to miękkie spoivo z różowym korundem szlachetnym na bazie elastomerów. Nadaje się do pracy na powierzchniach płaskich. Ściernica trzpieniowa w kształcie walca do szlifu dokładnego na małych powierzchniach.

Cechy produktu:

- Miękki szlif dzięki miękkiemu, elastycznemu wiązaniu.

- Uzyskanie gładkiego, błyszczącego obrazu szlifu.

D [mm]	T [mm]	S _d [mm]	L ₂ [mm]	Materiały ściernicze	Wielkość ziarna	Zalec. obr./min	Maks. obr./min		Nr artykułu	Nazwa	Cena/sztuka PLN
Trzpień ø 3 mm											
4	8	3	30	A	120	47 500	71 600	10	41200112	PF ZY 0408/3 AR 120 GR	-
6	10	3	30	A	120	32 000	47 700	10	41200512	PF ZY 0610/3 AR 120 GR	-
8	8	3	30	A	120	24 000	35 800	10	41201112	PF ZY 0808/3 AR 120 GR	-
					220	24 000	35 800	10	41201120	PF ZY 0808/3 AR 220 GR	-
					120	24 000	35 800	10	41204112	PF ZY 0812/3 AR 120 GR	-
10	6	3	30	A	120	19 000	28 600	10	41204120	PF ZY 0812/3 AR 220 GR	-
					120	19 000	28 600	10	41258112	PF ZY 1006/3 AR 120 GR	-
					220	19 000	28 600	10	41207112	PF ZY 1010/3 AR 120 GR	-
10	10	3	30	A	120	19 000	28 600	10	41207120	PF ZY 1010/3 AR 220 GR	-
					120	19 000	28 600	10	41213112	PF ZY 1015/3 AR 120 GR	-
					220	19 000	28 600	10	41213120	PF ZY 1015/3 AR 220 GR	-
12	8	3	30	A	120	16 000	23 800	10	41264112	PF ZY 1208/3 AR 120 GR	-
					120	16 000	23 800	10	41222112	PF ZY 1212/3 AR 120 GR	-
					120	16 000	23 800	10	41228112	PF ZY 1220/3 AR 120 GR	-
12	12	3	30	A	120	16 000	23 800	10	41222112	PF ZY 1212/3 AR 120 GR	-
					120	16 000	23 800	10	41222112	PF ZY 1212/3 AR 120 GR	-
					120	16 000	23 800	10	41228112	PF ZY 1220/3 AR 120 GR	-
12	20	3	30	A	120	16 000	23 800	10	41228112	PF ZY 1220/3 AR 120 GR	-
					120	16 000	23 800	10	41228112	PF ZY 1220/3 AR 120 GR	-
					120	16 000	23 800	10	41228112	PF ZY 1220/3 AR 120 GR	-
Trzpień ø 6 mm											
10	10	6	40	A	120	19 000	28 600	10	41210112	PF ZY 1010/6 AR 120 GR	-
					120	19 000	28 600	10	41216112	PF ZY 1015/6 AR 120 GR	-
					220	19 000	28 600	10	41216120	PF ZY 1015/6 AR 220 GR	-
					80	19 000	28 600	10	41219108	PF ZY 1025/6 AR 80 GR	-
					120	19 000	28 600	10	41219112	PF ZY 1025/6 AR 120 GR	-
10	15	6	40	A	120	19 000	28 600	10	41219120	PF ZY 1025/6 AR 220 GR	-
					120	19 000	28 600	10	41219120	PF ZY 1025/6 AR 220 GR	-
					120	19 000	28 600	10	41219120	PF ZY 1025/6 AR 220 GR	-
					120	19 000	28 600	10	41219120	PF ZY 1025/6 AR 220 GR	-
					120	19 000	28 600	10	41219120	PF ZY 1025/6 AR 220 GR	-
12	8	6	40	A	120	16 000	23 800	10	41267112	PF ZY 1208/6 AR 120 GR	-
					120	16 000	23 800	10	41225112	PF ZY 1212/6 AR 120 GR	-
					120	16 000	23 800	10	41231112	PF ZY 1220/6 AR 120 GR	-
					120	16 000	23 800	10	41231112	PF ZY 1220/6 AR 120 GR	-
					220	16 000	23 800	10	41231120	PF ZY 1220/6 AR 220 GR	-
12	12	6	40	A	120	16 000	23 800	10	41225112	PF ZY 1212/6 AR 120 GR	-
					120	16 000	23 800	10	41225112	PF ZY 1212/6 AR 120 GR	-
					120	16 000	23 800	10	41231112	PF ZY 1220/6 AR 120 GR	-
					120	16 000	23 800	10	41231112	PF ZY 1220/6 AR 120 GR	-
					220	16 000	23 800	10	41231120	PF ZY 1220/6 AR 220 GR	-
12	20	6	40	A	120	16 000	23 800	10	41231112	PF ZY 1220/6 AR 120 GR	-
					120	16 000	23 800	10	41231112	PF ZY 1220/6 AR 120 GR	-
					120	16 000	23 800	10	41231112	PF ZY 1220/6 AR 120 GR	-
					120	16 000	23 800	10	41231112	PF ZY 1220/6 AR 120 GR	-
					220	16 000	23 800	10	41231120	PF ZY 1220/6 AR 220 GR	-
15	15	6	40	A	120	12 500	19 000	10	41234112	PF ZY 1515/6 AR 120 GR	-
					120	12 500	19 000	10	41237112	PF ZY 1525/6 AR 120 GR	-
					220	12 500	19 000	10	41237120	PF ZY 1525/6 AR 220 GR	-
					120	12 500	19 000	10	41240112	PF ZY 1530/6 AR 120 GR	-
					120	12 500	19 000	10	41240120	PF ZY 1530/6 AR 220 GR	-
15	25	6	40	A	120	12 500	19 000	10	41237112	PF ZY 1525/6 AR 120 GR	-
					120	12 500	19 000	10	41237112	PF ZY 1525/6 AR 120 GR	-
					220	12 500	19 000	10	41237120	PF ZY 1525/6 AR 220 GR	-
					120	12 500	19 000	10	41240112	PF ZY 1530/6 AR 120 GR	-
					120	12 500	19 000	10	41240120	PF ZY 1530/6 AR 220 GR	-
20	12	6	40	A	120	9 500	14 300	10	41273112	PF ZY 2012/6 AR 120 GR	-
					120	9 500	14 300	10	41243112	PF ZY 2020/6 AR 120 GR	-
					220	9 500	14 300	10	41243120	PF ZY 2020/6 AR 220 GR	-
					80	9 500	14 300	10	41246108	PF ZY 2030/6 AR 80 GR	-
					120	9 500	14 300	10	41246112	PF ZY 2030/6 AR 120 GR	-
20	20	6	40	A	120	9 500	14 300	10	41243112	PF ZY 2020/6 AR 120 GR	-
					120	9 500	14 300	10	41243112	PF ZY 2020/6 AR 120 GR	-
					220	9 500	14 300	10	41243120	PF ZY 2020/6 AR 220 GR	-
					80	9 500	14 300	10	41246108	PF ZY 2030/6 AR 80 GR	-
					120	9 500	14 300	10	41246112	PF ZY 2030/6 AR 120 GR	-
25	15	6	40	A	120	7 500	14 300	10	41276112	PF ZY 2515/6 AR 120 GR	-
					120	7 500	11 400	10	41249112	PF ZY 2525/6 AR 120 GR	-
					220	7 500	11 400	10	41249120	PF ZY 2525/6 AR 220 GR	-
					120	7 500	11 400	10	41249112	PF ZY 2525/6 AR 120 GR	-
					120	7 500	11 400	10	41249120	PF ZY 2525/6 AR 220 GR	-
30	20	6	40	A	120	6 500	9 500	5	41279112	PF ZY 3020/6 AR 120 GR	-
					120	6 500	9 500	5	41252112	PF ZY 3030/6 AR 120 GR	-
30	30	6	40	A	120	6 500	9 500	5	41252112	PF ZY 3030/6 AR 120 GR	-
					120	6 500	9 500	5	41252112	PF ZY 3030/6 AR 120 GR	-
Trzpień ø 8 mm											
40	25	8	40	A	120	4 500	9 500	5	41282112	PF ZY 4025/8 AR 120 GR	-

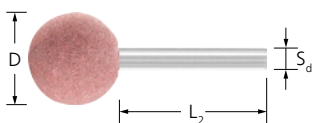

Ściernice trzpieniowe do szlifu dokładnego Poliflex PF KU GR

Jest to miękkie spoiwo z różowym korundem szlachetnym na bazie elastomerów. Nadaje się do pracy na powierzchniach płaskich. Ściernica trzpieniowa w kształcie kulistym do precyzyjnego szlifowania promieni wewnętrznych, krawędzi i przełomów.

Cechy produktu:

- Miękki szlif dzięki miękkiemu, elastycznemu wiązaniu.
- Uzyskanie gładkiego, błyszczącego obrazu szlifu.

D [mm]	S _d [mm]	L ₂ [mm]	Materiały ścierne	Wielkość ziarna	Zalec. obr./min	Maks. obr./min		Nr artykułu	Nazwa	Cena/sztuka PLN
Trzpień ø 3 mm										
8	3	30	A	120	24 000	35 800	10	41401112	PF KU 08/3 AR 120 GR	-
10	3	30	A	120	19 000	28 600	10	41407112	PF KU 10/3 AR 120 GR	-
Trzpień ø 6 mm										
12	6	40	A	120	16 000	23 800	10	41425112	PF KU 12/6 AR 120 GR	-
15	6	40	A	120	12 500	19 000	10	41434112	PF KU 15/6 AR 120 GR	-
20	6	40	A	120	9 500	14 300	10	41443112	PF KU 20/6 AR 120 GR	-
25	6	40	A	120	7 500	11 400	10	41449112	PF KU 25/6 AR 120 GR	-
30	6	40	A	120	6 500	9 500	5	41452112	PF KU 30/6 AR 120 GR	-

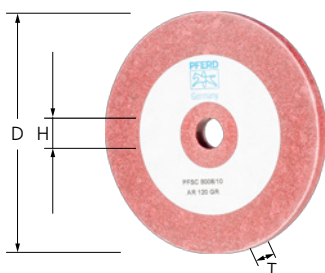

Krażki do szlifu dokładnego Poliflex PF SC GR

Miękkie spoiwo z różowym korundem szlachetnym na bazie elastomerów. Nadaje się do pracy na powierzchniach płaskich. Idealne do szlifu wykończeniowego wszelkich materiałów metalicznych np. przy produkcji narzędzi, form, w przemyśle stomatologicznym i jubilerskim.

Cechy produktu:

- Miękki szlif dzięki miękkiemu, elastycznemu wiązaniu.
- Mały rozmiar średnicy, ze względu na swoją budowę, nadaje się do obróbki miejsc wąskich i trudno dostępnych.

D [mm]	T [mm]	H [mm]	Materiały ścierne	Wielkość ziarna	Zalec. obr./min	Maks. obr./min	Pasujące uchwyty		Nr artykułu	Nazwa	Cena/sztuka PLN
25	3	2	A	120	7 500	11 400	BO 2,3/1-6, BO 3/1,6	100	41982401	PF SC 2503/2 AR 120 GR	-
30	6	6	A	120	6 300	9 500	BO 6/6 3-10	5	41100112	PF SC 3006/6 AR 120 GR	-
50	6	6	A	120	3 800	5 700	BO 6/6 3-10	5	41102112	PF SC 5006/6 AR 120 GR	-
80	6	10	A	120	2 400	3 500	BO 8/10	5	41106112	PF SC 8006/10 AR 120 GR	-
100	20	10	A	120	1 900	2 800	BO 8/10	1	41109112	PF SC 10020/10 AR 120 GR	-

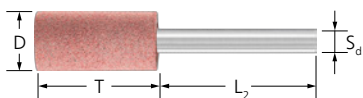

Ściernice trzpieniowe do szlifu dokładnego Poliflex PF ZY GHR

Miękkie, ale mocne spoiwo oparte na elastomerach. Narzędzia ze spoiwem GHR przeznaczone są do obróbki krawędzi. Ściernica trzpieniowa w kształcie walcowatym do precyzyjnego szlifowania małych powierzchni.

Cechy produktu:

- Miękki szlif, długa żywotność.
- Uzyskanie gładkiego, błyszczącego obrazu szlifu.

D [mm]	T [mm]	S _d [mm]	L ₂ [mm]	Materiały ścierne	Wielkość ziarna	Zalec. obr./min	Maks. obr./min		Nr artykułu	Nazwa	Cena/sztuka PLN
Trzpień ø 3 mm											
4	8	3	30	A	400	100 000	143 200	10	41200540	PF ZY 0408/3 AW 400 GHR	-
8	12	3	30	A/SiC	120	60 000	71 600	10	41204512	PF ZY 0812/3 ANCN 120 GHR	-
				A	400	60 000	71 600	10	41204540	PF ZY 0812/3 AW 400 GHR	-

Więcej na następnej stronie



D [mm]	T [mm]	S _d [mm]	L ₂ [mm]	Materiały ściernicze	Wielkość ziarna	Zalec. obr./min	Maks. obr./min		Nr artykułu	Nazwa	Cena/sztuka PLN
10	10	3	30	A/SiC	120	45 000	57 200	10	41207512	PF ZY 1010/3 ANCN 120 GHR	-
	15	3	30	A/SiC	120	45 000	52 000	10	41213512	PF ZY 1015/3 ANCN 120 GHR	-
Trzpień ø 6 mm											
10	25	6	40	A/SiC	120	45 000	57 200	10	41219512	PF ZY 1025/6 ANCN 120 GHR	-
				A	400	45 000	57 200	10	41219540	PF ZY 1025/6 AW 400 GHR	-
15	30	6	40	A/SiC	46	32 000	47 700	10	41240504	PF ZY 1530/6 ANCN 46 GHR	-
					80	32 000	47 700	10	41240508	PF ZY 1530/6 ANCN 80 GHR	-
20	30	6	40	A/SiC	46	24 000	28 600	10	41246504	PF ZY 2030/6 ANCN 46 GHR	-
25	25	6	40	A/SiC	46	19 000	22 900	10	41249504	PF ZY 2525/6 ANCN 46 GHR	-

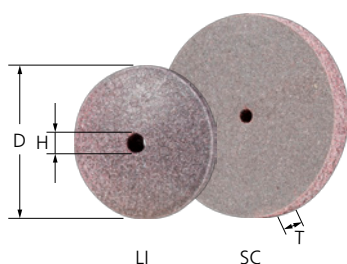

Ściernice i soczewki Poliflex do szlifu precyzyjnego PF SC/LI GHR

Miękkie, lecz żywotne spoiwo z mieszanką ze szlachetnego korundu i węgla krzemu (SiC) na bazie elastomerów. Narzędzia ze spoiwem GHR przeznaczone są do obróbki krawędzi. Idealne do szlifu wykończeniowego wszelkich materiałów metalicznych np. przy produkcji narzędzi, form, w przemyśle stomatologicznym i jubilerskim.

Cechy produktu:

- Miękki szlif, długa żywotność.
- Uzyskanie gładkiego, błyszczącego obrazu szlifu.
- Mały rozmiar średnicy, ze względu na swoją budowę, nadaje się do obróbki miejsc wąskich i trudno dostępnych.

D [mm]	T [mm]	H [mm]	Materiały ściernicze	Wielkość ziarna	Zalec. obr./min	Maks. obr./min	Pasujące uchwyty		Nr artykułu	Nazwa	Cena/sztuka PLN
Kształt tarczy											
25	3	2	SiC	220	7 500	11 400	BO 2,3/1-6, BO 3/1,6	100	41982510	PF SC 2503/2 CU 220 GHR	-
Kształt soczewki											
16	4	2	SiC	220	12 000	17 900	BO 2,3/1-6, BO 3/1,6	100	41962020	PF LI 1604/2 CU 220 GHR	-
24	3	2	SiC	220	8 000	12 000	BO 2,3/1-6, BO 3/1,6	100	41963010	PF LI 2403/2 CU 220 GHR	-

Trzpień mocujący BO

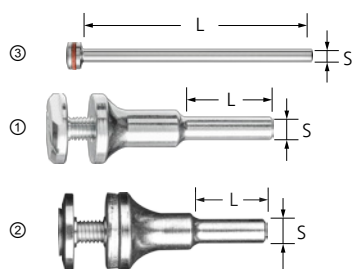

Trzpień mocujący BO

Trzpień mocujący do krążków ściernych i soczewek do szlifu dokładnego POLIFLEX.

Cechy produktu:

- Wysoka ekonomiczność dzięki szybkiej wymianie narzędzia.

Ilustracja	Pasuje do otworu o ø [mm]	S [mm]	L [mm]	Zakres mocowania [mm]		Nr artykułu	Nazwa	Cena/sztuka PLN
(3)	1,6	2,34	43	1 – 5	10	42460023	BO 2,3/1,6 1-5	-
		3	43	1 – 5	10	42460030	BO 3/1,6 1-5	-
(1)	6	6	25	3 – 10	1	42400006	BO 6/6 3-10	-
(2)	10	8	30	6 – 20	1	42400008	BO 8/10 6-20	-

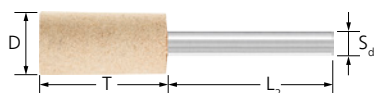

Ściernice trzpieniowe do szlifu dokładnego Poliflex PF ZY LR

Twarde, żywotne wiązanie z białym korundem szlachetnym. Nadaje się do pracy na powierzchniach płaskich. Ściernica trzpieniowa w kształcie walca do szlifu dokładnego na małych powierzchniach.



Cechy produktu:

- Uzyskanie gładkiego, błyszczącego obrazu szlifu.
- Wysoka ekonomiczność dzięki wysokiej wydajności szlifowania i żywotności.

D [mm]	T [mm]	S _d [mm]	L ₂ [mm]	Materiały ściernie	Wielkość ziarna	Zalec. obr./min	Maks. obr./min		Nr artykułu	Nazwa	Cena/sztuka PLN
Trzpień ø 3 mm											
4	8	3	30	A	120	95 000	143 200	10	41200212	PF ZY 0408/3 AW 120 LR	-
					400	95 000	143 200	10	41200240	PF ZY 0408/3 AW 400 LR	-
6	10	3	30	A	120	64 000	95 400	10	41200612	PF ZY 0610/3 AW 120 LR	-
8	8	3	30	A	120	47 500	71 600	10	41201212	PF ZY 0808/3 AW 120 LR	-
					120	47 500	71 600	10	41204212	PF ZY 0812/3 AW 120 LR	-
					220	47 500	71 600	10	41204220	PF ZY 0812/3 AW 220 LR	-
					400	47 500	71 600	10	41204240	PF ZY 0812/3 AW 400 LR	-
10	10	3	30	A	120	38 000	57 200	10	41207212	PF ZY 1010/3 AW 120 LR	-
					220	38 000	57 200	10	41207220	PF ZY 1010/3 AW 220 LR	-
					120	38 000	57 200	10	41213212	PF ZY 1015/3 AW 120 LR	-
12	12	3	30	A	120	32 000	47 700	10	41222212	PF ZY 1212/3 AW 120 LR	-
					120	32 000	47 700	10	41228212	PF ZY 1220/3 AW 120 LR	-
Trzpień ø 6 mm											
10	10	6	40	A	120	38 000	57 200	10	41210212	PF ZY 1010/6 AW 120 LR	-
					120	38 000	57 200	10	41216212	PF ZY 1015/6 AW 120 LR	-
					120	38 000	57 200	10	41219212	PF ZY 1025/6 AW 120 LR	-
					220	38 000	57 200	10	41219220	PF ZY 1025/6 AW 220 LR	-
12	12	6	40	A	120	32 000	47 700	10	41225212	PF ZY 1212/6 AW 120 LR	-
					120	32 000	47 700	10	41231212	PF ZY 1220/6 AW 120 LR	-
15	15	6	40	A	120	25 500	38 100	10	41234212	PF ZY 1515/6 AW 120 LR	-
					120	25 500	38 100	10	41237212	PF ZY 1525/6 AW 120 LR	-
					120	25 500	38 100	10	41240212	PF ZY 1530/6 AW 120 LR	-
20	20	6	40	A	120	19 000	28 600	10	41243212	PF ZY 2020/6 AW 120 LR	-
					120	19 000	28 600	10	41246212	PF ZY 2030/6 AW 120 LR	-
25	25	6	40	A	120	15 000	22 900	10	41249212	PF ZY 2525/6 AW 120 LR	-
30	30	6	40	A	120	12 500	19 000	5	41252212	PF ZY 3030/6 AW 120 LR	-



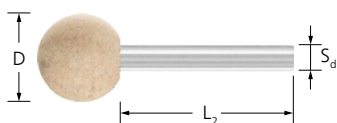

Ściernice trzpieniowe do szlifu dokładnego Poliflex PF KU LR

Twarde, żywotne wiązanie z białym korundem szlachetnym. Nadaje się do pracy na powierzchniach płaskich. Ściernica trzpieniowa w kształcie kulistym do precyzyjnego szlifowania promieni wewnętrznych, krawędzi i przełomów.



Cechy produktu:

- Uzyskanie gładkiego, błyszczącego obrazu szlifu.
- Wysoka ekonomiczność dzięki wysokiej wydajności szlifowania i żywotności.

D [mm]	S _d [mm]	L ₂ [mm]	Materiały ściernie	Wielkość ziarna	Zalec. obr./min	Maks. obr./min		Nr artykułu	Nazwa	Cena/sztuka PLN
Trzpień ø 3 mm										
8	3	30	A	120	47 000	71 600	10	41401212	PF KU 08/3 AW 120 LR	-
10	3	30	A	120	38 000	57 200	10	41410212	PF KU 10/3 AW 120 LR	-
Trzpień ø 6 mm										
15	6	40	A	120	29 500	38 100	10	41434212	PF KU 15/6 AW 120 LR	-
20	6	40	A	120	19 000	28 600	10	41443212	PF KU 20/6 AW 120 LR	-

Spoiwo LHR

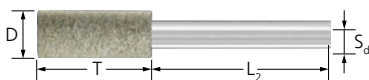

Ściernice trzpieniowe do szlifu dokładnego Poliflex PF ZY LHR

Twarde, stabilne spoiwo. Możliwość stosowania na krawędziach. Ściernica trzpieniowa w kształcie walcowatym do precyzyjnego szlifowania małych powierzchni.

Cechy produktu:

- Uzyskanie gładkiego, błyszczącego obrazu szlifu.
- Wysoka ekonomiczność dzięki wysokiej wydajności szlifowania i żywotności.

D [mm]	T [mm]	S _d [mm]	L ₂ [mm]	Materiały ściernie	Wielkość ziarna	Zalec. obr./min	Maks. obr./min		Nr artykułu	Nazwa	Cena/sztuka PLN
Trzpień ø 3 mm											
8	12	3	30	A	120	47 000	76 700	10	41204312	PF ZY 0812/3 AW 120 LHR	-
Trzpień ø 6 mm											
10	25	6	40	A/SiC	60	75 000	83 200	10	41219306	PF ZY 1025/6 AWCN 60 LHR	-
				A	120	75 000	83 200	10	41219312	PF ZY 1025/6 AW 120 LHR	-
20	20	6	40	A	120	38 000	47 700	10	41243312	PF ZY 2020/6 AW 120 LHR	-

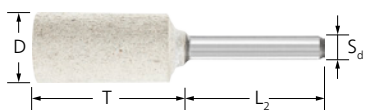

Ściernice trzpieniowe do szlifu dokładnego Poliflex PF ZY TX

Bardzo twarde, solidne spoiwo tekstylne TX z normalnego korundu. normalnego z wkładkami z tekstylnej siatki. Możliwość stosowania na krawędziach. Ściernica trzpieniowa w kształcie walcowatym do precyzyjnego szlifowania małych powierzchni.



Cechy produktu:

- Uzyskanie gładkiego, matowego obrazu szlifu.
- Wysoka ekonomiczność dzięki wysokiej wydajności szlifowania i żywotności.

D [mm]	T [mm]	S _d [mm]	L ₂ [mm]	Materiały ściernie	Wielkość ziarna	Zalec. obr./min	Maks. obr./min		Nr artykułu	Nazwa	Cena/sztuka PLN
Trzpień ø 3 mm											
6	10	3	30	A	80	63 000	95 400	10	41200708	PF ZY 0610/3 AN 80 TX	-
					120	63 000	95 400	10	41200712	PF ZY 0610/3 AN 120 TX	-
8	12	3	30	A	80	47 500	71 600	10	41204608	PF ZY 0812/3 AN 80 TX	-
					120	47 500	71 600	10	41204612	PF ZY 0812/3 AN 120 TX	-
Trzpień ø 6 mm											
10	25	6	40	A	80	38 000	57 200	10	41219608	PF ZY 1025/6 AN 80 TX	-
					120	38 000	57 200	10	41219612	PF ZY 1025/6 AN 120 TX	-
16	32	6	40	A	80	24 000	35 800	10	41241608	PF ZY 1632/6 AN 80 TX	-
					120	24 000	35 800	10	41241612	PF ZY 1632/6 AN 120 TX	-
19	2,5	6	40	A	80	20 000	30 100	10	47000886	PF ZY 192,5/6 AN 80 TX	-
20	32	6	40	A	80	19 000	28 600	10	41247608	PF ZY 2032/6 AN 80 TX	-
					120	19 000	28 600	10	41247612	PF ZY 2032/6 AN 120 TX	-
25	32	6	40	A	80	15 000	22 900	10	41250608	PF ZY 2532/6 AN 80 TX	-
					120	15 000	22 900	10	41250612	PF ZY 2532/6 AN 120 TX	-

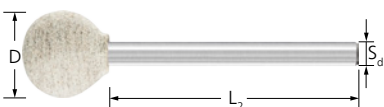

Ściernice trzpieniowe do szlifu dokładnego Poliflex PF KU TX

Bardzo mocne, stabilne wiązanie z korundu normalnego z wkładkami z tekstylnej siatki. Możliwość stosowania na krawędziach. Ściernica trzpieniowa w kształcie kulistym do precyzyjnego szlifowania promieni wewnętrznych, konturów i przejść.

Cechy produktu:

- Uzyskanie gładkiego, matowego obrazu szlifu.
- Wysoka ekonomiczność dzięki wysokiej wydajności szlifowania i żywotności.

D [mm]	S _d [mm]	L ₂ [mm]	Materiały ściernie	Wielkość ziarna	Zalec. obr./min	Maks. obr./min		Nr artykułu	Nazwa	Cena/sztuka PLN
6	3	30	A	80	63 000	95 400	10	41400608	PF KU 06/3 AN 80 TX	-
				120	63 000	95 400	10	41400612	PF KU 06/3 AN 120 TX	-
8	3	30	A	120	47 500	71 600	10	41401612	PF KU 08/3 AN 120 TX	-
10	3	30	A	120	38 000	57 200	10	41407612	PF KU 10/3 AN 120 TX	-





Ściernice trzpieniowe do szlifu dokładnego Poliflex PF KE TX

Bardzo mocne, stabilne wiązanie z korundu normalnego z wkładkami z tekstylnej siatki. Możliwość stosowania na krawędziach. Ściernica trzpieniowa w kształcie stożkowym do precyzyjnego szlifowania promieni wewnętrznych, konturów i przejść.



Cechy produktu:

- Uzyskanie gładkiego, matowego obrazu szlifu.
- Wysoka ekonomiczność dzięki wysokiej wydajności szlifowania i żywotności.

D [mm]	T [mm]	S _d [mm]	L ₂ [mm]	Materiały ścierne	Wielkość ziarna	Zalec. obr./min	Maks. obr./min		Nr artykułu	Nazwa	Cena/sztuka PLN
10	25	6	40	A	80	38 000	57 200	10	41719608	PF KE 1025/6 AN 80 TX	-
					120	38 000	57 200	10	41719612	PF KE 1025/6 AN 120 TX	-
16	45	6	40	A	80	24 000	38 800	10	41738608	PF KE 1645/6 AN 80 TX	-
25	70	6	40	A	80	15 000	22 900	10	41750608	PF KE 2570/6 AN 80 TX	-



Ściernice trzpieniowe do szlifu dokładnego Poliflex PF SP TX

Bardzo mocne, stabilne wiązanie z korundu normalnego z wkładkami z tekstylnej siatki. Ściernica trzpieniowa w kształcie drzewa do precyzyjnego szlifowania promieni wewnętrznych, konturów i przejść.



Cechy produktu:

- Uzyskanie gładkiego, matowego obrazu szlifu.
- Wysoka ekonomiczność dzięki wysokiej wydajności szlifowania i żywotności.

D [mm]	T [mm]	S _d [mm]	L ₂ [mm]	Materiały ścierne	Wielkość ziarna	Zalec. obr./min	Maks. obr./min		Nr artykułu	Nazwa	Cena/sztuka PLN
Trzpień ø 3 mm											
10	20	3	30	A	80	38 000	57 200	10	41310608	PF SP 1020/3 AN 80 TX	-
					120	38 000	49 200	10	41310612	PF SP 1020/3 AN 120 TX	-
Trzpień ø 6 mm											
20	32	6	40	A	80	19 000	28 600	10	41320608	PF SP 2032/6 AN 80 TX	-
					120	19 000	28 600	10	41320612	PF SP 2032/6 AN 120 TX	-

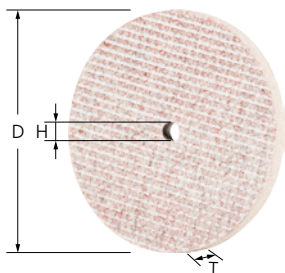

Ściernice Poliflex do szlifu precyzyjnego PF SC TX

Bardzo mocne, stabilne wiązanie z korundu normalnego z wkładkami z tekstylnej siatki. Do precyzyjnego szlifowania małych powierzchni szlifem obwodowym.

Cechy produktu:

- Uzyskanie gładkiego, matowego obrazu szlifu.
- Wysoka ekonomiczność dzięki wysokiej wydajności szlifowania i żywotności.
- Odpowiednie trzpień mocujące należy zamawiać oddzielnie.

D [mm]	T [mm]	H [mm]	Materiały ściernicze	Wielkość ziarna	Zalec. obr./min	Maks. obr./min	Pasujące uchwyty		Nr artykułu	Nazwa	Cena/sztuka PLN
25	3	3	A	80	15 000	22 900	BO 6/3 1-6	20	41120308	PF SC 2503/3 A 80 TX	-
				120	15 000	22 900	BO 6/3 1-6	20	41120312	PF SC 2503/3 A 120 TX	-
	6	3	A	120	15 000	22 900	BO 6/3 1-6	20	41120612	PF SC 2506/3 A 120 TX	-
40	3	3	A	80	9 500	14 300	BO 6/3 1-6	10	41121408	PF SC 4003/3 A 80 TX	-
				120	9 500	14 300	BO 6/3 1-6	10	41121412	PF SC 4003/3 A 120 TX	-
	6	6	A	120	9 500	14 300	BO 6/6 3-10	10	41121612	PF SC 4006/6 A 120 TX	-

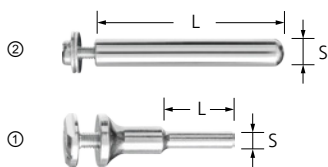

Trzpień mocujący BO

Odpowiedni trzpień mocujący do krążków do szlifu dokładnego Poliflex.

Cechy produktu:

- Wysoka ekonomiczność dzięki szybkiej wymianie narzędzia.

Ilustracja	Pasuje do otworu o \varnothing [mm]	S [mm]	L [mm]	Zakres mocowania [mm]		Nr artykułu	Nazwa	Cena/sztuka PLN
(2)	3	6	40	1 – 6	1	42400003	BO 6/3 1-6	-
(1)	6	6	25	3 – 10	1	42400006	BO 6/6 3-10	-



Wskazówki dotyczące bezpieczeństwa

- Ze względów bezpieczeństwa nie wolno przekraczać maksymalnej dopuszczalnej liczby obrotów.



Należy stosować rękawice ochronne!



Nosić okulary ochronne!



Stosować maskę przeciwpyłową!



Stosować naszniki do ochrony słuchu!



Przestrzegać wskazówek dot. bezpieczeństwa!



Filcowe ściernice trzpieniowe FK

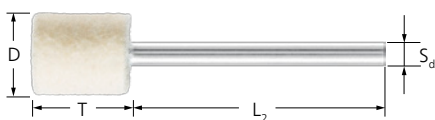

Kształt ZYA

Kształt walcowy ZYA jest stosowany najczęściej obwodem narzędzia do polerowania wstępnego i na wysoki połysk. Możliwe polerowanie elementów o bardzo skomplikowanych kształtach. Dokładne zachowanie kształtu dzięki twardości.

Cechy produktu:

- Używane diamentowe pasty polerskie i bloczki pasty polerskiej należy zamówić oddzielnie.

D [mm]	T [mm]	S _d [mm]	L ₂ [mm]	Wykonanie	Zalec. obr./min	Maks. obr./min		Nr artykułu	Nazwa	Cena/sztuka PLN
Średnica trzonka 2,35 mm										
6	10	2,35	35	M (średnie)	16 000 – 32 000	79 500	10	44100608	FK ZYA 0610/2,35 M	-
				H (twarde)	16 000 – 32 000	79 500	10	44100612	FK ZYA 0610/2,35 H	-
8	10	2,35	35	M (średnie)	12 000 – 24 000	59 500	10	44140808	FK ZYA 0810/2,35 M	-
				H (twarde)	12 000 – 24 000	59 500	10	44140814	FK ZYA 0810/2,35 H	-
Trzpień ø 3 mm										
4	12	3	37	M (średnie)	23 000 – 47 000	119 000	10	44100412	FK ZYA 0412/3 M	-
6	10	3	35	M (średnie)	16 000 – 32 000	79 500	10	44140610	FK ZYA 0610/3 M	-
				H (twarde)	16 000 – 32 000	79 500	10	44100614	FK ZYA 0610/3 H	-
8	10	3	35	M (średnie)	12 000 – 24 000	59 500	10	44140810	FK ZYA 0810/3 M	-
				H (twarde)	12 000 – 24 000	59 500	10	44140816	FK ZYA 0810/3 H	-
10	12	3	34	M (średnie)	10 000 – 20 000	47 500	10	44111009	FK ZYA 1012/3 M	-
				H (twarde)	10 000 – 20 000	47 500	10	44111010	FK ZYA 1012/3 H	-
	15	3	32	M (średnie)	10 000 – 20 000	47 500	10	44111013	FK ZYA 1015/3 M	-
				H (twarde)	10 000 – 20 000	47 500	10	44161015	FK ZYA 1015/3 H	-
				MS (metalowa wkładka)	10 000 – 20 000	47 500	10	44161014	FK ZYA 1015/3 MS	-
12	20	3	28	M (średnie)	7 950 – 15 900	39 500	10	44100038	FK ZYA 1220/3 M	-
				H (twarde)	7 950 – 15 900	39 500	10	44100040	FK ZYA 1220/3 H	-
Trzpień ø 6 mm										
10	12	6	42	M (średnie)	10 000 – 20 000	47 500	10	44111011	FK ZYA 1012/6 M	-
				H (twarde)	10 000 – 20 000	47 500	10	44111012	FK ZYA 1012/6 H	-
	15	6	40	M (średnie)	10 000 – 20 000	47 500	10	44101671	FK ZYA 1015/6 M	-
				H (twarde)	10 000 – 20 000	47 500	10	44161016	FK ZYA 1015/6 H	-
12	20	6	36	M (średnie)	7 950 – 15 900	39 500	10	44100042	FK ZYA 1220/6 M	-
				H (twarde)	7 950 – 15 900	39 500	10	44100044	FK ZYA 1220/6 H	-

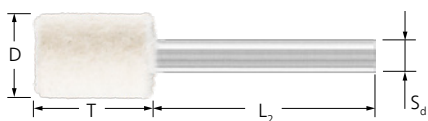

Kształt ZYA z otworem czołowym

Kształt walcowy ZYA jest stosowany najczęściej do zastosowania czołowego do polerowania wstępnego i na wysoki połysk. Możliwe polerowanie elementów o bardzo skomplikowanych kształtach. Dokładne zachowanie kształtów geometrycznych dzięki twardości.

Cechy produktu:

- Używane diamentowe pasty polerskie i bloczki pasty polerskiej należy zamówić oddzielnie.
- Szczególnie nadaje się do zastosowań czołowych.

D [mm]	T [mm]	S _d [mm]	L ₂ [mm]	Wykonanie	Zalec. obr./min	Maks. obr./min		Nr artykułu	Nazwa	Cena/sztuka PLN
Średnica trzonka 3 mm – otwór czołowy										
15	20	3	28	M (średnie)	6 000 – 12 000	31 500	10	44100046	FK ZYA 1520/3 M ST-BO	-
				H (twarde)	6 000 – 12 000	31 500	10	44100048	FK ZYA 1520/3 H ST-BO	-
Średnica trzonka 6 mm – otwór czołowy										
15	20	6	38	M (średnie)	6 000 – 12 000	31 500	10	44151520	FK ZYA 1520/6 M ST-BO	-
				H (twarde)	6 000 – 12 000	31 500	10	44100050	FK ZYA 1520/6 H ST-BO	-
				MS (metalowa wkładka)	6 000 – 12 000	31 500	10	44161520	FK ZYA 1520/6 MS ST-BO	-
20	25	6	43	M (średnie)	5 000 – 10 000	23 500	10	44101701	FK ZYA 2025/6 M ST-BO	-
				H (twarde)	5 000 – 10 000	23 500	10	44100052	FK ZYA 2025/6 H ST-BO	-
				MS (metalowa wkładka)	5 000 – 10 000	23 500	10	44162025	FK ZYA 2025/6 MS ST-BO	-
25	30	6	40	M (średnie)	4 000 – 8 000	19 000	10	44112536	FK ZYA 2530/6 M ST-BO	-
				H (twarde)	4 000 – 8 000	19 000	10	44100054	FK ZYA 2530/6 H ST-BO	-
				MS (metalowa wkładka)	4 000 – 8 000	19 000	10	44162530	FK ZYA 2530/6 MS ST-BO	-

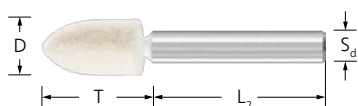

Kształt SPK

Kształt SPK (ostrostožkowy) jest stosowany głównie do wstępnego polerowania i polerowania na wysoki połysk promieni oraz konturów.

Cechy produktu:

- Dokładne zachowanie kształtu dzięki twardości.
- Możliwe polerowanie elementów o bardzo skomplikowanych kształtach.
- Używane diamentowe pasty polerskie i bloczki pasty polerskiej należy zamówić oddzielnie.

D [mm]	T [mm]	S _d [mm]	L ₂ [mm]	Wykonanie	Zalec. obr./min	Maks. obr./min		Nr artykułu	Nazwa	Cena/sztuka PLN
Średnica trzonka 2,35 mm										
6	10	2,35	37	H (twarde)	16 000 – 32 000	79 500	10	44100112	FK SPK 0610/2,35 H	-
	18	2,35	33	M (średnie)	16 000 – 32 000	79 500	10	44100116	FK SPK 0618/2,35 M	-
8	12	2,35	36	H (twarde)	16 000 – 32 000	79 500	10	44100120	FK SPK 0618/2,35 H	-
				M (średnie)	12 000 – 24 000	59 500	10	44100124	FK SPK 0812/2,35 M	-
8	12	2,35	36	H (twarde)	12 000 – 24 000	59 500	10	44100126	FK SPK 0812/2,35 H	-
				M (średnie)	12 000 – 24 000	59 500	10	44100126	FK SPK 0812/2,35 H	-
Trzpień o ø 3 mm										
6	10	3	37	M (średnie)	16 000 – 32 000	79 500	10	47901120	FK SPK 0610/3 M	-
				H (twarde)	16 000 – 32 000	79 500	10	44100114	FK SPK 0610/3 H	-
6	18	3	33	M (średnie)	16 000 – 32 000	79 500	10	44100118	FK SPK 0618/3 M	-
				H (twarde)	16 000 – 32 000	79 500	10	44100122	FK SPK 0618/3 H	-
8	12	3	36	M (średnie)	12 000 – 24 000	59 500	10	44140812	FK SPK 0812/3 M	-
				H (twarde)	12 000 – 24 000	59 500	10	44100128	FK SPK 0812/3 H	-
10	18	3	33	M (średnie)	10 000 – 20 000	47 500	10	44171013	FK SPK 1018/3 M	-
				H (twarde)	10 000 – 20 000	47 500	10	44100130	FK SPK 1018/3 H	-
12	18	3	33	M (średnie)	8 000 – 16 000	39 500	10	44141218	FK SPK 1218/3 M	-

Więcej na następnej stronie



Narzędzia do polerowania

Filcowe ściernice trzpieniowe FK



D [mm]	T [mm]	S _d [mm]	L ₂ [mm]	Wykonanie	Zalec. obr./min	Maks. obr./min		Nr artykułu	Nazwa	Cena/sztuka PLN
Trzpień ø 6 mm										
10	18	6	41	M (średnie)	10 000 – 20 000	47 500	10	44101691	FK SPK 1018/6 M	-
				H (twarde)	10 000 – 20 000	47 500	10	44100132	FK SPK 1018/6 H	-
15	20	6	42	M (średnie)	6 000 – 12 000	31 500	10	44171526	FK SPK 1520/6 M	-
	30	6	45	M (średnie)	6 000 – 12 000	31 500	10	44171536	FK SPK 1530/6 M	-
20	25	6	47	M (średnie)	5 000 – 10 000	23 500	10	44152025	FK SPK 2025/6 M	-
25	30	6	45	M (średnie)	4 000 – 8 000	19 000	10	47901128	FK SPK 2530/6 M	-
30	35	6	42	M (średnie)	3 200 – 6 350	15 500	10	47901129	FK SPK 3035/6 M	-

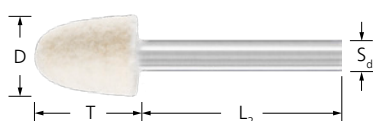

Kształt KEL

Kształt stożkowy KEL stosuje się głównie do wstępnego polerowania i polerowania na wysoki połysk promieni.



Cechy produktu:

- Dokładne zachowanie kształtu dzięki twardości.
- Możliwe polerowanie elementów o bardzo skomplikowanych kształtach.
- Używane diamentowe pasty polerskie i bloczki pasty polerskiej należy zamówić oddzielnie.

D [mm]	T [mm]	S _d [mm]	L ₂ [mm]	Wykonanie	Zalec. obr./min	Maks. obr./min		Nr artykułu	Nazwa	Cena/sztuka PLN
Średnica trzonka 2,35 mm										
6	10	2,35	37	M (średnie)	16 000 – 32 000	79 500	10	44100180	FK KEL 0610/2,35 M	-
Trzpień ø 3 mm										
6	10	3	37	M (średnie)	16 000 – 32 000	79 500	10	47901130	FK KEL 0610/3 M	-
10	15	3	34	M (średnie)	10 000 – 20 000	47 500	10	47901133	FK KEL 1015/3 M	-
Trzpień ø 6 mm										
10	15	6	40	M (średnie)	10 000 – 20 000	47 500	10	47901141	FK KEL 1015/6 M	-
15	20	6	42	M (średnie)	6 000 – 12 000	31 500	10	44151521	FK KEL 1520/6 M	-
20	25	6	47	M (średnie)	5 000 – 10 000	23 500	10	44182026	FK KEL 2025/6 M	-
				H (twarde)	5 000 – 10 000	23 500	10	44100190	FK KEL 2025/6 H	-
	30	6	45	M (średnie)	5 000 – 10 000	23 500	10	44100192	FK KEL 2030/6 M	-
				H (twarde)	5 000 – 10 000	23 500	10	44100193	FK KEL 2030/6 H	-
25	30	6	45	M (średnie)	4 000 – 8 000	19 000	10	44101711	FK KEL 2530/6 M	-
30	35	6	42	M (średnie)	3 200 – 6 350	15 500	10	44101721	FK KEL 3035/6 M	-

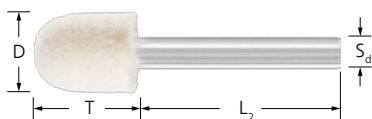

Kształt WRC

Kształt WRC (kulisto-walcowy) jest używany głównie do wstępnego polerowania i polerowania na wysoki połysk wklęsłych małych konturów.

Cechy produktu:

- Dokładne zachowanie kształtu dzięki twardości.
- Możliwe polerowanie elementów o bardzo skomplikowanych kształtach.
- Używać diamentowych past polerskich i bloczków pasty polerskiej. Należy zamawiać oddzielnie.

D [mm]	T [mm]	S _d [mm]	L ₂ [mm]	Wykonanie	Zalec. obr./min	Maks. obr./min		Nr artykułu	Nazwa	Cena/sztuka PLN
Średnica trzonka 2,35 mm										
6	10	2,35	37	M (średnie)	16 000 – 32 000	79 500	10	44100230	FK WRC 0610/2,35 M	-
8	12	2,35	36	M (średnie)	12 000 – 24 000	59 500	10	44100232	FK WRC 0812/2,35 M	-
10	14	2,35	35	M (średnie)	10 000 – 20 000	47 500	10	44100234	FK WRC 1014/2,35 M	-
Trzpień o ø 3 mm										
6	10	3	36	M (średnie)	16 000 – 32 000	79 500	10	47901099	FK WRC 0610/3 M	-
8	12	3	43	M (średnie)	12 000 – 24 000	59 500	10	44140813	FK WRC 0812/3 M	-
10	14	3	35	M (średnie)	10 000 – 20 000	47 500	10	44141014	FK WRC 1014/3 M	-
Trzpień ø 6 mm										
15	20	6	42	M (średnie)	6 000 – 12 000	31 500	10	44131526	FK WRC 1520/6 M	-
20	25	6	47	M (średnie)	5 000 – 10 000	23 500	10	44132026	FK WRC 2025/6 M	-
25	30	6	45	M (średnie)	4 000 – 8 000	19 000	10	44132536	FK WRC 2530/6 M	-

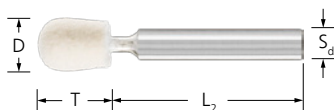

Kształt TRE

Kształt kropli TRE stosuje się głównie do drobniejszego wstępnego polerowania i polerowania na wysoki połysk niewielkich promieni.

Cechy produktu:

- Dokładne zachowanie kształtu dzięki twardości.
- Możliwe polerowanie elementów o bardzo skomplikowanych kształtach.
- Używane diamentowe pasty polerskie i bloczki pasty polerskiej należy zamawiać oddzielnie.

D [mm]	T [mm]	S _d [mm]	L ₂ [mm]	Wykonanie	Zalec. obr./min	Maks. obr./min		Nr artykułu	Nazwa	Cena/sztuka PLN
Średnica trzonka 2,35 mm										
6	10	2,35	37	M (średnie)	16 000 – 32 000	79 500	10	44100270	FK TRE 0610/2,35 M	-
8	12	2,35	36	M (średnie)	12 000 – 24 000	59 500	10	44100274	FK TRE 0812/2,35 M	-
10	14	2,35	35	M (średnie)	10 000 – 20 000	47 500	10	44100278	FK TRE 1014/2,35 M	-
Trzpień o ø 3 mm										
6	10	3	37	M (średnie)	16 000 – 32 000	79 500	10	44100272	FK TRE 0610/3 M	-
8	12	3	36	M (średnie)	12 000 – 24 000	59 500	10	44100276	FK TRE 0812/3 M	-
10	14	3	35	M (średnie)	10 000 – 20 000	47 500	10	44100280	FK TRE 1014/3 M	-
Trzpień ø 6 mm										
10	14	6	43	M (średnie)	10 000 – 20 000	47 500	10	44101681	FK TRE 1014/6 M	-



Narzędzia do polerowania

Filcowe ściernice trzpieniowe FK



Kształt WKN

Kształt WKN (kątowy) jest stosowany głównie do wstępnego polerowania i polerowania na wysoki połysk kątów wewnętrznych.

Cechy produktu:

- Dokładne zachowanie kształtu dzięki twardości.
- Możliwe polerowanie elementów o bardzo skomplikowanych kształtach.

- Używane diamentowe pasty polerskie i bloczki pasty polerskiej należy zamówić oddzielnie.

D [mm]	T [mm]	S _d [mm]	L ₂ [mm]	Wykonanie	Zalec. obr./min	Maks. obr./min		Nr artykułu	Nazwa	Cena/sztuka PLN
Średnica trzonka 2,35 mm										
10	15	2,35	32	M (średnie)	10 000 – 20 000	47 500	10	44100324	FK WKN 1015/2,35 M	-
12	12	2,35	34	M (średnie)	8 000 – 16 000	39 500	10	44100328	FK WKN 1212/2,35 M	-
				H (twarde)	8 000 – 16 000	39 500	10	44100332	FK WKN 1212/2,35 H	-
Trzpień o ø 3 mm										
10	15	3	32	M (średnie)	10 000 – 20 000	47 500	10	44100326	FK WKN 1015/3 M	-
12	12	3	36	M (średnie)	8 000 – 16 000	39 500	10	44100330	FK WKN 1212/3 M	-
				H (twarde)	8 000 – 16 000	39 500	10	44100334	FK WKN 1212/3 H	-
15	15	3	32	M (średnie)	6 000 – 12 000	31 500	10	44100336	FK WKN 1515/3 M	-
				H (twarde)	6 000 – 12 000	31 500	10	44100338	FK WKN 1515/3 H	-
20	16	3	28	M (średnie)	5 000 – 10 000	23 500	10	44100340	FK WKN 2016/3 M	-
Trzpień ø 6 mm										
20	16	6	38	M (średnie)	5 000 – 10 000	23 500	10	44152016	FK WKN 2016/6 M	-

Filcowe ściernice lamelowe

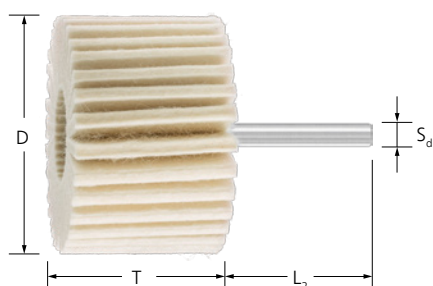

FLS

Filcowe ściernice trzpieniowe używane są do polerowania wstępnego oraz polerowania na wysoki połysk małych i średnich elementów konstrukcji.



Cechy produktu:

- Optymalne dopasowanie do konturów dzięki dużej elastyczności. Niewielkie obciążenie termiczne obrabianego elementu.
- Jeśli uzyskiwany obraz powierzchni ma być bardzo delikatny, zaleca się użycie po sobie dwóch wykonań.
- Używać bloczków pasty polerskiej. Należy zamawiać oddzielnie.

D [mm]	T [mm]	S _d [mm]	L ₂ [mm]	Wykonanie	Zalec. obr./min	Maks. obr./min		Nr artykułu	Nazwa	Cena/sztuka PLN
30	20	6	40	W (miękka)	6 300	20 000	5	44383020	FLS 3020/6 W	-
				H (twarde)	6 300	20 000	5	44383021	FLS 3020/6 H	-
40	20	6	40	W (miękka)	4 750	15 000	5	44384020	FLS 4020/6 W	-
				H (twarde)	4 750	15 000	5	44384021	FLS 4020/6 H	-
50	30	6	40	W (miękka)	3 800	12 000	5	44385030	FLS 5030/6 W	-
				H (twarde)	3 800	12 000	5	44385031	FLS 5030/6 H	-
60	40	6	40	W (miękka)	3 150	10 000	5	44386040	FLS 6040/6 W	-
				H (twarde)	3 150	10 000	5	44386041	FLS 6040/6 H	-
80	50	6	40	W (miękka)	2 400	7 500	5	44388050	FLS 8050/6 W	-
				H (twarde)	2 400	7 500	5	44388051	FLS 8050/6 H	-

FK SC/LI

Krażki i soczewki filcowe stosowane głównie do szlifowania obwodem.

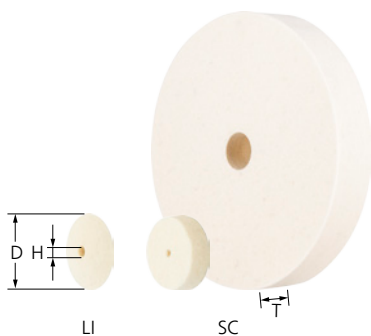

Cechy produktu:

- Dokładne zachowanie kształtu dzięki twardości.
- Używać diamentowych past polerskich i bloczków pasty polerskiej. Pasty polerskie i odpowiedni trzpień mocujący należy zamawiać oddzielnie.

D [mm]	T [mm]	H [mm]	Wykonanie	Zalec. obr./min	Maks. obr./min	Pasujące uchwyty		Nr artykułu	Nazwa	Cena/sztuka PLN
Soczewki										
17	5	2	H (twarde)	5 600 – 11 000	28 000	BO 2,3/1-6, BO 3/1,6	10	44367008	FK LI 1705/2 H	-
22	5	2	H (twarde)	4 300 – 8 650	21 700	BO 2,3/1-6, BO 3/1,6	10	44367009	FK LI 2205/2 H	-
Tarcze										
17	5	2	M (średnie)	5 600 – 11 000	28 000	BO 2,3/1-6, BO 3/1,6	10	44367005	FK SC 1705/2 M	-
20	5	2	M (średnie)	5 000 – 10 000	23 500	BO 2,3/1-6, BO 3/1,6	10	44367006	FK SC 2005/2 M	-
30	5	2	M (średnie)	3 000 – 6 000	20 000	BO 2,3/1-6, BO 3/1,6	10	44367007	FK SC 3005/2 M	-
45	9	6	M (średnie)	2 000 – 4 000	13 500	BO 6/6 3-10	5	44101732	FK SC 4509/6 M	-
60	10	6	M (średnie)	1 500 – 3 000	10 000	BO 6/6 3-10	5	44316010	FK SC 6010/6 M	-
80	10	10	M (średnie)	1 000 – 2 000	7 500	BO 8/10	5	44367010	FK SC 8010/10 M	-
100	20	10	M (średnie)	900 – 1 800	6 100	BO 8/10	1	44367110	FK SC 10020/10 M	-
125	20	20	M (średnie)	750 – 1 500	4 900	BO 12/20, BO MK 1/20	1	44367220	FK SC 12520/20 M	-
150	25	20	M (średnie)	600 – 1 200	4 000	BO 12/20, BO MK 1/20	1	44367320	FK SC 15025/20 M	-
200	30	20	M (średnie)	500 – 1 000	3 000	BO 12/20, BO MK 1/20	1	44367420	FK SC 20030/20 M	-



Narzędzia do polerowania

Filcowe ściernice listkowe FFS



FFS

Filcowe ściernice listkowe wykorzystywane są do polerowania wstępnego i polerowania na wysoki połysk średnich i dużych elementów konstrukcji.



Cechy produktu:

- Optymalne dopasowanie do konturów dzięki dużej elastyczności. Niewielkie obciążenie termiczne obrabianego elementu.
- Używać bloczków pasty polerskiej. Należy zamawiać oddzielnie.

D [mm]	T [mm]	H [mm]	Wykonanie	Zalec. obr./min	Maks. obr./min		Nr artykułu	Nazwa	Cena/sztuka PLN
115	22	22,23	W (miękka)	1 650	8 350	5	44370115	FFS 115/22,23 W	-
			H (twarde)	1 650	8 350	5	44371115	FFS 115/22,23 H	-
125	22	22,23	W (miękka)	1 500	7 650	5	44370125	FFS 125/22,23 W	-
			H (twarde)	1 500	7 650	5	44371125	FFS 125/22,23 H	-

Arkusze filcowe FK P

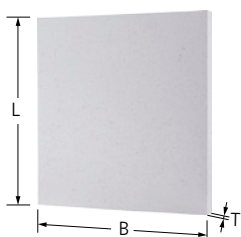

FK P

Arkusze filcowe przeznaczone są do różnych zastosowań polerskich i nadają się do pracy ręcznej.

Cechy produktu:

- Możliwe polerowanie elementów o bardzo skomplikowanych kształtach.
- W zależności od wymagań zadania obróbczego można szybko i łatwo ciąć lub sztancować dowolny kształt (np. prostokąt, kwadrat, sztabkę lub dysk).

L [mm]	B [mm]	T [mm]	Wykonanie		Nr artykułu	Nazwa	Cena/sztuka PLN
250	250	3	M (średnie)	1	44101100	FK P 250-250-3 M	-
			H (twarde)	1	44101104	FK P 250-250-6 H	-
		6	M (średnie)	1	44101102	FK P 250-250-6 M	-
			H (twarde)	1	44101104	FK P 250-250-6 H	-
		12	M (średnie)	1	44101106	FK P 250-250-12 M	-
			H (twarde)	1	44101108	FK P 250-250-12 H	-

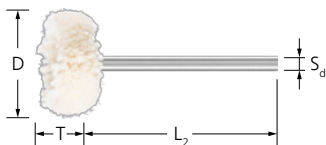

Pierścienie tkaninowe z trzpieniem, wykonanie bawełniane

Do polerowania wstępnego i na wysoki połysk za pomocą past polerskich w obszarze produkcji form i narzędzi. Optymalne dopasowanie do konturów dzięki dużej elastyczności. Odpowiednie pasty polerskie i uchwyty narzędziowe należy zamawiać oddzielnie.



Cechy produktu:

- polerowanie na wysoki połysk, odkurzanie, nabłyszczanie.

D [mm]	T [mm]	S _d [mm]	L ₂ [mm]	Zalec. obr./min	Maks. obr./min		Nr artykułu	Nazwa	Cena/sztuka PLN
Trzpień o \varnothing 3 mm									
22	10	3	40	13 000	17 350	10	44270227	TR 2210/3 BW	-



Pierścienie tkaninowe z trzpieniem, wykonanie filcowe

Do polerowania wstępnego i na wysoki połysk za pomocą past polerskich w obszarze produkcji form i narzędzi. Optymalne dopasowanie do konturów dzięki dużej elastyczności. Odpowiednie pasty polerskie i uchwyty narzędziowe należy zamawiać oddzielnie.

Cechy produktu:

- polerowanie wstępne w połączeniu z odpowiednią pastą polerską.

D [mm]	T [mm]	S _d [mm]	L ₂ [mm]	Zalec. obr./min	Maks. obr./min		Nr artykułu	Nazwa	Cena/sztuka PLN
22	10	3	40	13 000	17 350	10	44270228	TR 2210/3 FZ	-



Pierścienie tkaninowe z trzpieniem, wykonanie flanelowe

Do polerowania wstępnego i na wysoki połysk za pomocą past polerskich w obszarze produkcji form i narzędzi. Optymalne dopasowanie do konturów dzięki dużej elastyczności. Odpowiednie pasty polerskie i uchwyty narzędziowe należy zamawiać oddzielnie.

Cechy produktu:

- Polerowanie na wysoki połysk przy zastosowaniu odpowiednich past polerskich.

D [mm]	T [mm]	S _d [mm]	L ₂ [mm]	Zalec. obr./min	Maks. obr./min		Nr artykułu	Nazwa	Cena/sztuka PLN
22	10	3	40	13 000	17 350	10	44270229	TR 2210/3 FL	-



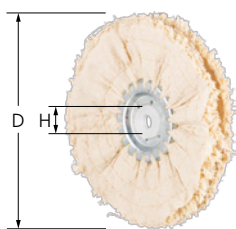

Pierścienie tkaninowe z otworem, wykonanie ST

Do zgrubnego polerowania wstępnego z dodatkiem pasty polerskiej. Odpowiednie pasty polerskie i uchwyty narzędziowe należy zamawiać oddzielnie.

Cechy produktu:

- Optymalne dopasowanie do konturów obrabianego przedmiotu dzięki wysokiej elastyczności.
- Szał umożliwia wstępne polerowanie.

D [mm]	Szerokość montażu [mm]	H [mm]	Zalec. obr./min	Maks. obr./min	Pasujące uchwyty		Nr artykułu	Nazwa	Cena/sztuka PLN
80	10	10	2 500	7 500	BO 8/10	5	44270802	TR 8010-10 ST	-
100	10	10	1 900	6 100	BO 8/10	5	44271003	TR 10010-10 ST	-
125	10	10	1 300	4 900	BO 12/20, BO MK 1/20	5	44271253	TR 12510-10 ST	-
150	10	20	1 250	4 000	BO 12/20, BO MK 1/20	5	44271503	TR 15010-20 ST	-
200	10	20	950	3 000	BO 12/20, BO MK 1/20	5	44272003	TR 20010-20 ST	-

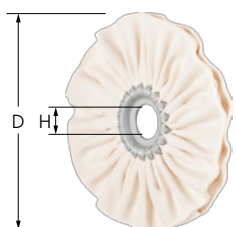

Pierścienie tkaninowe z otworem, wykonanie TH

Do polerowania wstępnego z dodatkiem pasty polerskiej. Odpowiednie pasty polerskie i uchwyty narzędziowe należy zamawiać oddzielnie.

Cechy produktu:

- Optymalne dopasowanie do konturów obrabianego przedmiotu dzięki dużej elastyczności.
- Twarda tkanina umożliwia wstępne polerowanie.

D [mm]	Szerokość montażu [mm]	H [mm]	Zalec. obr./min	Maks. obr./min	Pasujące uchwyty		Nr artykułu	Nazwa	Cena/sztuka PLN
50	10	6	3 800	12 000	BO 6/6 3-10	5	44270503	TR 5010-6 TH	-
80	10	10	2 500	7 500	BO 8/10	5	44270803	TR 8010-10 TH	-
100	10	10	1 900	6 100	BO 8/10	5	44271004	TR 10010-10 TH	-
125	10	20	1 300	4 900	BO 12/20, BO MK 1/20	5	44271254	TR 12510-20 TH	-
150	10	20	1 250	4 000	BO 12/20, BO MK 1/20	5	44271504	TR 15010-20 TH	-
200	10	20	950	3 000	BO 12/20, BO MK 1/20	5	44272004	TR 20010-20 TH	-

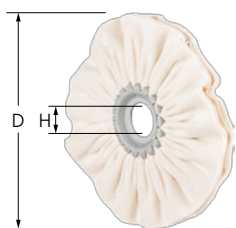

Pierścienie tkaninowe z otworem, wykonanie TW

Do polerowania na wysoki połysk za pomocą past polerskich. Pasty polerskie i trzpień mocujący należy zamawiać oddzielnie.

Cechy produktu:

- Miękka tkanina pozwala osiągnąć wysoki połysk.
- Optymalne dopasowanie do konturów obrabianego przedmiotu dzięki dużej elastyczności.

D [mm]	Szerokość montażu [mm]	H [mm]	Zalec. obr./min	Maks. obr./min	Pasujące uchwyty		Nr artykułu	Nazwa	Cena/sztuka PLN
50	10	6	3 800	12 000	BO 6/6 3-10	5	44270504	TR 5010-6 TW	-
80	10	10	2 500	7 500	BO 8/10	5	44270804	TR 8010-10 TW	-
100	10	10	1 900	6 100	BO 8/10	5	44271005	TR 10010-10 TW	-
125	10	20	1 300	4 900	BO 12/20, BO MK 1/20	5	44271255	TR 12510-20 TW	-
150	10	20	1 250	4 000	BO 12/20, BO MK 1/20	5	44271505	TR 15010-20 TW	-
200	10	20	950	3 000	BO 12/20, BO MK 1/20	5	44272005	TR 20010-20 TW	-

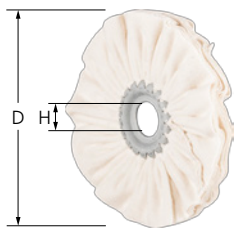

Pierścienie tkaninowe z otworem, wykonanie FL

Do polerowania na wysoki połysk za pomocą past polerskich. Pasty polerskie i trzpień mocujący należy zamawiać oddzielnie.

Cechy produktu:

- Optymalne dopasowanie do konturów obrabianego przedmiotu dzięki dużej elastyczności.

- Wykonanie FL (flanela) umożliwia nablyszczanie i polerowanie na wysoki połysk.

D [mm]	Szerokość montażu [mm]	H [mm]	Zalec. obr./min	Maks. obr./min	Pasujące uchwyty		Nr artykułu	Nazwa	Cena/sztuka PLN
50	10	6	3 800	12 000	BO 6/6 3-10	5	44270505	TR 5010-6 FL	-
80	10	10	2 500	7 500	BO 8/10	5	44270805	TR 8010-10 FL	-
100	10	10	1 900	6 100	BO 8/10	5	44271006	TR 10010-10 FL	-
125	10	20	1 300	4 900	BO 12/20, BO MK 1/20	5	44271256	TR 12510-20 FL	-
150	10	20	1 250	4 000	BO 12/20, BO MK 1/20	5	44271506	TR 15010-20 FL	-
200	10	20	950	3 000	BO 12/20, BO MK 1/20	5	44272006	TR 20010-20 FL	-

Trzpień mocujący

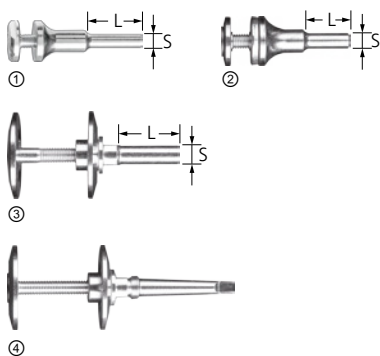

Trzpień mocujący do krążków filcowych i pierścieni tkaninowych BO

Trzpień mocujący do krążków filcowych i pierścieni tkaninowych.

Cechy produktu:

- Wysoka ekonomiczność dzięki szybkiej wymianie narzędzia.

Ilustracja	Pasuje do otworu o \varnothing [mm]	S [mm]	L [mm]	Zakres mocowania [mm]		Nr artykułu	Nazwa	Cena/sztuka PLN
(1)	6	6	25	3 – 10	1	42400006	BO 6/6 3-10	-
(2)	10	8	30	6 – 20	1	42400008	BO 8/10 6-20	-
(3)	20 mm	12	35	10 – 50	1	42400012	BO 12/20 10-50	-
(4)	20 mm	-	-	10 – 50	1	42400062	BO MK 1/20 10-50	-

Oleje szlifierskie i pasty polerskie

Pasty szlifierskie i polerskie



Pasty szlifierskie SFP

Rozpuszczalne w oleju pasty szlifierskie z ostrym ziarnem SiC stosowane podczas szlifowania precyzyjnego, np. podczas obróbki gniazd zaworów i bieżni łożysk lub łożysk oraz jako przygotowanie wstępne przed polerowaniem narzędziami filcowymi i pierścieniami tkaninowymi.



Cechy produktu:

- Wysoka wydajność.
- Szybkie efekty pracy.
- Skoordynowany system.

Wielkość ziarna	Zawartość [g]		Nr artykułu	Nazwa	Cena/sztuka PLN
90	250	1	44220090	SFP 90	-
150	250	1	44220150	SFP 150	-
280	250	1	44220280	SFP 280	-
360	250	1	44220360	SFP 360	-
600	250	1	44220600	SFP 600	-
800	250	1	44220800	SFP 800	-

4

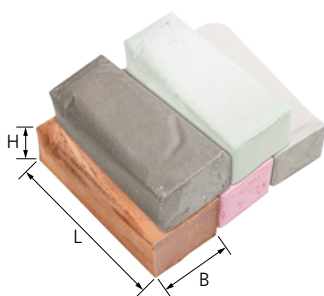

Bloczki pasty polerskiej PP

Pasty polerskie do narzędzi filcowych oraz pierścieni tkaninowych do polerowania wstępnego i na wysoki połysk. W przypadku bardzo gładkich powierzchni należy użyć kolejno pasty do polerowania wstępnego (VP) i pasty do polerowania na wysoki połysk (HGP). Pasty polerskie wyróżniają się wysoką wydajnością, zapewniając tym samym szybkie efekty pracy.



Cechy produktu:

- PP 1, PP 2, PP 3: Do zgrubnego polerowania wstępnego należy używać pierścieni tkaninowych wersji ST (sisal), a do polerowania wstępnego pierścieni tkaninowych wersji TH (tkanina twarda).
- PP 4, PP 5: Do wysokiego połysku należy używać pierścieni tkaninowych wersji TW (tkaniny miękkie), a do wysokiego połysku/lustra pierścienie tkaninowe wersji FL (flanela).

Wykonanie	Zastosowanie	Zawartość [g]	Kolor	B [mm]	H [mm]	L [mm]		Nr artykułu	Nazwa	Cena/sztuka PLN
Opakowanie duże										
Polerowanie	Stal + INOX	1 100	zielony	70	50	140	1	44250001	G-PP 1 VP STEELOX	-
	Alu + Mosiądz	1 300	szary	70	50	140	1	44250002	G-PP 2 VP ALU	-
	Metale kolorowe	1 150	brązowy	70	50	140	1	44250003	G-PP 3 VP NON-FERROUS	-
Wysoki połysk	Wszystkie metale	1 150	różowy	70	50	140	1	44250004	G-PP 4 HGP UNIVERSAL	-
	Tworzywa sztuczne	1 100	beżowy	70	50	140	1	44250005	G-PP 5 HGP PLAST	-
Małe opakowanie										
Polerowanie	Stal + INOX	108	zielony	25	30	90	1	44250006	K-PP 1 VP STEELOX	-
	Alu + Mosiądz	142	szary	25	30	90	1	44250007	K-PP 2 VP ALU	-
Polerowanie	Metale kolorowe	111	brązowy	25	30	90	1	44250008	K-PP 3 VP NON-FERROUS	-

Więcej na następnej stronie



Wykonanie	Zastosowanie	Zawartość [g]	Kolor	B [mm]	H [mm]	L [mm]		Nr artykułu	Nazwa	Cena/sztuka PLN
Wysoki połysk	Wszystkie metale	132	różowy	25	30	90	1	44250009	K-PP 4 HGP UNIVERSAL	-
	Tworzywa sztuczne	104	beżowy	25	30	90	1	44250010	K-PP 5 HGP PLAST	-

Diamantowe pasty polerskie



Diamantowe pasty polerskie

Diamantowe pasty polerskie gwarantują szybką i racjonalną obróbkę, szczególnie przy pracach związanych z budową narzędzi i form. Do obróbki metali bardzo twardych, np. stopów twardych oraz stali hartowanych. Do zastosowania ze ściernicami trzpieniowymi filcowymi lub tarczami filcowymi.

Cechy produktu:

- Rozpuszczalne w wodzie i w alkoholu.
- Wysoka wydajność. Szybkie efekty pracy.
- Przystosowane do siebie serie ziaren.

Wielkość ziarna [µm]	Zawartość [g]	Kolor zatyczki		Nr artykułu	Nazwa	Cena/sztuka PLN
DPP						
30 (grube) = P 500	5	brązowy	1	44240030	DPP 30-5	-
	20	brązowy	1	44240130	DPP 30-20	-
15 (średnie) = P 1200	5	niebieski	1	44240015	DPP 15-5	-
	20	niebieski	1	44240115	DPP 15-20	-
10 (średnio drobne) = P 2000	5	jasnoniebieski	1	44240010	DPP 10-5	-
	20	jasnoniebieski	1	44240011	DPP 10-20	-
7 (drobne) = P 3000	5	czerwony	1	44240007	DPP 7-5	-
	20	czerwony	1	44240107	DPP 7-20	-
3 (bardzo drobne) = P 5000	5	zielony	1	44240003	DPP 3-5	-
	20	zielony	1	44240103	DPP 3-20	-
1 (ultradrobne) = P 14000	5	żółty	1	44240001	DPP 1-5	-
	20	żółty	1	44240002	DPP 1-20	-
ECO DPP						
30 (grube) = P 500	10	brązowy	1	44240202	DPP ECO 30-10	-
15 (średnie) = P 1200	10	niebieski	1	44240192	DPP ECO 15-10	-
10 (średnio drobne) = P 2000	10	jasnoniebieski	1	44240182	DPP ECO 10-10	-
7 (drobne) = P 3000	10	czerwony	1	44240172	DPP ECO 7-10	-
3 (bardzo drobne) = P 5000	10	zielony	1	44240162	DPP ECO 3-10	-
1 (ultradrobne) = P 14000	10	żółty	1	44240152	DPP ECO 1-10	-



Oleje szlifierskie i pasty polerskie

Diamentowe pasty polerskie



Specjalny rozcieńczalnik do diamentowych past polerskich PSP

Rozcieńczalnik jest stosowany do utworzenia odpowiedniej stałej warstwy smarującej między przedmiotem obrabianym a narzędziem ściernym.

Cechy produktu:

- Należy rozcieńczać bardzo oszczędnie.
- Nadmierne dodanie specjalnego rozcieńczalnika powoduje splukanie diamentów i zmniejsza zdolności polerskie.

Zawartość [ml]		Nr artykułu	Nazwa	Cena/sztuka PLN
125	1	44250125	PSP 125	-

Oleje szlifierskie

4



Olej szlifierski do stali

Olej szlifierski do stosowania z narzędziami wykonanymi z materiału ściernego na stali. Zapewniają wyższą żywotność narzędzi i zapobiegają powstawaniu nadmiernej temperatury dzięki właściwościom smarującym i chłodzącym.



Cechy produktu:

- Zapewnia ochronę przed korozją.
- Zostaje przez to ograniczona przyczepność wiórów do okładziny ściernej, a dodatkowo można uzyskać lepszą powierzchnię.

Zastosowanie	Zawartość [ml]		Nr artykułu	Nazwa	Cena/sztuka PLN
Spray					
Stal	400	1	42200001	410 Fe	-
Kanister 1 l					
Stal	1 000	1	42200003	410/1 Fe	-
Kanister 5 l					
Stal	5 000	1	42200004	410/5 Fe	-



Olej szlifierski do stali nierdzewnej (INOX)

Olej szlifierski do stosowania na metalach kolorowych i stali nierdzewnej podczas używania narzędzi wykonanych z materiału ściernego na podłożu. Zapewniają wyższą żywotność narzędzi i zapobiegają powstawaniu nadmiernej temperatury dzięki właściwościom smarującym i chłodzącym.

Cechy produktu:

- Zapobiega uciążliwym przebarwieniom na elemencie obrabianym, zwłaszcza na powierzchniach ze stali szlachetnej.
- Zostaje przez to ograniczona przyczepność wiórów do okładziny ściernej, a dodatkowo można uzyskać lepszą powierzchnię.

Zastosowanie	Zawartość [ml]		Nr artykułu	Nazwa	Cena/sztuka PLN
Spray					
Metale kolorowe, INOX	400	1	42200002	411 NE	-
Kanister 1 l					
Metale kolorowe, INOX	1 000	1	42200005	411/1 NE	-
Kanister 5 l					
Metale kolorowe, INOX	5 000	1	42200006	411/5 NE	-



Olej szlifierski do aluminium

Olej szlifierski do stosowania z narzędziami wykonanymi z materiału ściernego na aluminium. Zapewnia wyższą żywotność narzędzi i zapobiega powstawaniu nadmiernej temperatury dzięki właściwościom smarującym i chłodzącym.

Cechy produktu:

- Zapobiega zapychaniu się narzędzia.
- Zostaje przez to ograniczona przyczepność wiórów do okładziny ściernej, a dodatkowo można uzyskać lepszą powierzchnię.

Zastosowanie	Zawartość [ml]		Nr artykułu	Nazwa	Cena/sztuka PLN
Spray					
Aluminium	400	1	42200007	412 ALU	-
Kanister 1 l					
Aluminium	1 000	1	42200008	412/1 ALU	-
Kanister 5 l					
Aluminium	5 000	1	42200009	412/5 ALU	-

Środek czyszczący



Uniwersalny środek czyszczący UC-S

Wysokoskuteczny uniwersalny środek czyszczący do odtłuszczenia i czyszczenia elementów przed lakierowaniem. Usuwa pastę polerską, przepracowany olej, oleje antykorozyjne, niektóre woski i inne zanieczyszczenia.



Cechy produktu:

- Biodegradowalne środki powierzchniowo czynne.
- Krótki czas schnięcia. Niepalny.
- Wszechstronne zastosowanie.

Zawartość [ml]		Nr artykułu	Nazwa	Cena/sztuka PLN
500	1	42200060	UC-S 500	-



Środek pielęgnacyjny INOX SHINER IS-S

Środek pielęgnacyjny służący do ochrony i pielęgnacji stali nierdzewnej (INOX), aluminium, metali kolorowych, szkła i tworzyw sztucznych. Usuwa kurz, odciski palców, tłuszcz i lekkie osady kamienia.



Cechy produktu:

- Pozostawia suchy, błyszczący obraz powierzchni.
- Łatwy w użytkowaniu produkt. Nie pozostawia rys ani smug.
- Wszechstronne zastosowanie.

Zawartość [ml]		Nr artykułu	Nazwa	Cena/sztuka PLN
500	1	42200055	INOX SHINER IS-S 500	-



Ogólne warunki sprzedaży

Obowiązują nasze Ogólne warunki sprzedaży dostępne na stronie www.pferd.com/conditions.



Zeskanuj kod QR i zyskaj więcej informacji o naszych Ogólnych warunkach sprzedaży.

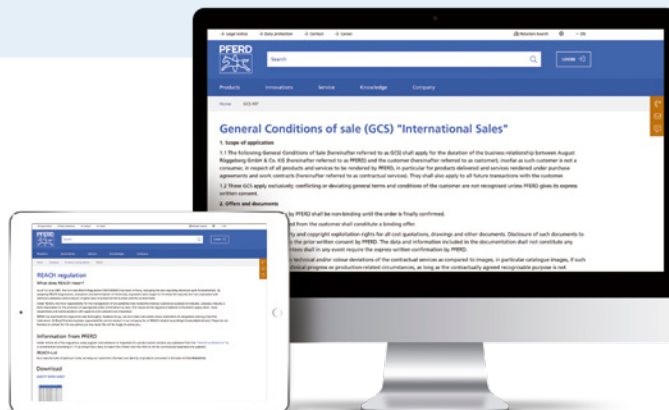

Nowości w programie PFERD

Nasze nowe produkty są oznaczone **niebieskimi** numerami artykułów w instrukcji obsługi narzędzi. Odpowiednie wycofane produkty są oznaczone **kursywą** i przypisane do odpowiednich tabel produktów.



Bądź na bieżąco i odkrywaj nasze nowe produkty cyfrowo w Internecie.

Rozporządzenie WE REACH (1907/2006/WE)

Wydając rozporządzenie REACH (w sprawie rejestracji, oceny, udzielania zezwoleń i stosowanych ograniczeń w zakresie chemikaliów), ustawodawca dąży do minimalizacji zagrożeń i ryzyka ze strony substancji chemicznych i osiągnięcia podwyższonego poziomu ochrony dla człowieka i środowiska.



Informacje na temat narzędzi PFERD w rozumieniu rozporządzenia WE REACH są dostępne na stronie internetowej www.pferd.com/reach.

Serwis napraw PFERD

W zakładzie w Marienheide nasz doświadczony zespół zapewnia szybką realizację napraw i części zamienne. W przypadku pytań zapraszamy do kontaktu: pferd.power.tools@pferd.com